

ТОНЕ ВИННЕР HD-3100

Руководство Пользователя

«Все права защищены. Копирование, распространение, иное использование текста без согласия правообладателя запрещено. АО «Фирма «ДМС», www.dms.ru»

Пожалуйста, обратите внимание!

1. Для корректной работы вашей системы TONE WINNER и во избежание перегрузки подключённых к системе устройств, в первую очередь необходимо включить сетевое питание ресивера (аудиопроцессора), а уже затем включить питание внешних усилителей, подключенных к ресиверу (аудиопроцессору), либо использовать функцию LINK!

2. USB/TF вход ресивера (аудиопроцессора) предназначен как для обновления устройства, так и для воспроизведения аудиофайлов.

Использование USB/TF входа ресивера для воспроизведения аудиофайлов имеет следующие ограничения:

- Устройство поддерживает чтение карт памяти, содержащих форматы: MP3, FLAC, WAV.
- Поддерживаются карты объёмом до 128 ГБ (объем поддерживаемой карты зависит от фирмы-изготовителя).
- Файловая система FAT32.
- Максимальная частота дискретизации 44.1кГц / 48кГц.
- Названия каталогов и файлов на русском языке не отображаются.
- Информация ID3 TAG (версии 1,0/ 2.0) о названии файла — поддерживаются не во всех случаях.
- Информация ID3 TAG (версии 1,0/ 2.0) песня/исполнитель/альбом — русский язык не поддерживается.
- FLAC — не поддерживается переключение треков посредством файла *cue.

3. Примечания:

- Не все виды карт памяти совместимы с данным устройством. Выбирайте карты надёжных производителей!
- Некоторые файлы могут некорректно воспроизводиться в зависимости от формата, системы кодировки и состояния записи.
- На устройстве могут не воспроизводиться файлы, которые редактировались на персональном компьютере.

Содержимое упаковки

N	Описание	Количество
1	Инструкция (включая гарантийный талон)	1
2	Силовой кабель	1
3	Сертификат	1
4	Батарейка (кроме воздушной доставки)	1
5	4RCA кабель	1
6	HDMI кабель	1



Символ контроля загрязнения окружающей среды и его значение. Этот символ указывает на то, что продукт может быть переработан. Число "10" указывает на период экологической защиты. При условии соблюдения правил безопасности и мер предосторожности, связанных с данным изделием, оно не вызовет загрязнения окружающей среды или воздействия на человека в течение 10 лет с даты изготовления.

Название и содержание токсичных или опасных веществ или элементов в продукте

Название	Опасные вещества или элементы					
	Lead(Pb)	Mercury(Hg)	Cadmium (Cd)	Hexavalent chromium (Cr 6+)	Polybrominated (PBB)	Biphenyls polyphenyls (PBDE)
Корпус	○	○	○	○	○	○
Электрические детали	×	○	○	○	○	○
Пластиковые детали	○	○	○	○	○	○
Металлические детали	○	○	○	×	○	○
Кабели	○	○	○	○	○	○
Трансформатор	○	○	○	○	○	○
Динамик	×	○	○	×	○	○

Обозначения:

“○” означает, что содержание опасного токсичного вещества ниже, чем требует стандарт SJ/T11363-2006.

“×” означает, что в однородном материале компонента содержание опасного токсичного вещества выше, чем требует стандарт SJ/T11363-2006.

Примечание: “×” также означает, что в существующей технологии существуют вещества-заменители.

Благодарим Вас за выбор аудио продукции TONE WINNER!

Мы высоко ценим Ваше доверие и будем рады раскрыть философию нашего предприятия: "высокие технологии, высокое качество и отличный вкус".
Наша продукция сочетает в себе бескомпромиссное качество изготовления, новейшие технические решения и высочайшую степень функциональности.

Мы рады поделиться своими надежными, долговечными и современными технологическими достижениями!

Содержание:

1. Важные указания по безопасности	2
2. Описание функций	4
3. Лицевая панель	5
4. Экранное меню	6
5. Задняя панель	7
6. Пульт Дистанционного Управления (ПДУ)	9
7. Инструкция по подключению	11
8. Базовые настройки	15
9. Функциональные установки и настройки	17
10. Беспроводная передача звука с мобильного телефона	24
11. Мобильное приложение	24
12. Основные параметры	26
13. Категория обеспечения безопасности: Класс 2	26
14. Устранение неполадок	27

Важные указания по безопасности

	WARNING ELECTRIC DANGER DO NOT OPEN		<ul style="list-style-type: none">■ Чтобы снизить риск поражения электрическим током, не снимайте внешнюю крышку (или заднюю панель).■ Техническое обслуживание должно проводиться квалифицированными специалистами.■ Во избежание поражения электрическим током не допускайте попадания влаги.■ Класс защиты и безопасности 2.
---	---	---	--

1. Ознакомьтесь с правилами безопасности: перед использованием оборудования внимательно прочитайте все предостережения приведенные в инструкции.

2. Пожалуйста, следуйте инструкциям и не нарушайте эти инструкции.

3. Поместите изделие на место, рекомендованное производителем. Для защиты оборудования от опрокидывания, не применяйте силу, чтобы сдвинуть его с места.

4. Оберегайте оборудование от воды и влаги: не ставьте вблизи воды, например, ванны, бассейна, раковины, стиральной машины и т.д. Не используйте оборудование при высоких температурах и повышенной влажности, например, в сыром подвале.

5. Не используйте жидкие или аэрозольные очистители, для очистки используйте сухую ткань. Перед очисткой оборудования отключите питание.

6. Источник питания: используйте источник питания в соответствии с указаниями. Во избежание повреждений, делайте это по инструкции. Обращайте особое внимание на вилки, розетки и соединительные провода.

7. Вентиляция: В корпусе оборудования предусмотрены вентиляционные отверстия. Для обеспечения надежной работы, пожалуйста, избегайте перегрева, не накрывайте оборудование. Не используйте оборудование на кроватях, диванах, коврах и т.д.

Газеты, салфетки, шторы и другие предметы могут закрывать вентиляционные отверстия. Не ставьте оборудование вблизи оконных занавесок. Если оборудование устанавливается в книжный шкаф или стеллаж, убедитесь, что он имеет достаточную ширину. Соблюдайте расстояние 10 см (4") с левой, правой, верхней и задней сторон. Кронштейн (крепление) или верхняя и задняя часть корпуса должны иметь расстояние 10 см (4") до задней панели шкафа и стены, чтобы сохранить вентиляционное пространство.

8. Не устанавливайте устройство вблизи источников тепла, таких как радиаторы, обогреватели, печи и других приборов, выделяющих тепло (включая усилители).

9. Необходимо предотвратить попадание предметов или жидкостей через отверстия в оборудовании, так как они могут соприкоснуться с токоведущими частями, которые могут вызвать возгорание или поражение электрическим током. Не помещайте оборудование под дождь или в место попадания воды. Не ставьте рядом емкости с водой, например, вазы.

10. Перед включением питания хорошо проверьте все входные/выходные соединения.

11. Во время грозы: отсоедините кабель питания для защиты оборудования.

12. Защита: (1) Отключите вилку от розетки, если вы не используете устройство в течение длительного периода времени.

Вилка: (2) Хорошее заземление может предотвратить повреждение устройства.

13.Обслуживание: не открывайте корпус оборудования во избежание поражения электрическим током.

Пожалуйста, отправьте ваш аппарат в сертифицированный сервисный центр, если у вас возникли следующие обстоятельства и вам необходимо техническое обслуживание:

- a) Неизвестные детали попали в устройство.
- b) В оборудование попала жидкость.
- c) Нарушение нормальной работы устройства.
- d) Падение аппарата или его повреждение.

14.Аккумуляторная батарея: в целях защиты окружающей среды не выбрасывайте отслужившее свой срок изделие.

15.Отключение основного источника питания: в данном аппарате в качестве отключающих устройств используются вилка и соединительный разъем. Вилка и разъем должны быть легко отключаемыми.

16.Данный продукт подходит только для безопасного использования на высоте ниже 2000 м.



17.Данный продукт подходит для использования в тропическом климате.



HD-3100 – это интегральный усилитель с поддержкой Dolby Atmos, DTS:X и караоке. Это комплексное устройство "все в одном", сочетающее в себе систему домашнего кинотеатра, персональный музыкальный центр и современную систему караоке. Профессиональная 5.1.2-канальная система караоке HD-3100 является новаторской в аудиоиндустрии. Она поддерживает реверсивный канал аудиосигнала (ARC), благодаря которому ваш телевизор (Smart TV) может превратиться в машину для заказа песен. Это интегральный усилитель класса High End, который может удовлетворить все потребности вашей семьи в области досуга и развлечений.

Описание функций

1. Dolby Atmos, DolbyTrue HD и все нижестоящие аудиоформаты Dolby.
2. DTS:X, DTS-Master и все нижестоящие аудиоформаты HD.
3. HDMI 2.1, HDCP 2.2 и HDMI eARC.
4. Ширина полосы пропускания видеосигнала: полный диапазон, 18 ГГц, поддерживает 4K / 60 Гц, Dolby Vision и HDR 10.
5. Многоуровневое экранное меню.
6. Поддержка 7.2.4 (всего 13) каналов.
7. Встроенный караоке и микшерный многоканальный DSP процессор.
8. Встроенное автоматическое акустическое smart-тестирование характеристик помещения и автоматическая компенсация АЧХ, громкости каналов и расстояния между АС.
9. Встроенный цифровой Bluetooth-модуль для приема аудиосигнала.
10. Встроенный аудиоплеер с поддержкой воспроизведения файлов с TF-карты и USB-накопителя, поддержка воспроизведения некоторых lossless файлов и других форматов (FLAC, APE, WAV, MP3 и т.д.); поддержка многоуровневого управления папками.
11. Мобильное приложение для управления со смартфона.
12. Поддержка более 10 видов конфигураций акустических систем от 2.0 до 7.2.4.
13. HDMI: 6 входов и 2 выхода; 2 x COAX; 2 x OPT и 3 x ANA (аналоговых) входа.
14. 5.1 входы, можно подключить внешний процессор.
15. Hi-Fi усилитель класса H мощностью 7x150 Вт (8 Ом RMS) с возможностью подключения 5.2 каналов АС напрямую.
16. Возможность управления по RS232.
17. HDMI ARC, eARC и CEC.
18. Максимальная (1000 мс) синхронизации артикуляции (lip sync).
19. Каждый канал имеет от 7 до 11 полос параметрического эквалайзера.
20. Произвольная комбинация видео- и аудиосигналов от различных источников входного сигнала.
21. Использование новейшего ядра DSP от ADI.
22. Независимые настройки и сохранение параметров для входов источников.

Dolby, Dolby Atmos, Dolby Audio, Dolby Vision и символ с двойной буквой D являются зарегистрированными торговыми марками Dolby Laboratories Licensing Corporation. Произведено по лицензии Dolby Laboratories.

Лицевая панель:

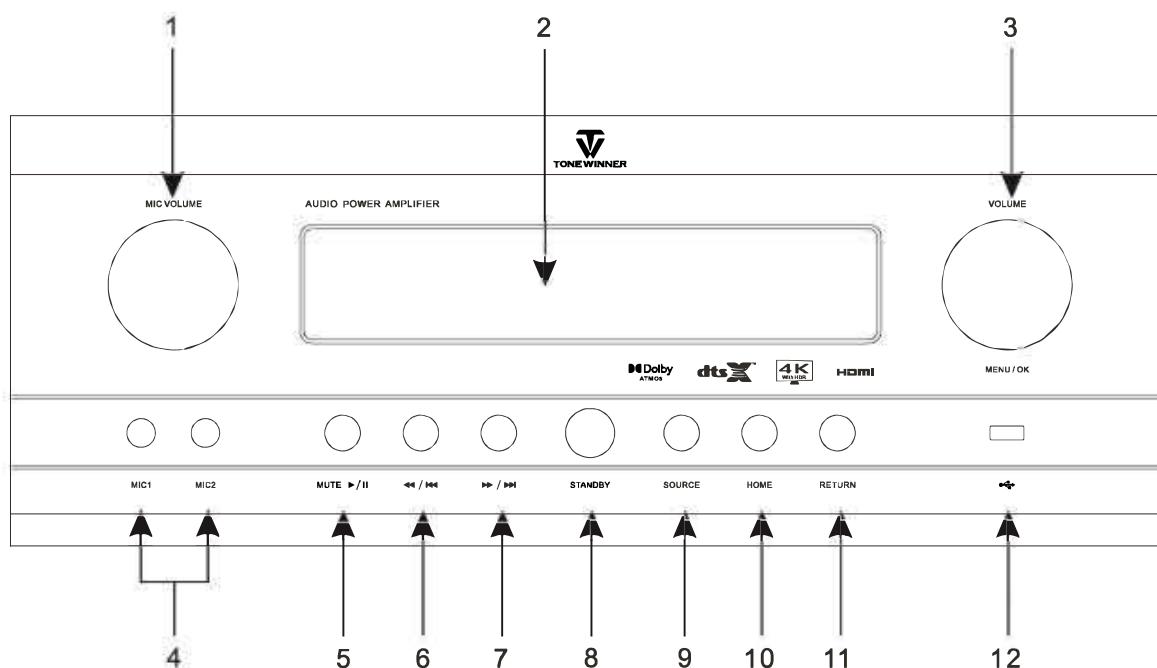

1. Регулятор MIC VOLUME:

Эта ручка предназначена для регулировки громкости микрофона. (При воспроизведении с TF карты (TransFlash) и USB-носителя вы можете использовать эту ручку для выбора трека, который хотите воспроизвести).

2. Экран дисплея.

3. Регулятор VOLUME/MENU/OK:

- (1) Поверните ручку для регулировки громкости.
- (2) Нажмите ручку для входа в меню.

4. Микрофонный порт (MIC1/MIC2).

5. Кнопка Mute/Play/Pause:

Отключение звука/Воспроизведение/Пауза

6. Кнопка Назад/Предыдущий:

Длительное нажатие для быстрой перемотки назад, короткое - для перехода к предыдущему треку.

7. Кнопка Вперед/Следующий:

Длительное нажатие для перемотки вперед, короткое - для перехода к следующему треку.

8. Кнопка Standby (режим ожидания):

Включение/выключение устройства.

9. Source (выбор источника):

Выбор различных источников входного сигнала.

10. Кнопка HOME:

Нажмите для переключения основного интерфейса и меню.

11. Кнопка RETURN

12. Вход для USB-накопителя.

Экранное меню:

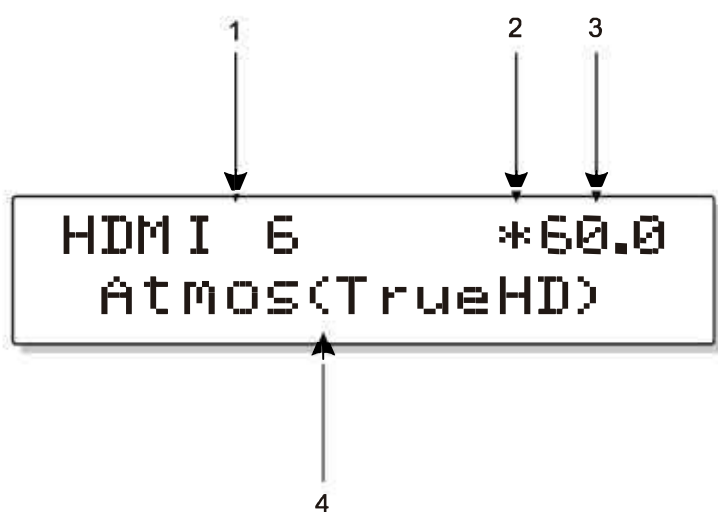

1. Информация о группе входов:
Отображение текущей выбранной группы входов.
2. * символ: Когда на устройстве обнаружен входной аудиосигнал, этот символ отображается на экране.
3. Информация об уровне громкости:
Отображение текущего уровня громкости.
4. Отображение текущей информации об аудиосигнале.

Задняя панель

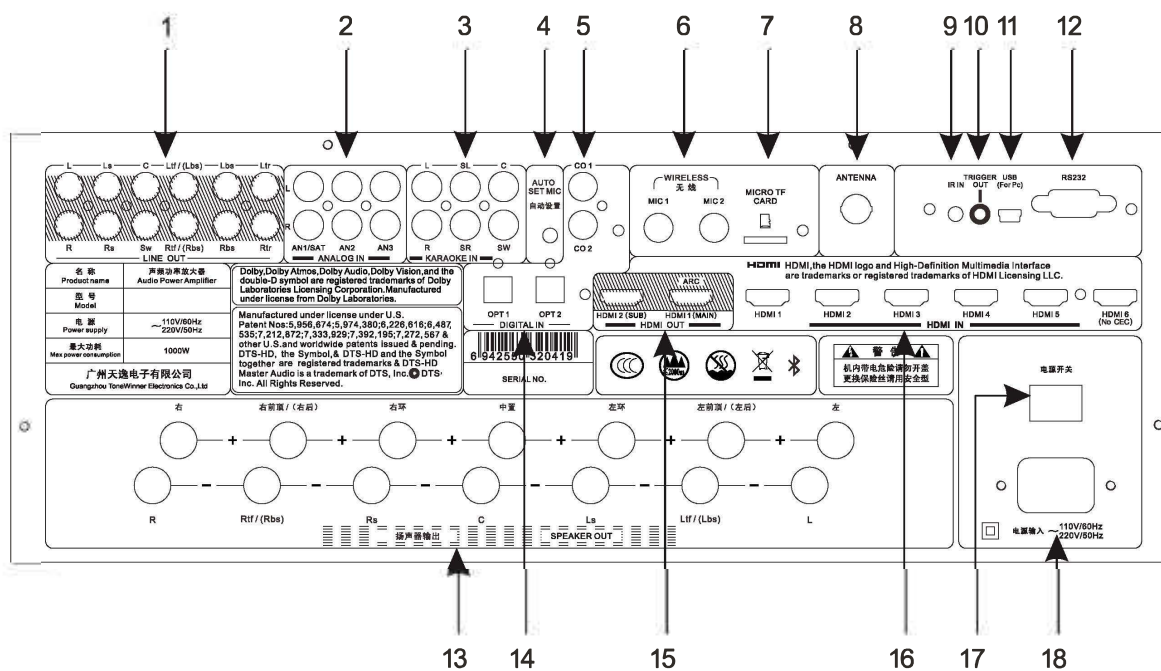

1. Выходные разъемы для 7.1.4-канального сигнала.

2. ANALOG IN (L & R): 3 аналоговых входа - AN1, 2, 3.

3. Karaoke in: Входные разъемы для 5.1-канального сигнала Karaoke

4. AUTO SET MIC:

Подключение откалиброванного микрофона для сбора информации при автоматическом сканировании помещения.

5. Coaxial (коаксиальный) цифровой аудио вход: CO1 и CO2.

6. Wireless микрофонные входные порты: MIC1/MIC2.

7. TF card (TransFlash): входной слот.

8. ANTENNA: Bluetooth антенна.

9. IR IN:

Для подключения ИК-приемника и удобства добавления входных сигналов от различных устройств.

10. TRIG OUT (триггерный выход):

Выход сигнала высокого уровня 5 В для подачи на другие партнерские устройства.

11. USB (Для ПК): Для воспроизведения звука с ПК.

12. Разъем RS232:

Позволяет подключиться к системе управления.

13. 7.2-канальный выход усилителя мощности:

Для подключения соответствующих АС.

14. Digital in (цифровые оптические аудио входы):

Оптические входы - OPT1 и OPT2.

15. HDMI OUT:

2 выхода HDMI для подключения устройств отображения с портом HDMI; HDMI1 с поддержкой ARC (Audio Return Channel – реверсивный звуковой канал).

Примечание: когда устройство HDMI переходит в режим ожидания, выходной сигнал есть только у HDMI1.

16. HDMI IN:

Для подключения к устройствам, имеющим выходные порты HDMI, таким как DVD, сетевой проигрыватель и т.д. (Рекомендуется использовать HDMI 1, 2, 3 в приоритетном порядке).

17. Выключатель питания

18. Автоматический переключатель входного напряжения (110в/220в)

Пульт Дистанционного Управления (ПДУ):

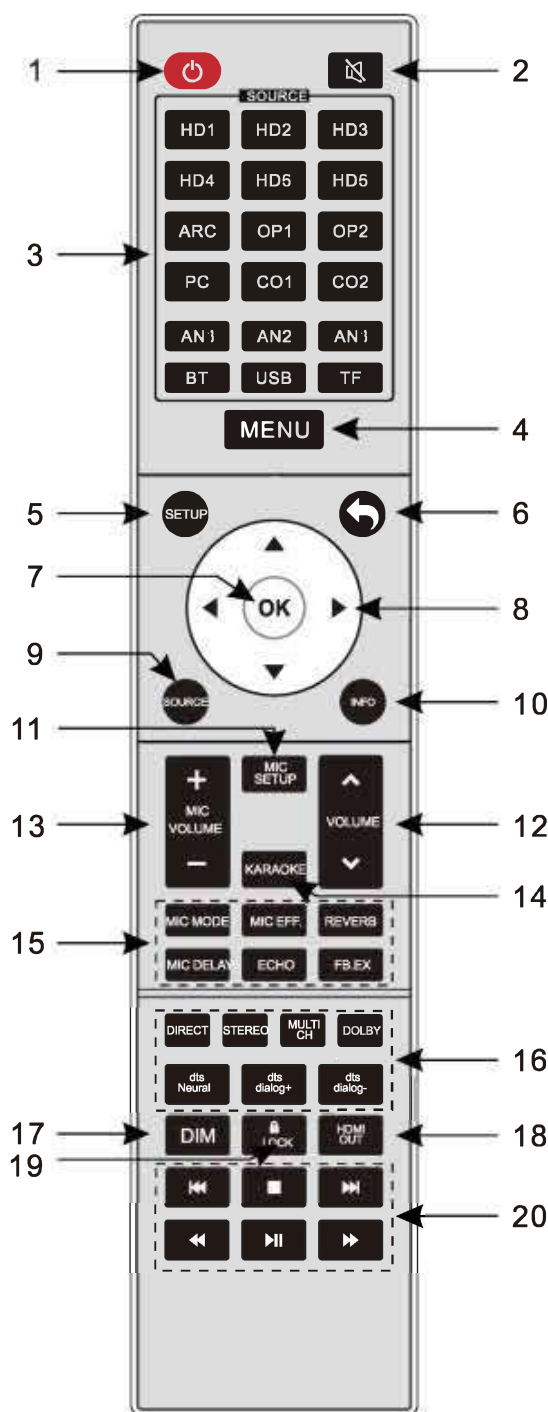

Примечания

1. При установке батареек в пульт убедитесь, что батарейки установлены правильно.
2. Пожалуйста, не смешивайте старые и новые батарейки в пульте.
3. Если вам не нужно использовать пульт в течение длительного времени, пожалуйста, извлеките батарейки.
4. Если дальность приема сигналов ПДУ становится короче, а работа нестабильной, замените батарейки.
5. Используйте мягкую ткань для очистки ИК-диода на пульте дистанционного управления и окна ИК-приемника.
6. Не кладите пульт во влажное и жаркое место, избегайте ударов и вибрации.

Кнопки ПДУ

1. **Кнопка включения:** для перевода устройства в рабочее состояние или режим ожидания.
2. **Кнопка Mute:** отключение и включение звука.
3. **Кнопка выбора входа:** Нажмите для выбора соответствующего источника входного сигнала.
4. **Кнопка главного меню MENU:**
Нажмите эту кнопку для входа в экранное меню.
5. **Кнопка настройки системы (SETUP):**
Нажмите эту кнопку для входа в меню настройки системы. Удерживайте ее в течение 3 секунд для прямого входа в "Load default parameters" (Загрузить параметры по умолчанию).
6. **Кнопка возврата:** возврат в предыдущее меню.
7. **Кнопка ОК:** Нажмите для подтверждения соответствующей функции.
Равнозначно кнопке Menu/OK на передней панели.
8. **▲, ▼, ◀, ▶ кнопки направления:**
Для перемещения по меню вверх, вниз, влево и вправо.
9. **Кнопка выбора входа SOURCE:**
Эта кнопка предназначена для совместного использования с кнопками направления для выбора различных источников входного сигнала.
10. **Кнопка INFO:** Отображение информации о текущем воспроизводимом треке.
11. **Кнопка настройки микрофона (MIC setup):** Нажмите для входа в меню микрофона.
12. **Кнопка громкости музыки VOLUME:** Для регулировки выходного уровня громкости.
13. **Кнопка MIC VOLUME:** Для регулировки уровня выходной громкости микрофона.
14. **Кнопка KARAOKE:**
Нажмите эту кнопку для выбора цикла "Theater mode" (кинотеатральный режим), "Built-in effector" (Встроенный эффектор), "Pure external vocal" (Чистый внешний вокал) и "External effector" (Внешний эффектор).
15. **Кнопки выбора микрофонных эффектов** (необходимо использовать с кнопкой MIC VOL + /-).
16. **Зона выбора текущих режимов звуковых эффектов для Cinema/Karaoke.**
17. **Dim:** для регулировки яркости экранного меню.
18. **HDMI OUT (выбор видеовыхода):**
Выберите порт HDMI на который поступает входной сигнал. (Если у вас только одно устройство вывода, рекомендуемый выходной порт - HDMI2 OUT1).
19. **Кнопка LOCK:**
Нажмите и удерживайте в течение 3 секунд для блокировки или разблокировки устройства.
20. **Кнопки Предыдущий/Следующий/Вперед/Назад** (работают только при чтении с USB-диска / TF-карты).

Схема подключения (Расположение Акустических Систем):

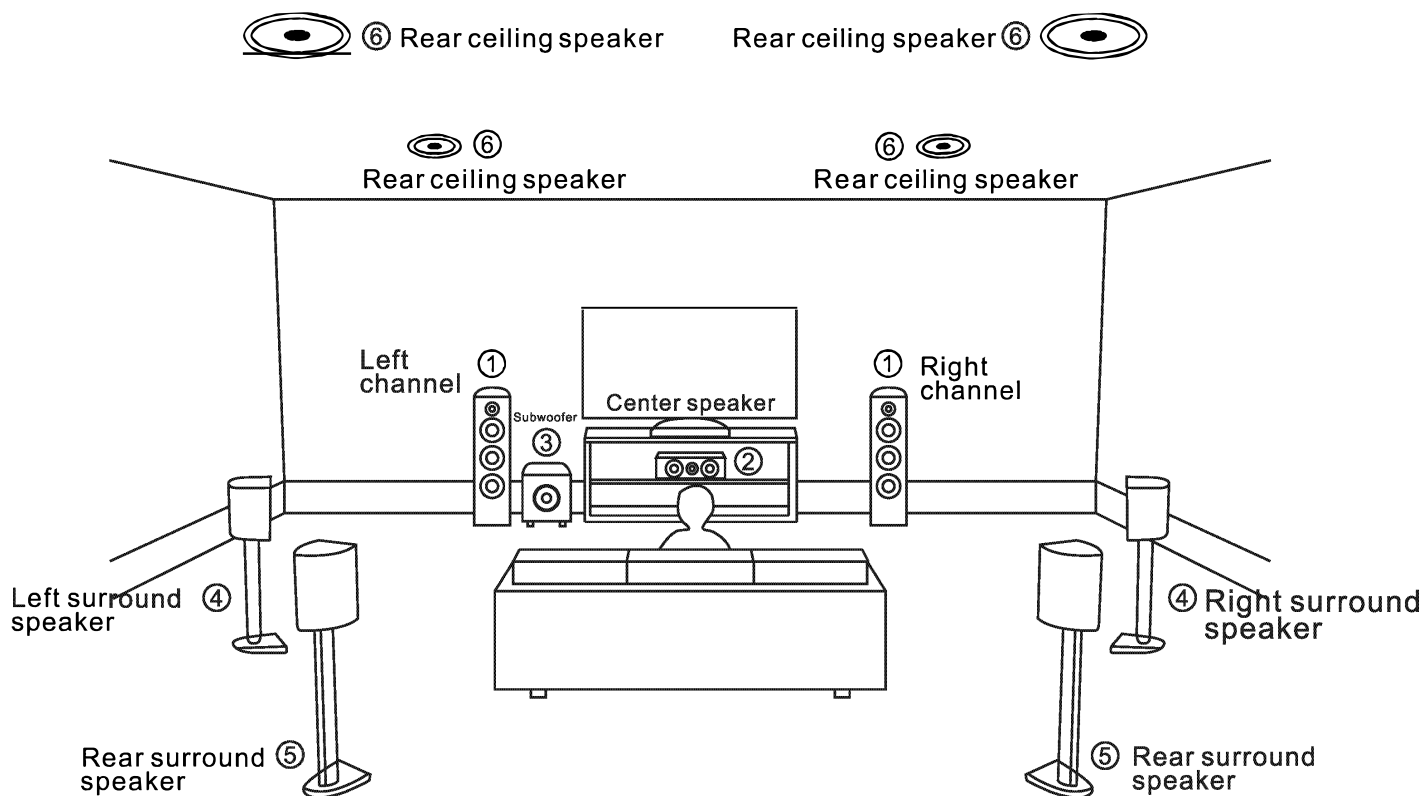

7.1.4-канальная система схема расположения АС

Приведенная выше схема предназначена для конфигурации системы 7.1.4; вы можете использовать ее в соответствии с имеющимися у вас Акустическими Системами (АС).

1 Фронтальные левая и правая АС (Front left/right speaker)

Фронтальные левая и правая АС воспроизводят общие звуковые эффекты и играют роль единой точки расположения в звуковом поле системы домашнего кинотеатра. Рекомендуемый способ размещения - лицом к слушателю и на высоте ушей. Расстояние между АС и слушателем должно быть таким же, как расстояние между телевизором и слушателем. Для того, чтобы получить лучшие впечатления от прослушивания, пожалуйста, разверните АС немного вовнутрь, чтобы слушатель оказался в вершине треугольника, образованного АС и местом для прослушивания.

2. АС Центрального канала (Center speaker)

Центральный канал усиливает звуковой эффект левой и правой АС, подчеркивает движение звука и тем самым придает завершенность звучанию. Центральный канал отвечает за воспроизведение диалогов в фильме. Пожалуйста, установите АС центрального канала прямо под или над экраном и убедитесь, что он обращен к слушателю и находится на уровне ушей или на той же высоте, что и фронтальная/левая АС.

3. Сабвуфер (Subwoofer)

Сабвуфер воспроизводит низкие частоты в звуковом поле. Качество звучания и громкость сабвуфера тесно связаны с акустическим пространством и положением слушателя. Рекомендуемая позиция - в углу передней части комнаты или на расстоянии одной трети ширины комнаты.

4. Левая и правая АС объемного звучания (Surround left/right speakers)

Эти АС предназначены для точного позиционирования звуков и повышения реалистичности звучания во всех направлениях. Пожалуйста, установите эти АС на боковых стенах или немного сзади. Рекомендуемая высота установки - от 60 см до 100 см над ушами слушателя. Идеальное расположение - расстояние от слушателя до левой и правой АС объемного звучания должно быть одинаковым.

5. Тыловые левая и правая АС объемного звучания (Rear surround left/right speakers)

Если входной сигнал Dolby HD или DTS HD, то эти АС необходимы, так как они помогут усилить эффект объемного звучания и создать реалистичный эффект погружения. Рекомендуемая высота установки - от 40 см до 100 см над ушами слушателя.

6. Потолочные АС (Ceiling speakers)

Добавьте в систему высоту звучания и создайте звук с мощным эффектом наполнения. Благодаря такому решению звук будет равномерно распространяться по всей комнате.

Схема подключения системы домашнего кинотеатра

Телевизор, проектор, медиаплеер с жестким диском, Blu-Ray плеер, DVD, ресивер, игровая приставка.
ТВ, проектор

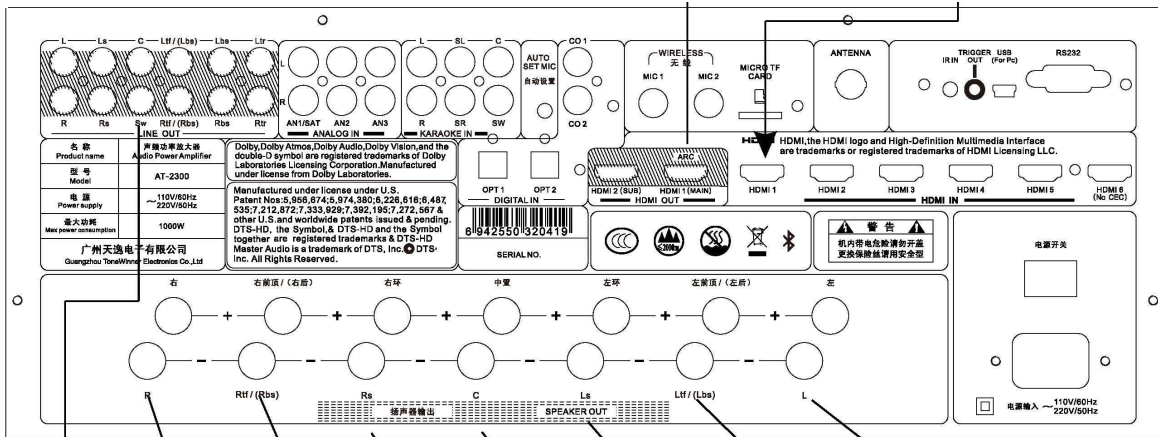

- Сабвуфер / Subwoofer
- Фронтальная правая AC (Front right speaker)
- Правая фронтальная потолочная AC (Right front top speaker)
- Правая тыловая AC объемного звучания (Right back surround speaker)
- Правая AC объемного звучания (Right surround speaker)
- АС централь ного канала (Center speaker)
- Левая AC объемного звучания (Left surround speaker)
- Левая фронтальная AC (Left front top speaker)
- Левая тыловая AC объемного звучания (Left back surround speaker)
- Фронтальная левая AC (Front left speaker)

Схема подключения

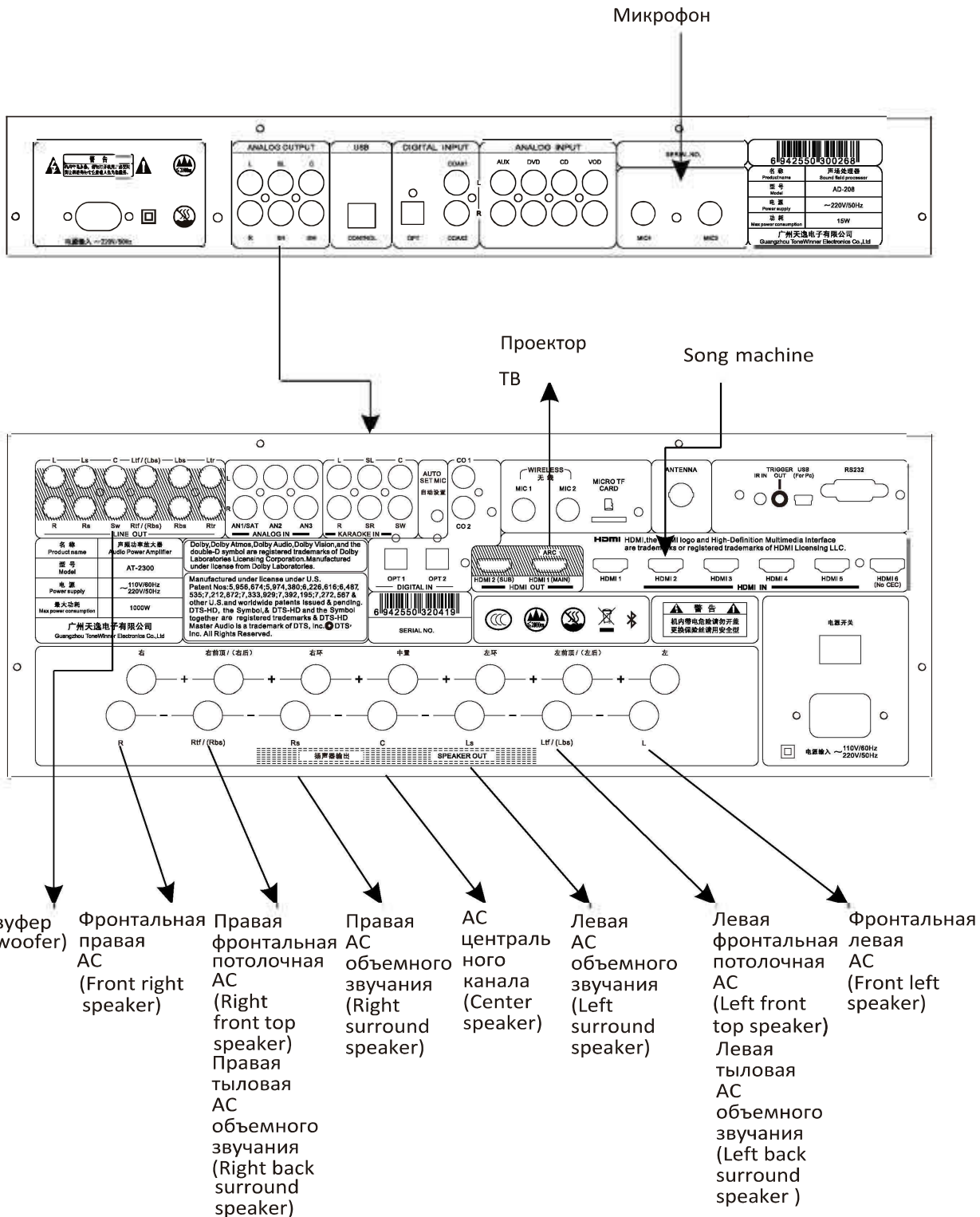

Базовые настройки (инструкция по первой установке и применению)

1. Настройка выбора языка экранного меню: Chinese/ English. Язык по умолчанию - английский.

Нажмите Main menu - System setup - Function option - Language/Chinese

2. Выберите соответствующий вход источника сигнала:

Выбор входа (Input selection) - перемещайтесь вверх и вниз для выбора входа или выберите его на пульте дистанционного управления напрямую.

3. Конфигурация акустических систем (Speaker configuration):

Вы можете настроить 7 видов конфигураций в зависимости от имеющихся у вас АС:

2.0/2.1/5.1/7.1/5.1.2/5.1.4/7.1.2/7.1.4.

Примечания:

a. При конфигурации 5.1 отсутствуют выходы на левую фронтальную потолочную АС, левую тыловую потолочную АС, правую фронтальную потолочную АС и правую тыловую АС.

b. При конфигурации 7.1 левая фронтальная потолочная АС, левая тыловая потолочная АС, правая фронтальная потолочная АС и правая тыловая АС являются выходами тыловых левого и правого каналов.

c. При конфигурации 5.1.2 левая фронтальная потолочная АС, левая тыловая потолочная АС, правая фронтальная потолочная АС и правая тыловая АС являются выходами потолочных каналов.

d. При конфигурации 5.1.4 левая фронтальная потолочная АС, левая тыловая потолочная АС, правая фронтальная потолочная АС и правая тыловая АС являются выходами фронтальных потолочных каналов.

e. При конфигурации 7.1.2 левая фронтальная потолочная АС, левая тыловая потолочная АС, правая фронтальная потолочная АС и правая тыловая АС являются выходами потолочных каналов.

f. При конфигурации 7.1.4 левая фронтальная потолочная АС, левая тыловая потолочная АС, правая фронтальная потолочная АС и правая тыловая АС являются выходами фронтальных потолочных каналов.

4. Расстояние между АС (задержка):

Выберите Main menu - System setup - Speaker setup - Speaker distance. Здесь вы можете установить расстояние от каждой АС до точки прослушивания.

5. Параметры сабвуфера:

Откройте Main menu - System setup - Speaker setup - Subwoofer selection:

Здесь вы можете выбрать, будет ваша система с сабвуфером или без него.

6. Переключение микрофона:

Пульт дистанционного управления: Функция прямого переключения KTV/
Cinema (Караоке/Кинотеатр);

Выключение эффектора (Выключение караоке и переключение в режим Pure
Cinema);

Встроенный эффектор (Используйте встроенный эффектор Караоке).

Pure external voice (Внешний чистый голос). Используйте музыку и видео с
AT-2300 и используйте внешний эффектор для человеческого голоса через
аналоговый 5.1 линейный вход в режиме Караоке.

Функциональные настройки и установки:

1. Выбор входа (Нажмите кнопку № 9 на ПДУ):

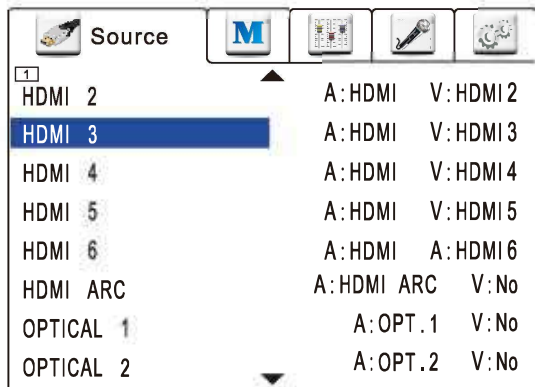
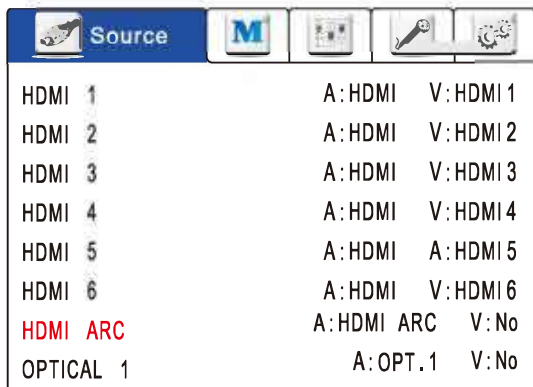

Предлагает для выбора все сигнальные входы и отображает входные порты для видео и аудио.

2. Выбор режима. (Нажмите кнопку блока № 16 на ПДУ)

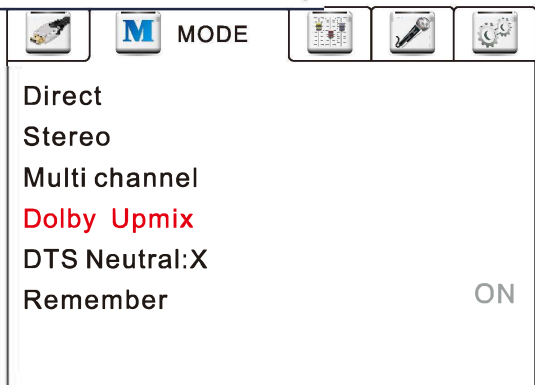
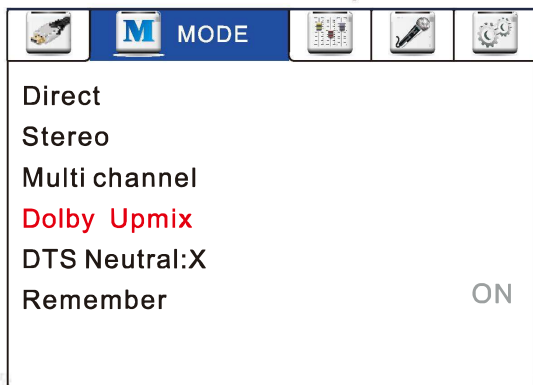

Применяется соответствующая DSP обработка только для текущего источника входного сигнала (а не для всех источников входного сигнала). Доступно 5 режимов для выбора: DIRECT(прямой), STEREO (двухканальный), MULTI-CHANNEL (многоканальный), DOLBY sound effect и DTS sound effect. (Выбор режима работает тоже только для текущего источника входного сигнала, а после перезагрузки будут загружены настройки по умолчанию).

3. Настройка параметров:

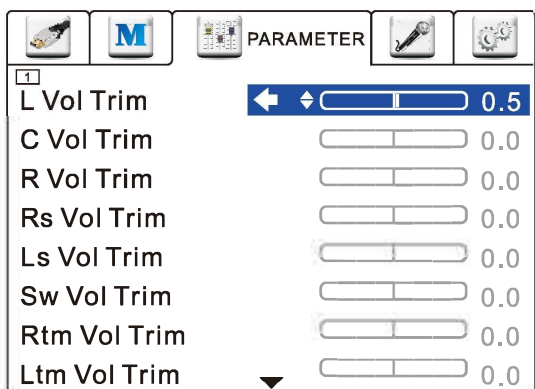
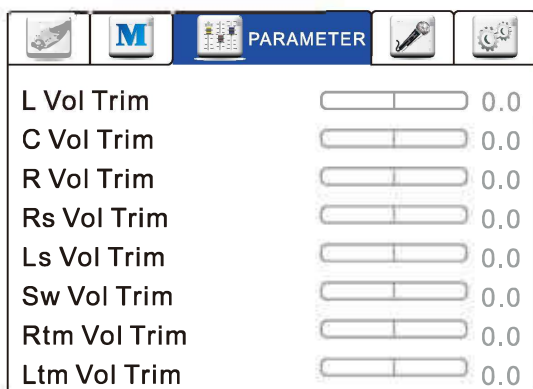

A. Доступна независимая регулировка усиления выходного сигнала для каждого канала.

Дисплей будет отличаться в зависимости от конфигурации АС. Для отсутствующих каналов дисплей будет отображаться серым цветом и не будет настраиваться.

B. Запоминание громкости при выключении канала: ON/OFF

C. Управление диалогом (DTS dialog): 0-6 (Эта функция недоступна, если воспроизводимый звуковой трек не поддерживает ее).

D. DRC Auto Dynamic Range Control (Автоматическое управление динамическим диапазоном): ON/OFF

Lipsync time (синхронизация артикуляции): Auto/0-1000мс.

4. Настройка микрофона (Нажмите кнопку № 11 на ПДУ)

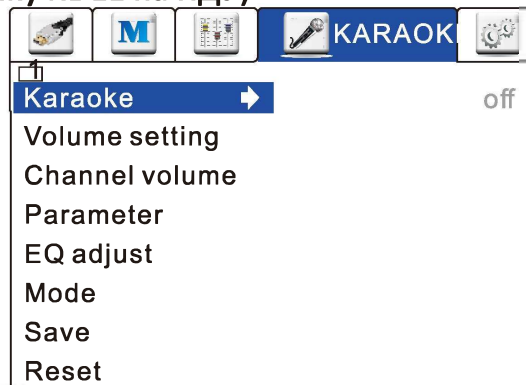
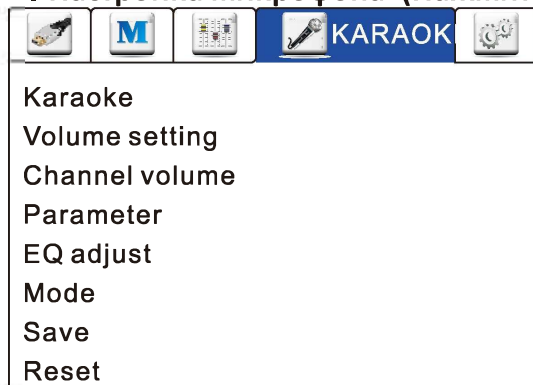

A. Включение Karaoke

Существует 3 способа включения/выключения функции Карaoke:

- 1) Используйте кнопку Karaoke на пульте ДУ.
- 2) Настройте включение через кнопку MIC setup.
- 3) Выберите в разделе Main menu - Mic setting.

B. Настройка громкости

Здесь можно настроить громкость микрофона (MIC volume), громкость загрузки микрофона (MIC boot volume), максимальную громкость (Max MIC volume).

Чтобы избежать повреждения устройств, пожалуйста, установите ограничение максимальной громкости и установите громкость при загрузке MIC в соответствии с вашими предпочтениями.

C. Громкость канала

Установите громкость микрофона карaoke для соответствующего канала:

Существует диапазон регулировки ± 10 дБ громкости микрофона для центра (Mic center volume), громкости низких частот (MIC bass volume) и громкости объемного звука (MIC surround volume).

D. Параметры микрофона (MIC parameters)

Предлагается 6 видов регулируемых параметров: подавление воя (Howling suppression), громкость эффектов (Effector volume), регулировка задержки (Delay adjustment), фаза (Phase), интенсивность эха (Echo intensity) и интенсивность реверберации (Reverberation intensity).

1) Подавление воя (Howling suppression):

если во время воспроизведения Караоке раздаются отзвуки, похожие на вой, пожалуйста, включите функцию подавления воя (Howling suppression). AT-2300 предлагает 9 точек сдвига частоты на выбор, пожалуйста, выберите наиболее подходящую, исходя из реальных условий эксплуатации.

2) Громкость эффектора (Effector volume): Интенсивность эффектора регулируется от 0 до 30.

3) Регулировка задержки (Delay adjust): Диапазон регулировки от 180 до 260 мс, шаг регулировки - 25 мс.

4) Фаза (Phase): фаза/противофаза (In-phase/Out-phase).

5) Интенсивность эха (Echo intensity) : Настройте интенсивность эха для микрофона, диапазон: 0-10

6) Интенсивность реверберации (Reverberation intensity): Регулировка интенсивности реверберации для микрофона, диапазон: 0-10

E. Регулировка тембра (Timbre adjust):

Чтобы пользователю было удобно настраивать тембр, AT-2300 предлагает для настройки 5 фиксированных частот диапазона (Bass, mid-bass, mid, mid-high и treble). Пользователь также может настроить звук микрофона и звук эффектора в режиме предварительной настройки. Звук микрофона имеет 5 параметрических эквалайзеров для настройки, а эффектор - 3 параметрических эквалайзера.

F. Режим Микрофона (MIC mode):

Предлагает режим заводской предустановки и режим, определяемый пользователем.

Режим заводской предустановки (Factory preset mode): Более 20 видов звуковых эффектов для выбора.

Режим, определяемый пользователем (User defined mode): Пользователь сохраняет предпочитаемые звуковые эффекты, доступно всего 3 вида.

G. Сохранение эффектов (Effects saving):

Пользователь может сохранять предпочитаемые звуковые эффекты.

H. Заводские настройки по умолчанию (Factory default):

Восстановление заводских предустановленных данных и удаление всех информационных данных или настроек, сохраненных пользователем.

5. Системные настройки System setting (Нажмите кнопку № 5 на ПДУ)

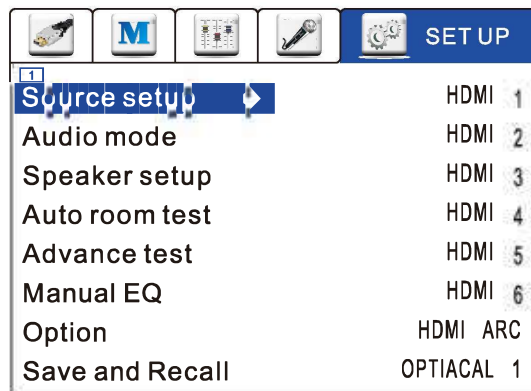
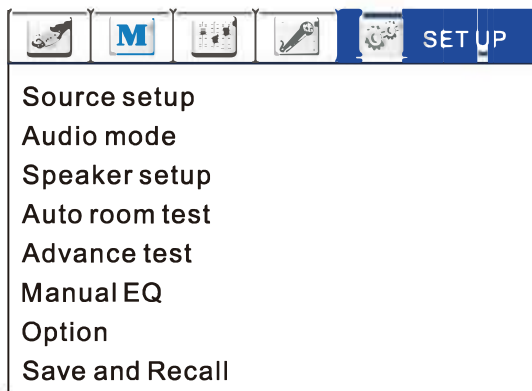

Мы предоставляем 7 настроек: Настройка входа (Source setup) Режимы аудио (Audio modes) Настройка АС (Speaker setup) Настройка эквалайзера (Manual EQ) Выбор функций (Option) Сохранение параметров и настроек (Save and Recall) Информация об устройстве.

А. Настройка входов: Установка ON/OFF, переименование (rename), источник видео (video source), источник аудио (audio source), выбор эквалайзера (EQ selection), караоке (Karaoke), независимая громкость (independent volume), функция Trigger out для каждого входного канала.

1. ON/OFF: для установки состояния ON/OFF для каждого входного порта аудиосигнала (состояние OFF отображаться не будет).
2. Источники входного сигнала (Input sources): 8 входов - HDMI1, HDMI2, HDMI3, HDMI4, HDMI5, HDMI6, HDMI ARC, OPTICAL 1. (Предлагается использовать выбор по умолчанию).
3. Источники видеосигнала (Video sources): 7 вариантов выбора - None, HDMI1, HDMI2, HDMI3, HDMI4, HDMI5, HDMI6. (Предлагается использовать выбор по умолчанию).
4. Источники аудио (Audio sources): 8 вариантов выбора, синхронизация - HDMI, OPT1, OPT2, COAX1 COAX2, ANA1, ANA2, ANA3. (Предлагается использовать выбор по умолчанию).
5. Выбор эквалайзера (EQ): 5 вариантов выбора для Cinema, Music, Karaoke, Auto EQ и Straight in (прямой вход). (Предлагается использовать выбор по умолчанию)
6. Караоке (Karaoke): L/R канал, Center, Surround, High channel, Subwoofer.
7. Независимая громкость (Independent volume): ON/OFF (предлагается использовать выбор по умолчанию).
8. Триггерный выход (Trigger output): ON/OFF (предлагается использовать выбор по умолчанию)

В. Форматы Аудио: настройте входной сигнал для ожидаемого аудио эффекта.

Входной сигнал можно настроить как прямой вход (straight in), два канала (stereo), несколько каналов (multi channels), Dolby Audio Effect, DTS Audio Effect.

С. Настройка акустических систем (Speaker settings)

1. Расположение АС: выберите различные конфигурации на основе ваших собственных акустических систем: 2.1/5.1/7.1/5.1.2/5.1.4/7.1.2/7.1.4, всего 7 вариантов.
2. Тип потолочных АС (High speaker type): выберите подходящие АС в зависимости от их типа.

3. Тест/компенсация уровня: проверьте положение каждой АС, чтобы убедиться, что оно правильное и отрегулируйте уровень громкости различных каналов для создания правильного звукового поля, сбалансируйте звуковые эффекты. Система закроет ненужные регулировки каналов на основе расположения ваших АС.
4. Расстояние до АС (задержка) (Speaker distance (delay)): введите расстояние от каждой АС до места слушателя, а система автоматически отрегулирует время задержки для создания наилучшего звучания.
5. Сабвуфер (Subwoofer): если нет сабвуфера, выберите "no sub", тогда система передаст сигнал сабвуфера в соответствующий канал, что позволит избежать пропусков сигнала для создания наилучшего эффекта.
6. Частотная характеристика (Frequency response): диапазон частот каждой АС.
7. Крутизна фильтра (Filter slope): установите оптимальную крутизну фильтра и точку раздела высоких и низких частот для создания наилучшего звучания.
8. Расширение сабвуфера (Subwoofer Enhance): если сабвуфера недостаточно, включите опцию Subwoofer Enhance для создания более впечатляющего звука. (Примечание: L и R должны быть установлены в режим полного диапазона Full Frequency).

D. Настройка эквалайзера (EQ setting)

Мы предоставляем 5 различных режимов: Cinema, Music, Karaoke, Auto EQ и Straight in. Для Кино, Музыки, Караоке, Авто эквалайзера эти 4 режима обеспечиваются выбором различных параметров для разных каналов в разных режимах: L/R - 11 параметров; Center - 11 параметров; LS/RS - 7 параметров; LBS/RBS - 7 параметров; High - 7 параметров; Sub - 5 параметров; LFH/RFH - 7 параметров; LBH/RBH - 7 параметров.

E. Выбор функций

Мы предоставляем информацию о выборе языка, настройке включения, регулировке громкости, выборе HDMI, настройке отображения информации, режиме ожидания при отсутствии сигнала, триггерном выходе, устройстве.

1. Язык (Language): китайский Chinese и английский English
2. Настройка включения

Включение: питание включается автоматически.

Standby: если при включении устройство находится в режиме ожидания, то необходимо выполнить ручное включение.

Статус перед выключением: запоминает состояние перед последним выключением. Если устройство выключено в режиме ожидания, то при повторном включении оно будет находиться в режиме ожидания. Если устройство выключено в состоянии ON, то при повторном включении оно включится автоматически в рабочем режиме.

3. Регулировка громкости (Volume control)

Громкость включения (Turn on volume): для настройки громкости включения. Максимальная громкость (ВАЖНО): устанавливает максимальный предел громкости. Убедитесь, что вы не ошиблись при установке максимальной громкости, чтобы не повредить оборудование.

Шаг громкости (Volume step): означает, насколько изменится громкость при нажатии на ПДУ + или -.

Отображение громкости (Volume display): средство отображения громкости при ее установке.

4. Выбор HDMI

HDMI выход, синхронизация ТВ источника (Synchronize TV source), прямой вход в режиме ожидания (Standby straight in), переключение источников сигнала CEC (Consumer Electronics Control), форматы сигналов HDMI.

a) Выход HDMI: усилитель имеет два выхода HDMI. Вы можете установить выход HDMI 1, HDMI 2 или HDMI 1 и 2 синхронно (когда подключен только один выход HDMI, рекомендуется выбрать HDMI 1)

b) Синхронизация ТВ источников (Synchronize TV sources): доступны позиции ON и OFF. В состоянии ON усилитель будет включаться при включении телевизора. При статусе OFF: выключите телевизор, а усилитель будет необходимо выключить вручную.

c) Прямой вход в режиме ожидания (Standby straight in): включите эту функцию, когда устройство находится в режиме ожидания. Аудио- и видеосигнал с оборудования плеера будет подаваться непосредственно на отображающее оборудование (например, телевизор); при выключении этой настройки функция не активируется.

d) Переключатель сигналов CEC: включите эту функцию, когда устройство включено. Когда подключенное оборудование HDMI CEC (например, DVD) включится или начнет воспроизводить, усилитель автоматически переключится на свой канал HDMI, клиенту не нужно переключать источник сигнала. Убедитесь, что он подключен правильно. (Данная функция поддерживает только выходной порт HDMI ARC; во избежание неправильной работы рекомендуется его отключить).

e) Форматы сигналов HDMI (HDMI signal formats): Доступны 3 опции: Auto, Standard, Enhance.

Enhance отображает сигнал HDMI в высоком качества:

- Автоматический (Auto): автоматическая настройка для адаптации разрешения подключенного оборудования.
- Стандартный (Standard): поддержка HDMI 1.4.
- Расширенный (Enhance): поддержка HDMI 2.0 (4K/60HZ).

f) Настройки отображения информации:

Мы обеспечиваем регулировку яркости дисплея (Dim), расположения содержимого дисплея, прозрачности экранного меню.

- Регулировка яркости: уровень яркости дисплея устройства можно регулировать от 1 до 10.
- Отображение содержимого (Display contents): значение отображения содержимого, которое воспроизводится - Off, Only display volume, all display (Выкл, Отображение только громкости, Полное отображение).
- Расположение отображения на экране (Display location): может быть сверху или снизу.
- Прозрачность экранного меню (OSD menu transparency): можно настроить от 0 до 7 уровня.

g) Режим ожидания при отсутствии сигнала (No signal standby): когда нет входного сигнала или сигнал отключен, установите время, через которое устройство перейдет в режим ожидания.

h) Триггерный выход Trigger output: всегда ON, всегда OFF, по сигналу.

i) Единица измерения: Метрическая система и имперская система (только для расстояния до АС)

F. Сохранение параметров и установки по умолчанию.

Мы предоставляем установку параметров по умолчанию, загрузку параметров по умолчанию и заводские настройки по умолчанию.

Параметры по умолчанию (Default parameter): сохранение всех параметров настройки.

Загрузка параметра по умолчанию (Load default parameter): загрузка последних сохраненных параметров.

Заводская настройка по умолчанию (Factory default setting): заводские настройки по умолчанию.

G. Информация о продукте (Product information):

Мы предоставляем версию прошивки MCU, версию DSP, название Bluetooth, connection TV 1, connection TV 2, обновления прошивки (Firmware updates) и многое другое.

Беспроводная передача звука с мобильного телефона

- (1) Выберите Bluetooth в качестве источника звука на передней панели или с помощью ПДУ.
- (2) Включите Bluetooth в мобильном телефоне и найдите оборудование HD-3100, используйте его для успешного подключения.

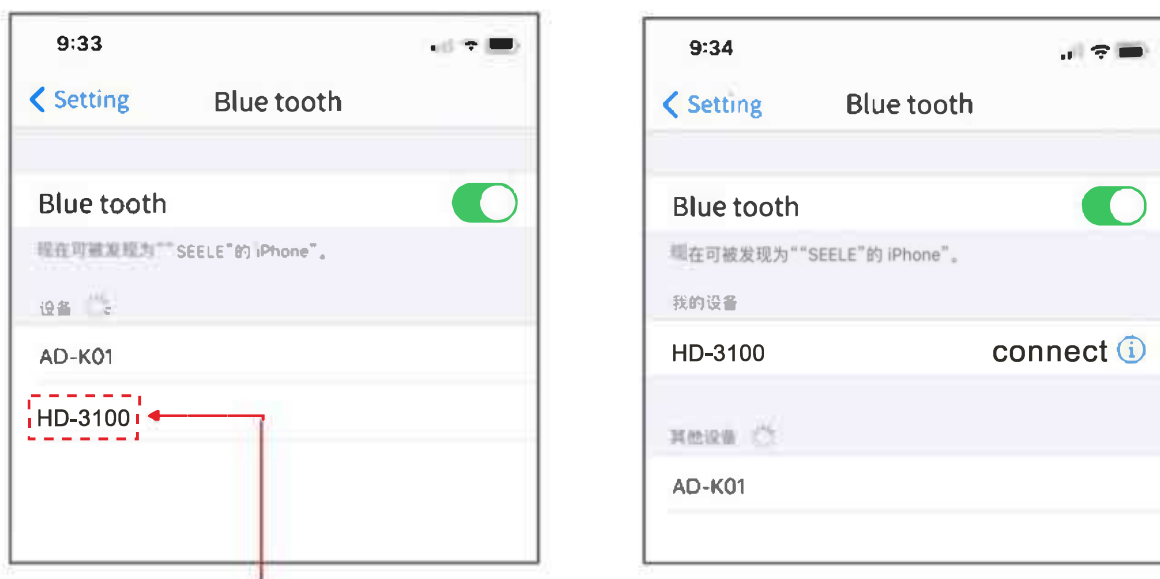

Нажмите для подключения

Приложение для мобильного телефона

Для удобства пользователей компания TONE WINNER разработала собственное приложение для управления своими продуктами, с помощью которого пользователь может выполнять все вышеперечисленные операции и переключения на телефоне. Если вы впервые используете Приложение TONE WINNER, следуйте приведенным ниже шагам 1, 2, 3. Если вы уже использовали приложение TONE WINNER, выполните шаг 3.

- (1) Приведите телефон в обычное рабочее состояние.
- (2) Переведите телефон в статус Online, отсканируйте QR-код на упаковке скачайте приложение HD-3100 и установите его.
- (3) Зайдите в приложение TONE WINNER App и найдите оборудование HD-3100, подключите его до успешного сопряжения.

(4) 为了将应用程序切换到英语，请执行以下4个操作。

Шаг (1)



Шаг (2)



Шаг (3)



Шаг (4)

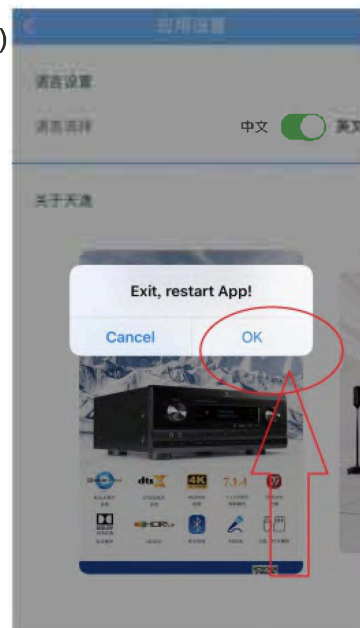

Основные параметры

1. Номинальное сопротивление: 8 Ом
2. Номинальная выходная мощность: 230 Вт Rms/4 Ом (КНИ=1 %, на один канал, 1 кГц)
150Вт Rms/8 Ом (КНИ=1 %, на один канал, 1 кГц)
3. Искажения: $\leq 0.05\%$, А-взвешенный, Analog Bypass, 1 КГц, при нормальном рабочем состоянии)
4. Частотная характеристика: 20 Гц - 20 КГц (+1/-3 дБ, Analog Bypass)
5. Коэффициент усиления: $\geq 40\text{dB}$ (Analog Bypass)
6. Отношение сигнал/шум (S/N): $\geq 95\text{dB}$ (А-взвешенный, Analog Bypass)
7. Вес нетто: 15.5 кг
8. Вес брутто: 17.6 кг
9. Источник питания: 110/220В (50Гц/60Гц)
10. Размер устройства: 431x408x179 мм (ШxДxВ включая ручки и крепления)
11. Стандарты: GB8898-2011, GB/T13837-2012, GB 17625.1.2012

Категория безопасности изделия: Класс II

1. Перед использованием устройства внимательно прочитайте руководство пользователя и инструкцию по технике безопасности.
2. Изделие должно быть установлено в сухом месте, где есть хорошая вентиляция, подальше от воды, масла или дыма.
3. Категория безопасности изделия - класс II. Сетевая вилка подключается к электросети с напряжением - 110В/220В, частотой 50Гц/60Гц.
4. Во избежание поражения электрическим током не открывайте изделие самостоятельно.
5. Не включайте и не выключайте прибор слишком часто, для повторного включения необходимо подождать несколько минут.
6. Если устройство вышло из строя, пожалуйста, отправьте его в профессиональную ремонтную мастерскую или обратитесь к вашему дилеру. Чтобы избежать несчастного случая, пожалуйста, не открывайте устройство и не чините его самостоятельно.
7. Разъем питания, кабель питания, предохранители, выключатель питания и силовой трансформатор не являются безопасными деталями. Если пользователю необходимо заменить их, пожалуйста, следуйте нужным спецификациям в техническом паспорте и выполняйте замену в профессиональной ремонтной мастерской.

Список возможных проблем:

Прежде чем связаться со специалистом по ремонту, попробуйте исправить проблему самостоятельно, как указано ниже, возможно вам удастся найти причину неполадки.

Проблема	Решение
А. После подключения к источнику питания дисплей не загорается.	<ol style="list-style-type: none">1. Немедленно выключите устройство.2. Проверьте, есть ли в розетке электроток.3. После выполнения вышеуказанных действий включите снова. Если неисправность не устранена, отправьте аппарат в сервисный центр.
В. Пульт не работает или недостаточно чувствителен.	<ol style="list-style-type: none">1. Проверьте, не заблокировано ли чем-то окно ИК-приема данного устройства.2. Проверьте батарейку пульта дистанционного управления.
С. Устройство и дисплей работают нормально, сигнал подается, но не поступает.	<ol style="list-style-type: none">1. Проверьте и убедитесь, что все кабели подключены.2. Проверьте исправность усилителя.3. Проверьте громкость на минимуме.4. После выполнения вышеуказанных действий, если неисправность не устранена, отправьте аппарат в сервисную мастерскую.
Д. Микрофон: нет звука или громкость слишком слабая.	<ol style="list-style-type: none">1. Проверьте громкость микрофона.2. Проверьте подключение микрофона.3. Проверьте, не вышел ли из строя сам микрофон.4. После выполнения вышеуказанных действий, если микрофон все еще не работает, отправьте его в сервисный центр.
Е. Микрофон фонит или издает сильный шум	<ol style="list-style-type: none">1. Микрофон находится слишком близко к динамику.2. Громкость микрофона слишком большая.3. Параметры микрофона не совпадают.4. Микрофон плохо подключен.5. Слишком высокий pitch (высота тона) микрофона.
Ф. OSD отображает 1080P	<ol style="list-style-type: none">1. Выберите настройку HDMI enhance.



Scan QR code

Эксклюзивным дистрибьютором на территории РФ продукции TONE WINNER является компания АО **ММС**.

Уважаемый клиент!

При возникновении проблем с настройкой или использованием данного продукта, пожалуйста, свяжитесь со службой тех. поддержки, заполнив специальную форму на сайте mms.ru

Телефон: 8 (495) 788-17-00, 8 (800) 333-03-23

Эл.почта: mms@mms.ru

«Все права защищены. Пространство, иное использование текста без согласия правообладателя запрещено. АО «Фирма «ММС», www.mms.ru»