



LOEWE.



Loewe **stellar**

en	User Manual	4
hr	Korisnički priručnik	32
tr	Kullanıcı Kılavuzu	60
el	Εγχειρίδιο χρήστη	88
ru	Руководство пользователя	116
ar	دليل المستخدم	144
he	חוברת שימוש והפעלה	172

Everything you need.

Scope of delivery.

Make sure all the contents of the packaging and the Loewe welcome box are present. If anything is missing, please contact your dealer or the Loewe Customer Care Center.

Contents.

- Loewe quick start guide
- User manual (this document)
- Loewe stellar
- Wall mount*
- Stand**
- Power cord
- Loewe welcome box
 - Loewe remote alu
 - Batteries type AAA
 - Technical data table Loewe stellar
 - Loewe OLED safety instructions
 - Assembly instructions for the setup solution
 - Mounting kit for the setup solution

* Wall mount included with 77-inch models and larger.

** Stand included with 65-inch models and smaller.



 Image for illustrative purposes only. Actual packaging contents may vary by model.

Loewe stellar. Made in Germany.

Welcome.

Thank you very much for choosing Loewe stellar. We are elated to welcome you as a customer. Design, innovation and cutting edge technology - you chose a device that unites all these qualities in one premium product. This OLED TV model from Loewe captivates its audience through the most modern display technology, performance hardware and a new design language.

Loewe stellar is made in Germany.

Every detail of this product reflects the dedication and craftsmanship that has distinguished Loewe and its employees for over 100 years. Enjoy the unique lighting concept of Loewe stellar and make every moment with this remarkable product line a Magic Moment. Loewe's dual-channel dr+ system with a double triple tuner opens up a new TV experience - enjoy multi view and multi recording in flawless quality.

For gaming enthusiasts, Loewe stellar offers a high-performance platform with full support for HDMI 2.1 and Ultra HD @ 144 Hz VRR. Our comprehensive range of streaming apps and VOD services, made possible by the state of the art premium operating system VIDAA OS, ensures entertainment for everyone.

Please read these instructions carefully. To ensure that you can enjoy your Loewe product for a long time to

come, please observe the safety instructions that are enclosed separately. If you have any questions or need help, Loewe Customer Care is always at your disposal.



This user manual contains important basic information on the initial installation of your Loewe TV. After switching it on for the first time, an intuitive first installation guide will lead you through the setup process.



www.loewe.tv

Table of contents.

Inhalt	
Sadržaj paketa	32
Dobrodošli.	33
Simboli i nazivna pločica	34
Pregled - televizor.	35
Prvi koraci - Instalacija televizora	38
Pregled - daljinski upravljač	40
Prvi koraci - daljinski upravljač	41
Programiranje daljinskog upravljača.	42
Prvi koraci - inicijalno postavljanje	44
Početni zaslon	48
Elektronički programski vodič	49
Uredite kanale.	50
Pristupačnost.	52
Višestruko snimanje	54
Loewe magic.light	56
Loewe magic.motion	57
Aplikacije i tehnički podaci	58
Deklaracija.	59
Otisak	59

Symbols and their meaning.

Symbols and rating plate.

This user manual features numerous symbols, whose meanings are explained on this page. Read this section carefully and note their meanings.

The type plate contains important information about the device:

- Device name
- Device type
- Article number
- Serial number



Warnings draw attention to issues that may endanger your health or life, or the health or life of others. Pay attention to the warnings.



Environmental notices contain information on environmentally conscious action or environmentally conscious disposal. Pay attention to the environmental information.



General hints and tips in scope with the device or an application of the device.



Electronics notices draw attention to dangers that, if ignored, could damage the device or endanger your health or life.



Breakage hazard warnings indicate that there is a risk of damage to your device or that injury is possible. Pay attention to the breakage hazard warnings.

Position of the rating plate.

Label with model number and operating voltage can be found on the back of the TV set.

Rating plate example:



stellar 65

Ultra HD / OLED / CI+ / DR+

Art.No. 63470 B 10 Ser.No. 00001 / 3463

CH-TYP SL950

220-240V~ 50/60Hz 450 W



LOEWE.

Loewe Technology GmbH
Industriestraße 11
D-96317 Kronach

Manufactured
in Germany

Front.
Overview - TV.

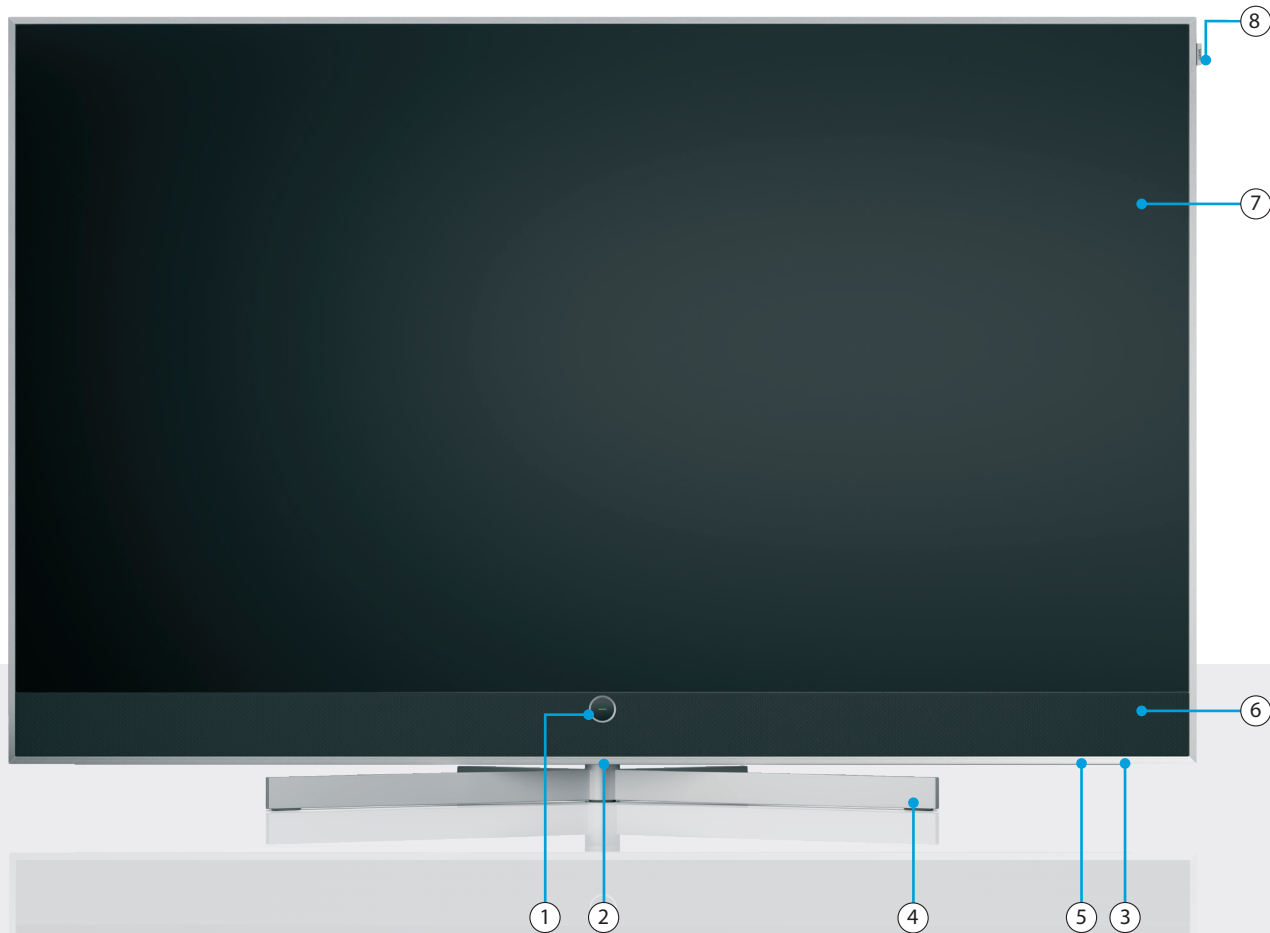

① Loewe signature.ring

TV status LED

- Standby
- TV ON
- TV Standby: OLED-Refresh
- Recording active
- Timeshift active

② Power switch (for 77-inch and larger models)

③ Power switch (for 65-inch and smaller models)

④ Loewe table stand stellar *

⑤ Loewe magic.light

⑥ Soundbar

⑦ OLED screen

⑧ Loewe signature.flag

* Stand included with 65-inch models and smaller.

Back.

stellar 65 | stellar 55 | stellar 48 | stellar 42

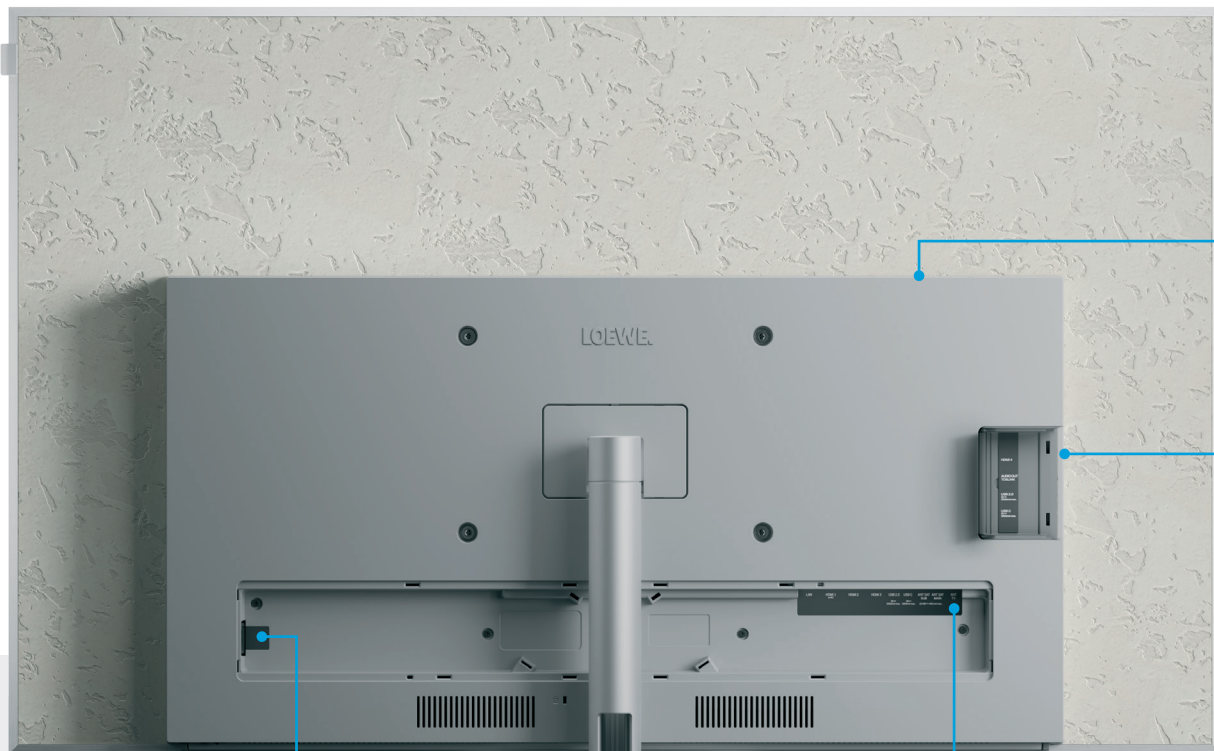

①	AC-IN	Mains connection - 220-240 V - 50/60Hz
②	ANT SAT	Satellite jack - DVB-S/S2 HD
	SUB	13/18V, 400mA
③	ANT SAT	Satellite reception DVB-S/S2 HD
	MAIN	13/18V, 400mA
④	ANT TV	Terrestrial/TV antenna DVB-C/T/T2 HD
⑤	LAN	Network connection RJ-45
⑥	USB-A	USB 2.0 - 5V $\overline{=}$, 2000 mA max.
⑦	USB-C	USB 3.1 - 5V $\overline{=}$, 1000 mA max.
⑧	HDMI 4	HDMI 2.1 input
⑨	HDMI 3	HDMI 2.1 with eARC Audio-OUT
⑩	HDMI 2	HDMI 2.0 input
⑪	CI Slot*	Common Interface CI+ V1.4
⑫	USB-C	USB 3.1 - 5V $\overline{=}$, 1000 mA max.
⑬	USB-A	USB 2.0 - 5V $\overline{=}$, 1000mA max.
⑭	Audio Out	Audio jack 3.5mm/TOSLINK
⑮	HDMI 1	HDMI 2.0 input

* The slot must be closed again after the CAM module has been inserted.

Back.

stellar 97 | stellar 83 | stellar 77

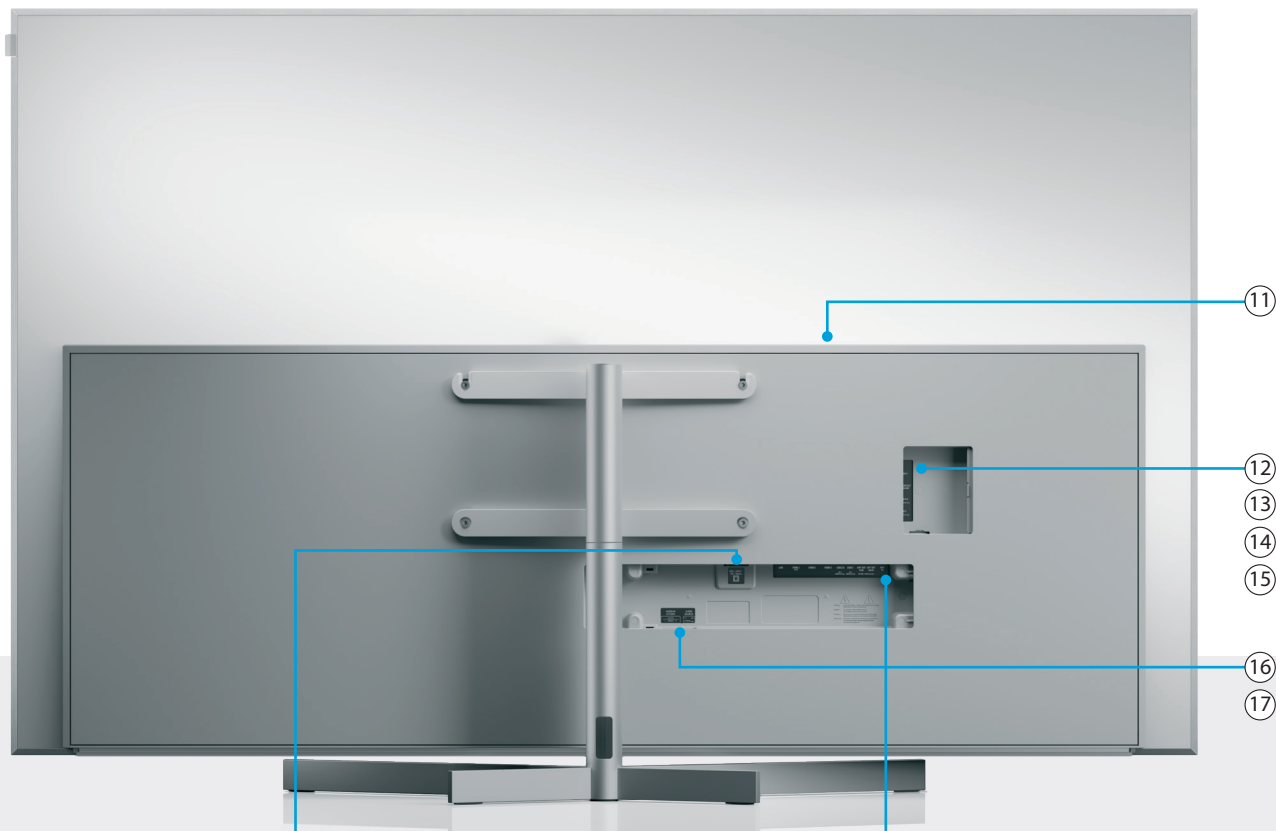

①	AC-IN	Mains connection - 220-240 V - 50/60Hz
②	ANT SAT	Satellite jack - DVB-S/S2 HD
	SUB	13/18V, 400mA
③	ANT SAT	Satellite reception DVB-S/S2 HD
	MAIN	13/18V, 400mA
④	ANT TV	Terrestrial/TV antenna DVB-C/T/T2 HD
⑤	LAN	Network connection RJ-45
⑥	USB-A	USB 2.0 - 5V $\overline{=}$, 2000 mA max.
⑦	USB-C	USB 3.1 - 5V $\overline{=}$, 1000 mA max.
⑧	HDMI 4	HDMI 2.1 input
⑨	HDMI 3	HDMI 2.1 with eARC Audio-OUT
⑩	HDMI 2	HDMI 2.0 input
⑪	CI Slot*	Common Interface CI+ V1.4
⑫	USB-C	USB 3.1 - 5V $\overline{=}$, 1000 mA max.
⑬	USB-A	USB 2.0 - 5V $\overline{=}$, 1000mA max.
⑭	Audio Out	Audio jack 3.5mm/TOSLINK
⑮	HDMI 1	HDMI 2.0 input
⑯	AUDIO IN EXTERN	Dual RCA inputs for connecting the AV receiver's PRE OUT CENTER channel.
⑰	AUDIO SOURCE	TV speakers mode switch for selecting between normal TV speaker operation and CENTER channel mode.

* The slot must be closed again after the CAM module has been inserted.

i The images of the TV are for illustrative purposes only. Actual TV models may vary in appearance.

Unboxing and connecting.

First steps - TV installation.

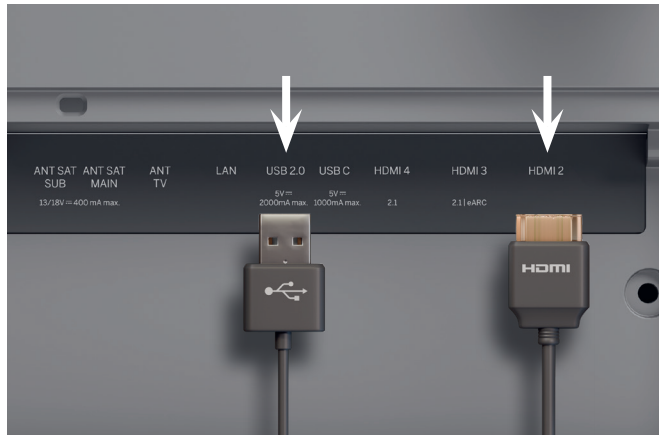

1. Connecting additional devices.

Additional devices, such as game consoles or storage devices, can be connected via HDMI and USB.

 Unplug all devices from the power grid before connecting them.

 The position of the mains switch can be found on page 35.



2. Connecting the antenna cables.

Now connect the satellite or antenna cable. The labeled ports are located on the back of the TV. To expose the ports, carefully remove the covers. They are easy to remove. No tools are required.

 Connect the cables to the TV first, then to the satellite system or cable connection. Use the cable guide on the TV and the delivered Loewe stand.

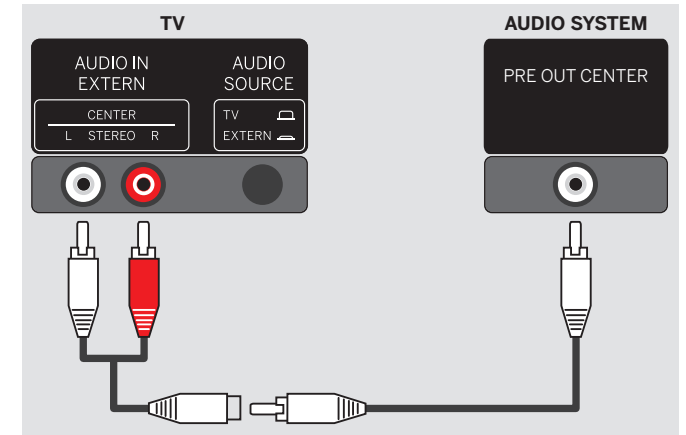

3. Using the TV speaker in a home cinema.

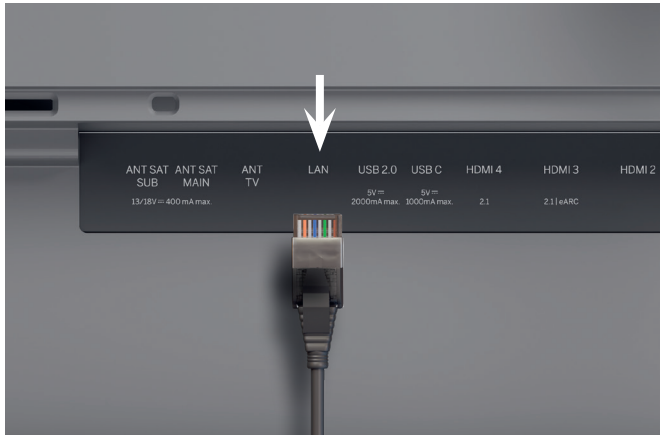

You will need a cinch splitter (not included). Connect the splitter's male connectors to the AUDIO IN EXTERN ports on your TV. Use a single RCA cable to link the splitter to the PRE OUT CENTER output on your AV receiver. Press the AUDIO SOURCE button on the back of the TV to change the TV speakers to mono mode for CENTER channel functionality.

 Never connect the AV receiver's passive speaker outputs to the TV, as this may cause permanent damage.



4. Network via LAN.

You can connect the TV to a LAN network. Connecting to a Wi-Fi network is explained in the "First steps - initial setup" section below.

-  To connect to the LAN, use an RJ45 cable (10/100 Mbit/s).
-  The use of a Cat6 or Cat7 cable without shielding is recommended.



5. Audio via HDMI eARC.

You can connect a Loewe klang bar or your sound system to the TV via a HDMI cable. To do this, use the HDMI 3 port, which supports HDMI 2.1 with eARC audio OUT.

-  Use an HDMI "ultra-high-speed" cable, type-A connector (not included), for the highest video resolution and eARC.

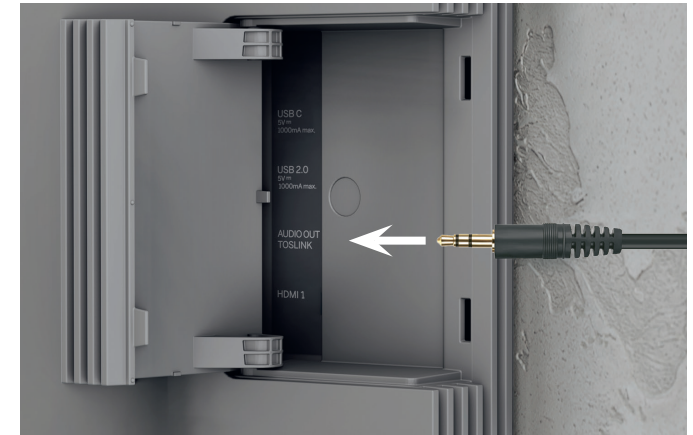

6. Audio: Mini-TOSLINK/analogue.

You can connect an audio system via TOSLINK to the TV. The type of connection depends on your audio system. Connect the "AUDIO OUT TOSLINK" output on the TV to the audio system.

Digital: Use a mini-TOSLINK to TOSLINK optical cable.

Analogue: Use a stereo RCA to jack adapter cable for to connect the audio system to the TV.

Two for one.

Overview - Remote.

Loewe remote alu



	Mute	Short press: Mute/unmute sound, long press: Subtitles settings.
	ON/OFF	Switch TV ON/OFF.
	TV-mode	Switch input to Live TV.
	Microphone	Press to enable voice command control.
	Device key	This button allows you to control other devices with the Loewe remote control.
	Programme	Select channels directly by pressing the numeric keys.
	Guide	Short press: Open EPG, long press: Open list of recordings.
	Teletext	Open/close teletext and mediatext.
	Input	Open device list.
	Play/pause	Short press: Play/pause media or Timeshift, long press: Illuminate media control keys.
	Settings	Short press: Open settings, long press: Pair the remote control with the TV via Bluetooth.
	Exit	Exit displayed menu or application.
	Back	Step back in the menu. While watching TV, switch to the previously watched channel.
	Home screen	Open home screen.
	Volume	Increase/decrease volume.

	Direction	Change the selected element or value inside a menu. Press left/right/up/down to navigate. Live TV: Press left or right to display program information.
	Selection	Select/start the currently selected element. Live TV: Show channel list.
	Channel	Next/previous channel.
	Function	Menu-dependent function keys.
	Apps	Shortcut keys to start apps and video on demand services.

When media buttons are illuminated:

	Rewind	Skip backwards
	Forward	Skip forwards.
	Record	Opens Record menu.
	Stop	Stop / End timeshift or recording.
	Play/pause	Play/pause media or Timeshift.



Preparation.

First steps - Remote.

Removing the battery protection

The remote control is supplied with batteries.

To make them ready for use, remove the plastic flag as shown below.

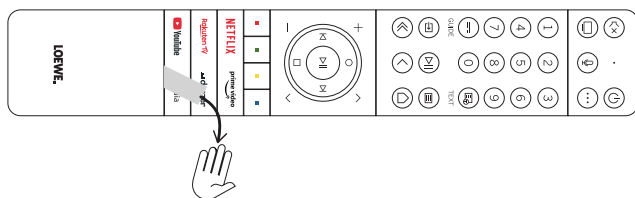

Inserting or replacing batteries

Press and slide open the battery compartment cover on the top of the remote control.

Only use leak-proof micro-cells of the LR 03 (AAA) Alkali-Manganese type. Do not use different types of batteries and do not mix old and new batteries together.

Make sure that the batteries do not get into the hands of children. The batteries used must not be exposed to excessive heat such as sunlight, fire or similar!

Note: The position of the batteries is indicated in the battery compartment (in opposite directions). Pay attention to the correct polarity of + and – when inserting the batteries. Do not be guided by the battery contacts (springs), but by the illustration at the bottom of the battery compartment.

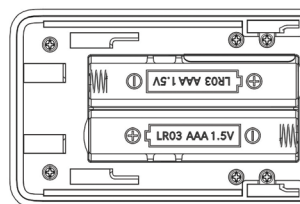

Dispose of used batteries in an environmentally friendly way (see chapter Environment/Legal information).

Push the cover back on after having inserted the batteries.

Pairing the remote control / Bluetooth

You can pair the remote with your TV via Bluetooth.

In Bluetooth mode, you don't have to point the remote directly at the TV like with standard infrared remotes. For maximum comfort when controlling the TV, we recommend pairing via Bluetooth.

To pair the remote with your TV via Bluetooth, press and hold the  menu key for at least three seconds. Watch the display on the screen to see if the pairing was successful.

To cancel the pairing, enter the menu and then select: All Settings -> Connection -> Bluetooth -> Bluetooth Device. There, select Smart TV Remote and then the option Unpair.

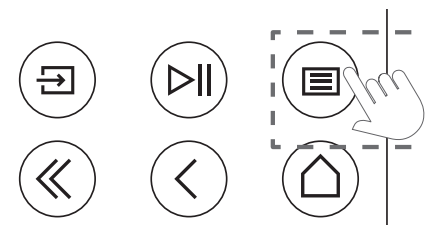

Control other devices.





Programming the remote.

Programming remote control to Set Top Box (STB)

You have the possibility to program your remote control for use with certain Set Top Boxes. All you need to do is enter a three-digit numerical code.

You can find a list of all available devices and their codes in the online user guide.

Proceed as follows:

- First, activate the device mode by pressing the  (Device) button for three seconds.
- Then press and hold the  (Device) button and the  button to enter Set Top Box or Learn mode. The LED will flash twice to confirm execution.
- Within the STB mode, then perform the following steps:
 1. To program, press and hold the  (Device) button and **OK** button for five seconds.
 2. The audio LED flashes twice.
 3. Now enter the code.
 4. The audio LED flashes once to confirm.

5. Press the  (On/Off) button to test.

6. If the Set Top Box responds, pressing the **OK** button will complete the process and the LED will flash twice for confirmation. Otherwise, proceed again from step 3.

If an incorrect code is entered, the LED will light for two seconds to indicate the error. The current mode remains active.

If you do not press any button for ten seconds after entering the code, the process will end automatically. The audio LED lights up for two seconds afterwards to indicate the termination.

Automatic search

You can also search for the desired device from the list. To do this, proceed as follows:

1. Press and hold the  (Device) button and **OK** button for 5 seconds.
2. The LED will light up twice for confirmation.
3. Navigate up or down with the control pad to select a device from the list.
4. When selected, the LED will light up for one second.

5. Press the  (On/Off) button to test.

6. If the STB responds, pressing the **OK** button will exit this mode and the LED will flash twice to indicate success.

Again, 10 seconds after there is no input, the process will end. The LED will illuminate for two seconds to indicate termination.

Teaching the remote control

All buttons except the device button can be taught-in for the operation of devices that are not included in the integrated database. The functions of the selected button are then completely or partially overwritten with the new codes.

To do this, the Loewe remote control must be positioned with the remote control to be replaced so that the infrared windows are in line of sight with each other at a distance of 1-5cm.



The learning process is started in STB/learn mode.

- First activate the device mode by pressing the (Device) button for three seconds.
- Then press and hold the (Device) button and the (7) button to enter the Set Top Box or learning mode. The LED will flash twice to confirm execution.
- Within the STB mode, then perform the following steps:

1. Press and hold the (Device) button and the red colour button for five seconds.
2. The LED lights up twice for confirmation and remains lit when the learning function is activated.
3. Press the button on the Loewe remote control that is to be learned. The LED flashes once.
4. Now press the desired button on the original remote control.
5. The LED flashes twice for confirmation and then remains lit. If a learning error occurs, the LED flashes ten times but then remains illuminated.
6. If necessary, repeat the procedure or learn more buttons according to step 3.
7. Finally, press the (Device) button or wait longer than ten seconds without pressing a button.

Fast and easy.

First steps - Initial setup.



Starting the initial setup.

Loewe stellar features a guide for the initial setup. Follow its instructions.

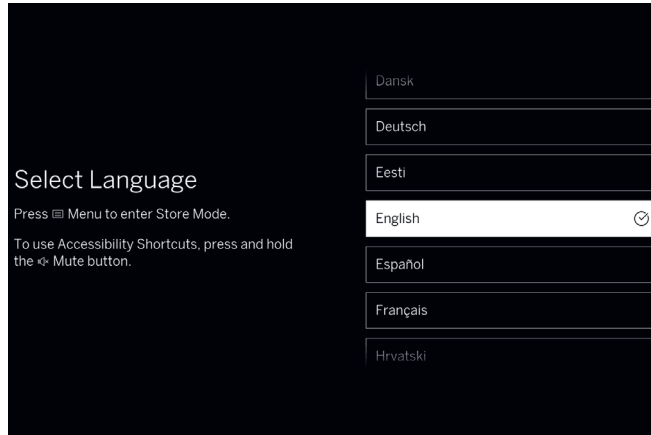

Selecting your menu language.

First, select your language for the menu. Change the language with the directional keys . Confirm with .

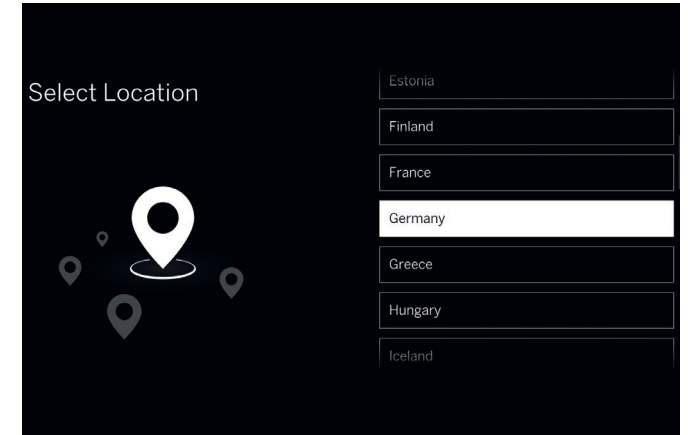

Selecting your country.

Now select your country or region by using the directional keys . Confirm with .

Loewe Customer Care Center
www.loewe.tv



Pay attention to the safety instructions and technical specifications for this TV.



The appearance of the user interface may change after a software update.



Available services may vary depending on the selected region.

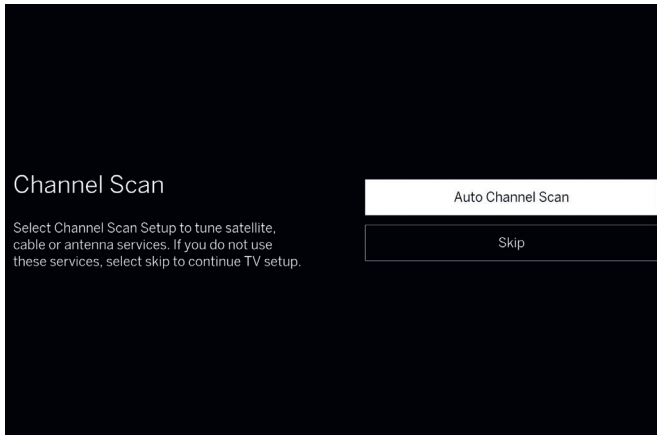

Channel scan.

If you have connected a signal source to any of the TV's tuners, you can now tune the channels. If you prefer not to tune channels at this time, you may skip this step.

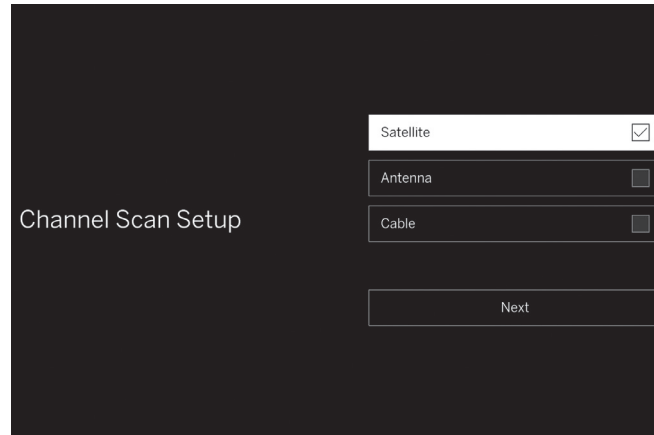

Channel scan setup.

If you choose to tune the channels, select all the signal sources you want to tune from this menu. You can select one or more sources connected to your tuners, and you will then be guided through the detailed setup process for each source.

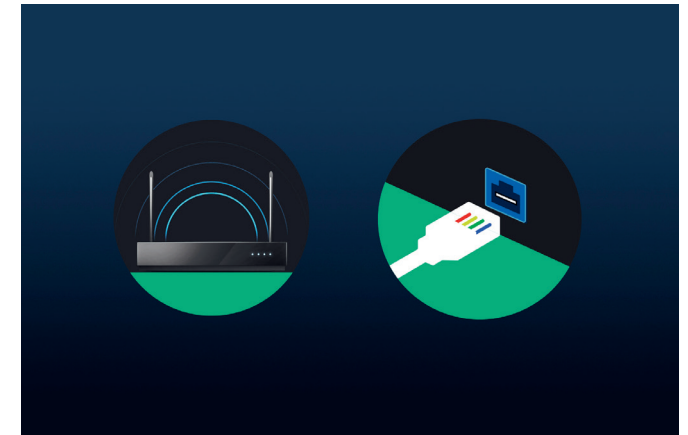

Selecting a network.

To use a modern smart TV to its full potential, an internet connection is required. You can connect your Loewe TV to a network via WLAN (wireless) or LAN (wired).

WLAN Explanation in the next step. Have your WLAN credentials ready.



LAN Make sure one end of the network cable is connected to your TV and the other end to your router.

Almost done.

First steps - Initial setup.



Connecting to WLAN.

When using WLAN, you'll now be asked to enter your password. Use the directional keys  and the select key , to select numbers and letters. Confirm with .

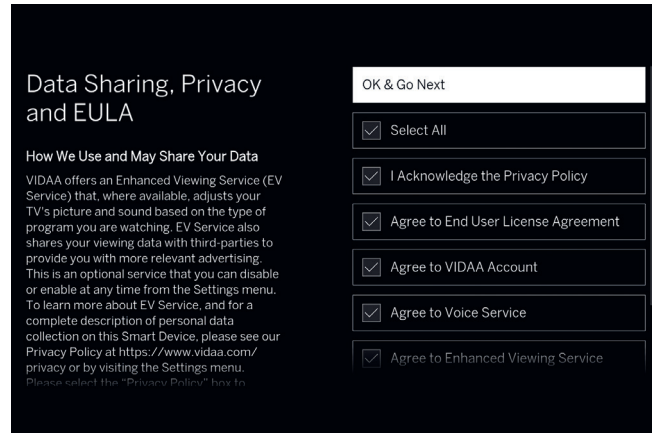

T&Cs, privacy policy.

To use all features of the device, you need to accept the terms and conditions and privacy policy. To do this, press the select key  and mark "Select All", then select "OK & Go to Next".



Without accepting the terms and conditions and privacy policy, the functioning of some services cannot be guaranteed.

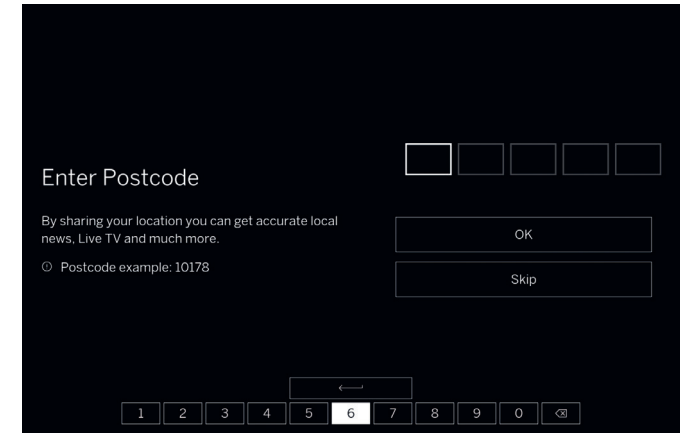

Postcode.

Enter the postcode of your location. This helps provide more accurate local news and TV services.

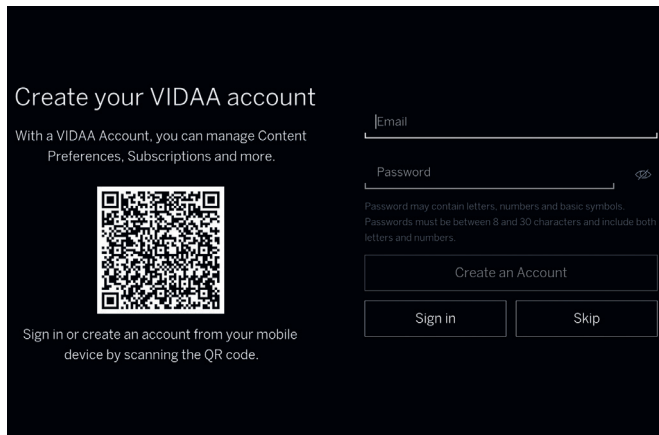

Creating a user account.

Optional step: Sign in to an existing VIDAA account or create a new one. By using a VIDAA account, you benefit from the best features of your smart device and always keep it up to date.

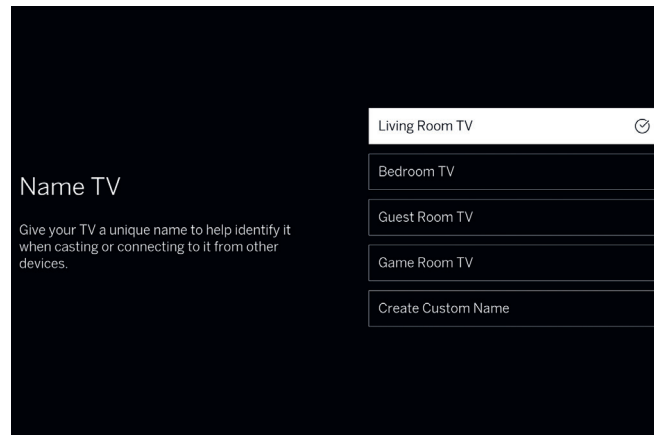

Naming your TV.

Select one of the preset TV names or create a custom name for it. This name will allow you to find and identify your TV in casting apps.

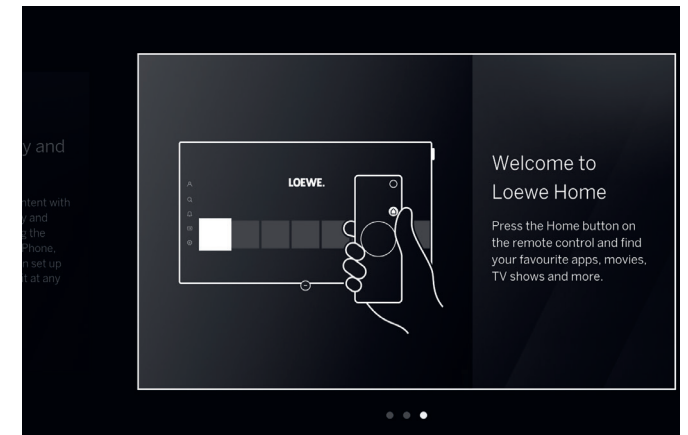

Congratulations!

You have completed setting up the TV. On the screen, you can view promotional information. Continue pressing the right arrow button until the setup directs you to the home screen or to the Channel scan results.







Smart-Hub.

Home screen.

The Home screen serves as the central overview page of your TV. From this screen, you can search for content, manage your VIDAA profile, or access system settings.

 Press the home key on your remote to immediately return to this screen.

The following options are available to you:

-  Account: Access user profile.
-  Search: Search for content and apps.
-  Game: Open the gaming hub.
-  Notification: Display a list of notifications.
-  Live TV: Switch the source to Live TV.
-  Settings: Open the TV configuration menu.

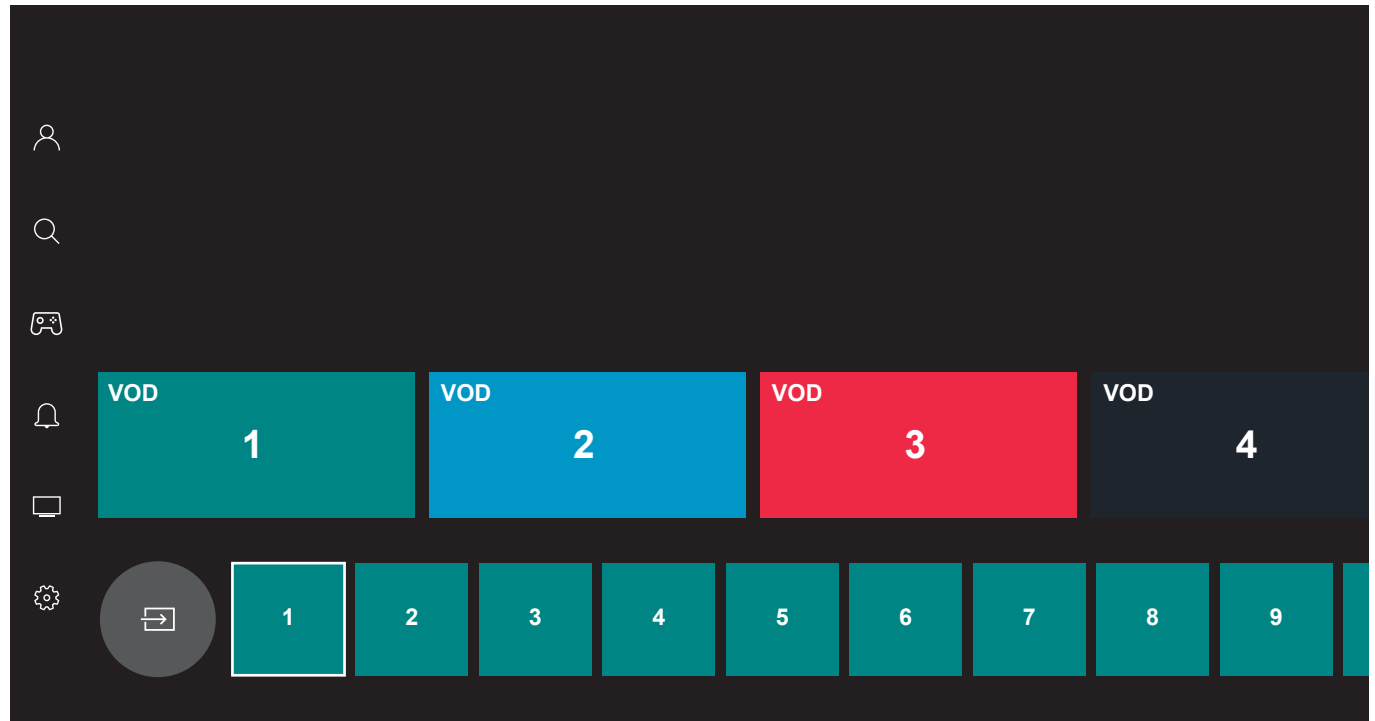

Use the directional keys  to navigate. The highlighted tile is currently selected.

Launch installed apps and content by pressing the select key . More settings are available on the left: Account, Search, Game, Notification, Live TV, Settings.

 Depending on your country and region, display and information may vary.

At a glance.

Electronic programme guide.



The electronic programme guide (EPG) provides information about the current and future television programme. You can also use it to schedule recordings.

 Press the guide key on your remote to open the programme guide.

EPG Operation

: Switch to the selected programme, if it is currently being broadcast.

Press and hold : View detailed information about the selected programme.

: Accessibility settings. The TV guide will show only programmes that support the selected accessibility features. Select your desired options, then exit the menu by pressing the back key .

: Scrolling in the station list page by page.



Up/Down arrows: Scrolling in the station list.

Left/Right arrows: Scrolling through the programmes.

Red Button: Opens schedule screen.

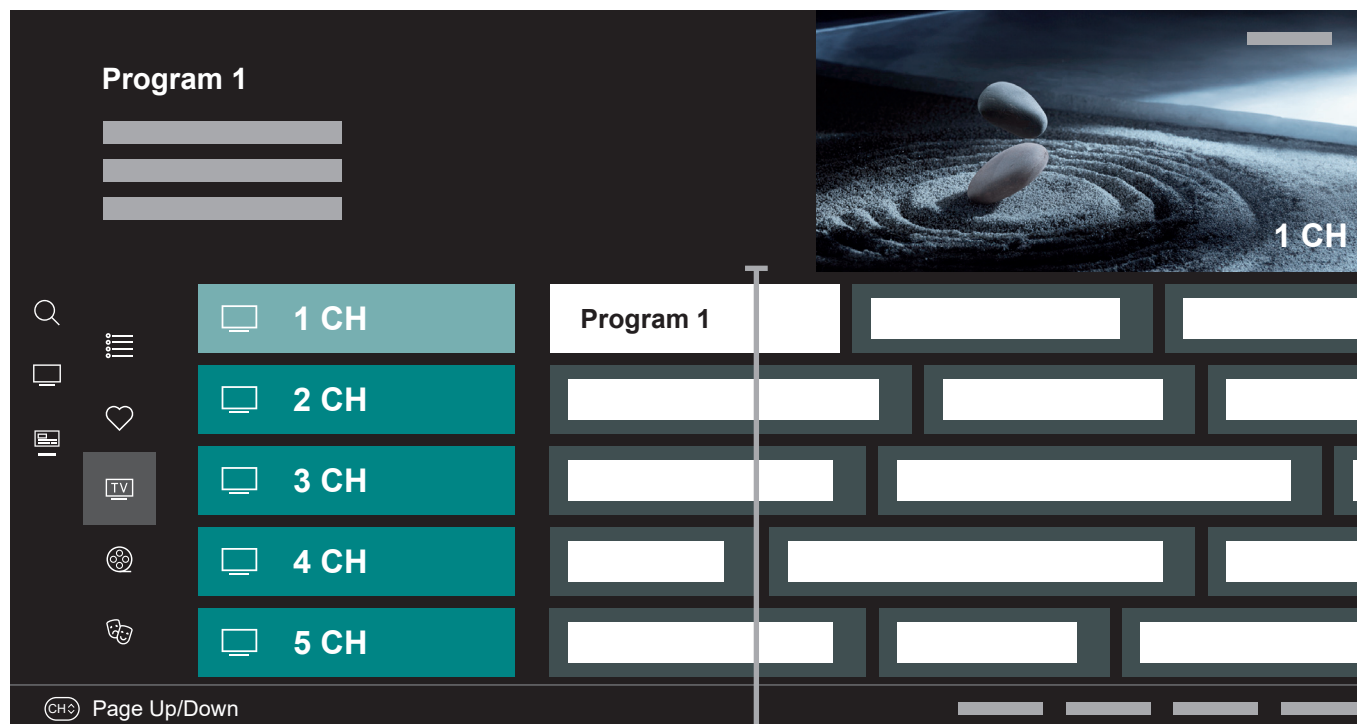
Green button: Displays a menu where you can assign colours to specific broadcast content (for example, News, Movies, Sport). Use the directional keys and



select key  to assign the desired content type to a specific colour. Exit this menu by pressing the  button. Programmes that belong to the categories you selected are now highlighted in colour in the programme guide.

Yellow button: View the previous day's list of programmes.

Blue button: View the next day's list of programmes.

 Depending on your country and region, display and information may vary.

Personalizing TV channels.

Channel edit.

Selecting a channel list.

If you have tuned in channels on multiple TV tuners, you will have multiple channel lists available. To switch between channel lists:

1. While watching TV, press **OK** to open the active channel list.
2. Press the left directional key and select one of the available channel lists: "Aerial", "Cable", "Satellite". The number of channel list options depend on available signal sources.
3. Confirm the selection by pressing selection key **OK**.

Editing the Channel list.

To delete or move channels to a different position in the channel list or favourites list, follow the instructions below:

1. While watching TV, press **OK** to open the channel list. Press the left directional key, then scroll down and select option "Channel Edit".
2. In the newly displayed menu select a channel list or favourites list you wish to edit.



3. In the channel list select a channel you wish to edit.

To move selected channel to a new position:

Press the left directional key. Use the up / down directional keys to move channel to the new position and confirm new position with the **OK** key.

To delete selected channel:

Press the right directional key to delete selected channel.



Group editing

Mark multiple channels which you wish to edit by pressing selection key **OK**. When all channels to be edited are selected, press the right directional key to delete all selected channels or the left directional key to group and move all selected channels to a new position.



Favourites list.

Favourites lists help you organise your favourite channels. You can create up to four different lists.

Adding channels to favourite list

1. While watching TV, press  to open the channel list. Press the left directional key, then scroll down and select option "Channel Edit".
2. In the newly displayed menu select favourites list you wish to edit.
3. Select option "Add channels".
4. Use  key to select all the channels you want to add to your favourites list. The selected channels will be displayed with a heart with a tick mark on the right-hand side.

Entering favourites list



1. While watching TV, press  to open the active channel list.
2. Press the left directional key button and move cursor to favourites list marked by a heart symbol.
3. Press and hold  key for 2 seconds.
4. Select one of four favourite lists you want to display.

Note: If you want a specific channel list or favourites list

to be active, you need to display it in channel list menu and switch to any available channel in it. You can then use the number buttons on the remote control to switch to the channels of the active channel list/favourites list.

Renaming the favourites list

By default, favourites lists are named as FAV1 - FAV4. However, you have the option to customize the names of your favourites lists for better personalization and organization. To rename a favourites list, follow these steps:

1. While watching TV, press  to open the active channel list.
2. Press the left directional key button and move cursor to favourites list marked by a heart symbol.
3. Press and hold  key for 2 seconds.
4. Select the favourites list you wish to rename.
5. Press the left directional key.
6. Use the on-screen keyboard to enter a new name for your favourites list.

For the visually or hearing Impaired.

Accessibility.

Accessibility settings are designed to make the viewing experience more inclusive and user-friendly for individuals with visual or hearing impairments.

To open the accessibility settings menu, press the settings key (ⓘ) and navigate to All Settings > Accessibility. This menu contains comprehensive options for all accessibility features.

The following options are available:

Subtitle Settings – Subtitle settings for broadcasts.

Subtitle – Turns subtitles on or off. "Hard of Hearing Subtitles" option displays subtitles that also indicate sound effects. Only available with broadcasts that provide this service.

Primary Subtitle – Set the default subtitle language.

Secondary Subtitle – Specify a secondary subtitle language to use when the primary language is unavailable.

Channel Subtitle Storage – Enable storage of subtitle settings for individual channels.

Voice Guide – Activate voice guides that describe the menu options aloud to aid the visually impaired. With

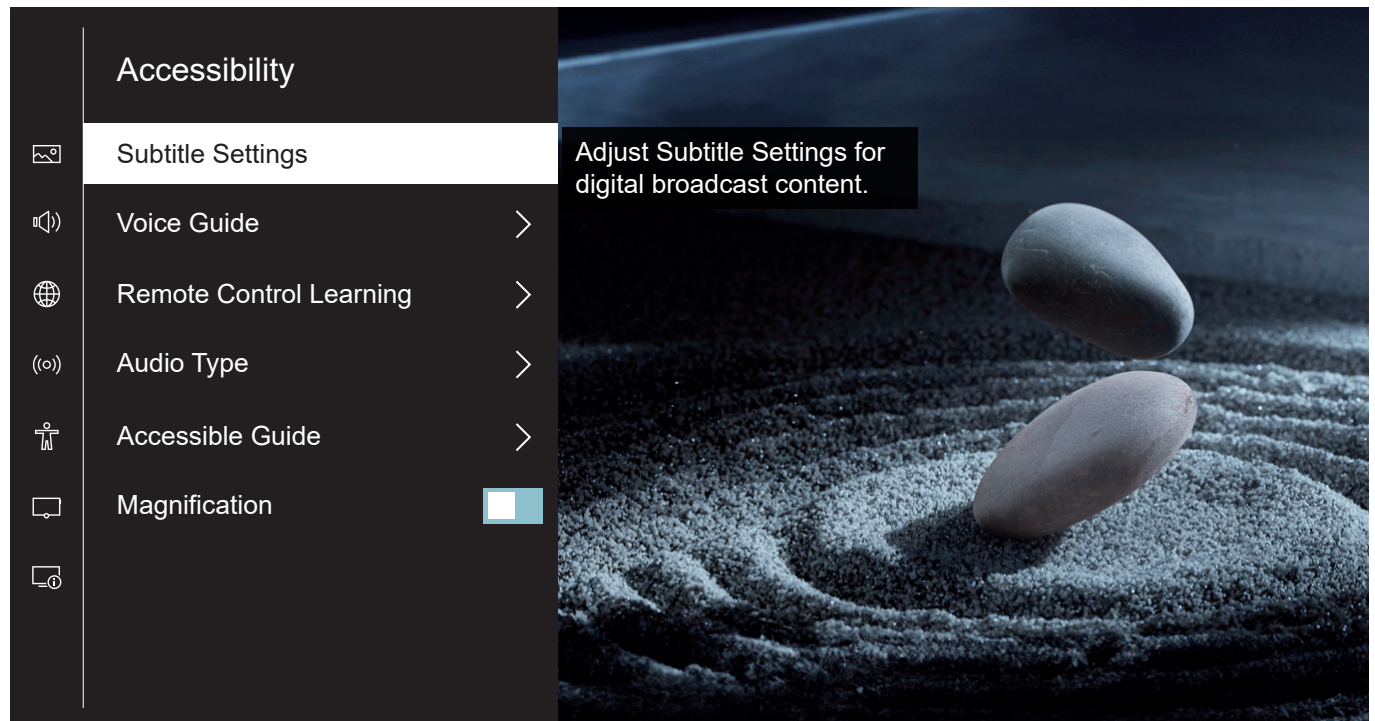

Voice Guide on, the TV provides voice guides for channel change, volume adjust, information on current and upcoming programmes, other TV functions and various content on the Internet and in Search.

Remote Control Learning – Opens a dedicated screen for remote control learning, designed for users with visual impairments. Press any button on the remote control to hear its name spoken aloud. To exit this menu, press the back key (⏪) twice in quick succession.

Audio Type – Configure audio settings for the visually impaired.

Audio Type – Set the audio type for TV channels.

Normal – Standard audio without audio commentary.

Audio Description – Activate an audio guide that provides an audio description of video scenes for the visually impaired. This function is only available with broadcasts that provide this service.

Spoken Subtitles – Listen to an audio version of the subtitles. Only available with broadcasts that provide this service.

Audio Format – Control how surround sound is played through the TV speakers.

Stereo – Play only the left and right audio channels. Center and surround channels will be ignored.

Multichannel – Play left, right, and surround audio channels through the speakers.

Fader Control – Adjust the volume balance between the standard audio track and the audio description track.

Accessible Guide – Displays the programme guide in a single column with larger text for easier reading.



Magnification – Enlarge the text selected by the cursor in the TV menu.

Recording with Loewe dr+.



Multi-recording.

Record programmes with Loewe stellar, schedule a recording or use Timeshift to watch a live TV programme later. Recordings are automatically stored on the built-in hard drive. If you like, you can also use a suitable external USB storage device.

Recording via Program information.

While watching live TV, press the right directional key. In the displayed program information, select recording icon  and confirm by pressing the select key . The "Schedule Recording" menu will appear.

Recording via Program guide.

Open the EPG by pressing the guide key . In the guide, select the program you want to record. Press and hold the select key  to open the detailed information. Select "Recording" and press  to open the "Schedule Recording" menu.

 Dual channel: While recording one channel, you can watch another.

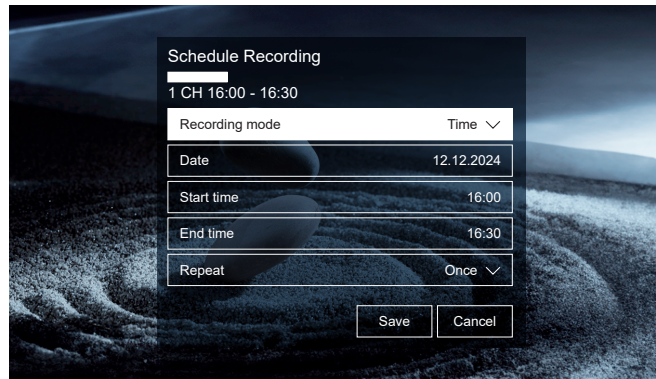

Schedule Recording menu.

In this menu, you can define the type of recording and initiate it.



Manual Stop – Initiates instant recording. To stop, you must manually end the recording.

Time – Starts and ends the recording at the user-defined times.

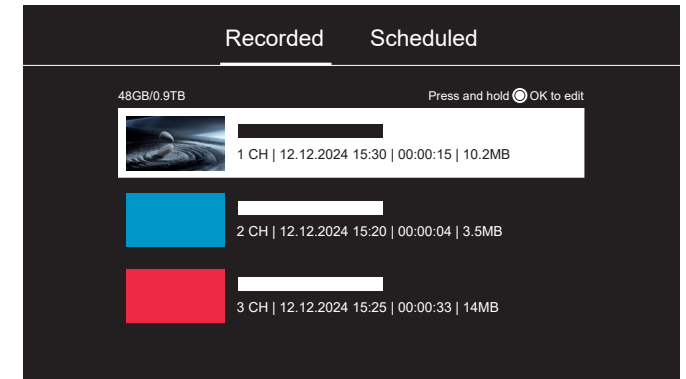
Programme – Records the specified program.



List of recordings.

While in live TV mode, press and hold the guide key  to display the list of recordings. For playback, select the desired recording and start it by pressing .

Scheduled list.

While in live TV mode, press and hold the guide key  to display the list of recordings, then press the right directional key to switch to the Scheduled list. Here you can review and edit all scheduled recordings and reminders.

Timeshift.

Press  to activate Timeshift.



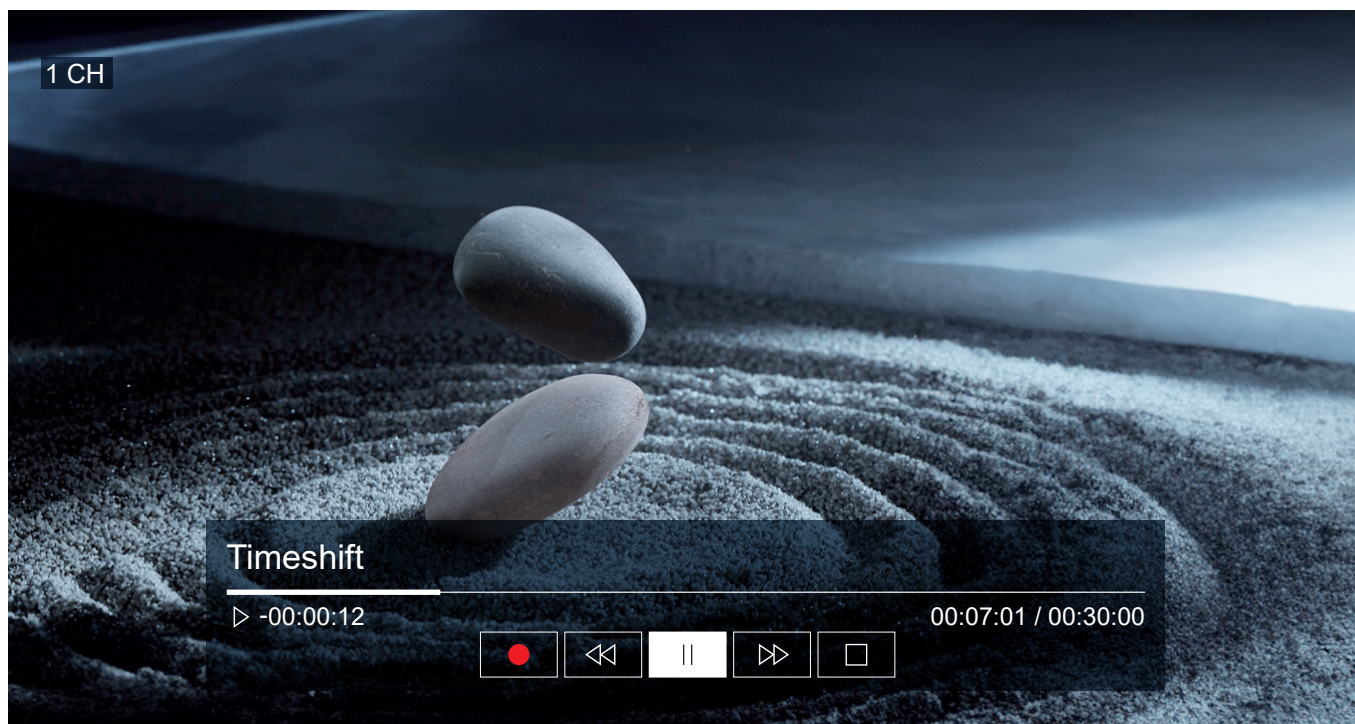

With Timeshift active, you can pause a programme and resume watching it later, or even rewatch sections.

Press the directional key right to display the progression bar within the Timeshift menu.

Use the directional keys to navigate the Timeshift menu.



Timeshift menu:

-  Start recording.
-  Timeshift Play/pause.
-  Fast forward.
-  Rewind.
-  Stop Timeshift.

Please read all safety instructions before using Timeshift, especially the section "Connected USB hard drives". Disconnecting the device from the power supply can lead to data loss.



The perfect atmosphere.

Loewe magic.light

Every Loewe stellar features an integrated Loewe magic.light. Use the discretely hidden LED band for subtle welcome and farewell illuminations or have it underline your favourite movie in a warm white tone.

Customise magic.light according to your wishes and current mood. Learn more about this feature in this section.

Adjusting illumination colour.

While watching TV, press  to open the settings menu, then use the cursor to select the "Light" option. By pressing the up or down directional keys, you can turn the light on or off. Press the selection key  to enter the adjustment menu.

Use the up or down directional keys to select item to change, and use the left or right directional keys to adjust the value. The available options are:

Brightness – Adjust the brightness of the illumination.

Saturation – Adjust the colour saturation of the illumination.

Hue – Change the colour of the illumination and the shutdown light.



Warm white: 100% saturation
Cold white: 0% saturation



Adjusting shutdown light duration.

Every time you turn off the TV, the light strip at the bottom of the TV lights up for a certain period of time. Follow these instructions to adjust this duration:

While watching TV, press the settings key  to open the settings menu.

Select All Settings > System > Advanced Settings > Light Setup.

Select and adjust the "Coming Home Time" option.

Automatic illumination

By default, Loewe magic.light automatically activates/deactivates depending on the room brightness. You can turn off automatic activation by following these steps:

While watching TV, press the settings key  to open the settings menu.

Select All Settings > System > Advanced Settings > Light Setup.

Enable or disable the "Rear Light Automatic" option according to your preferences.

The perfect angle.

Loewe magic.motion

Through magic.motion, you can rotate the device on the optional motorized Loewe floor stand motor stellar at the push of a button.

Setting up rotation.

1. Press the Home key (🏠) to open the Home screen.
2. Press the left directional key and navigate to: Settings > System > Advanced Settings > Rotation Unit

The following options are available:

Left End Position – Sets the limit for rotation to the left side.

Right End Position – Sets the limit for rotation to the right side.

Enable Off Position – When enabled, the TV will automatically rotate to the preset position shortly after being turned off.

Off Position – Sets the position the TV rotates to when turned off.

Enable On Position – When enabled, the TV will rotate to the last position it was in before being turned off when you turn it back on.

Manual rotation.

While watching TV:

1. Press the Settings key (⚙️).
2. From Quick Settings, select "Rotate TV".
3. Use the left and right directional keys to rotate the TV.

Note: The maximum rotation angle is 45°.



Obstacle recognition: magic.motion will stop automatically, when hitting an obstacle.

Good to know.

Apps and technical information.

Download the my Loewe app.

Use your smartphone to scan the QR code below and download the recommended app. "my Loewe" is the entry point into the world of Loewe and gives you access to all user manuals for your Loewe products.



Technical information.

You've purchased a TV with an OLED screen that meets the highest quality standards and has been checked for pixel defects. Despite the greatest care in the manufacture of the display, it cannot be guaranteed 100% for technical reasons that no subpixel errors will occur. However, as long as these effects are within the limits specified in the standard (ISO 9241-307, defect class II), they are not considered to be equipment defects within the meaning of the warranty. Organic Light Emitting Diodes are an imaging technology based on self-illuminating pixels that offer significant advantages in terms of image quality and performance. Under certain circumstances, persistent one-sided exposure to the OLED material can result in permanent and irreversible image aberrations. Such residual image problems occur when the TV displays static image content such as static images, subtitles, ticker displays, slideshows or video sequences in an infinite loop, static displays on a presentation monitor or video games. Black bars on some screen formats can also lead to residual image problems. It is important to emphasize that these residual image problems do not constitute defects in the sense of warranty. If

static images are displayed for too long, the TV automatically reduces contrast or switches to screen saving mode. The next time the user is operating the device, it immediately returns to its normal state. Under normal display conditions, there are no such residual image problems. In order to maintain the high quality of the image display long term, your Loewe OLED TV calibrates itself at regular intervals.

Connected USB hard drives.

Disconnecting the TV from the mains during operation or an accidental interruption of the power supply (e.g. power failure) can lead to damage to the hard disk file system and thus to the loss of recorded broadcasts. Never disconnect the USB storage device from the TV. We recommend that you put the TV into standby mode before unplugging it. Loewe does not assume liability for the loss of data stored on your TV's built-in hard drive.

Software updates.

The latest software versions can be downloaded from the Loewe website (listed below) and installed on your TV using a USB stick. If your TV is connected to the Internet, you can update it directly from the Internet. Further information on software updates can be found in the user manual, which is available for download on the Loewe website. It cannot be guaranteed that Loewe models will permanently work from the outset with all connectable peripherals.

Digital services disclaimer.

Our TVs are "products with digital elements", whose core functions, such as TV reception via cable or satellite or playing DVDs/Blu-rays via a player connected to the TV set, can in principle also be used without these digital elements. The digital elements available on the device include, but are not limited to, apps, games, music, video services and other programs, as well as platforms that allow you to download and/or access additional apps. The services, contents and/or elements mentioned above, as well as the server platforms required for them, which they access in the background via the Internet, are offered and/or provided by third-party providers. Please note the respective end-user and/or terms and conditions of these third-party providers, which you must accept a later date, in particular when installing the TV set for the first time, but also when using third-party services. This acceptance creates a direct contractual relationship between you and the respective third-party service providers regarding the use of the respective digital elements, services and/or contents. As a TV set manufacturer, Loewe Technology GmbH has no influence on the provision of digital elements, services and contents, their quality, visual presentation, the provision of updates and, in particular, the end of life of these digital elements, services and contents. On the other hand, during the life of the TV, new digital elements, services and/or content may also be offered on the device without your regular consent. These additional digital elements, services and/or content result from, among other things, technological progress and general market requirements. However, there is no obligation to provide

new digital elements, services and/or content. In particular, there is no obligation to provide a replacement or successor after the end of life of a digital element, service or content. Please refer to the respective end user and/or terms and conditions applicable to your device.

Illustrative models disclaimer.

Images in this manual are for illustrative purposes only. Some models shown include optional accessories.

Declaration.



Loewe Technology GmbH confirms that its product complies with the essential requirements of Directive 2014/53/EU, as well as other relevant EU directives.

In the frequency range 5150 to 5350 Mhz, this TV may only be used indoors in the following countries:

Austria, Belgium, Bulgaria, Croatia, Cyprus, Czech Republic, Denmark, Estonia, Finland, France, Germany, Greece, Hungary, Ireland, Italy, Latvia, Lithuania, Luxembourg, Malta, Netherlands, Poland, Portugal, Romania, Slovakia, Slovenia, Spain, Sweden, United Kingdom.

Here you can find the complete declaration of conformity in the product selection:

www.loewe.tv/compliance

Imprint.

Loewe Technology GmbH
Industriestraße 11
96317 Kronach, Deutschland
www.loewe.tv

Registry court: Frankfurt am Main, HRB 117013
Represented by: Aslan Khabliev

The information in this document may be subject to change without prior notice. All rights reserved, including translation, technical changes and errors.

Sve što trebate.

Sadržaj paketa

Provjerite je li prisutan sav sadržaj paketa i Loewe kutija dobrodošlice. Ako nešto nedostaje, obradite se dobavljaču ili službi za podršku tvrtke Loewe.

Sadržaj

- Vodič za brzi početak upotrebe
- Korisnički priručnik (ovaj dokument)
- Loewe stellar
- Zidni nosač*
- Stalak**
- Kabel napajanja

- Loewe kutija dobrodošlice
 - Loewe remote alu
 - Baterije tipa AAA
 - Tablica s tehničkim podacima za Loewe stellar
 - Sigurnosne upute za Loewe OLED
 - Upute za sastavljanje nosača
 - Komplet za nosač

* Zidni nosač isporučen je uz modele od najmanje 77 inča

** Stalak je isporučen uz modele od najviše 65 inča

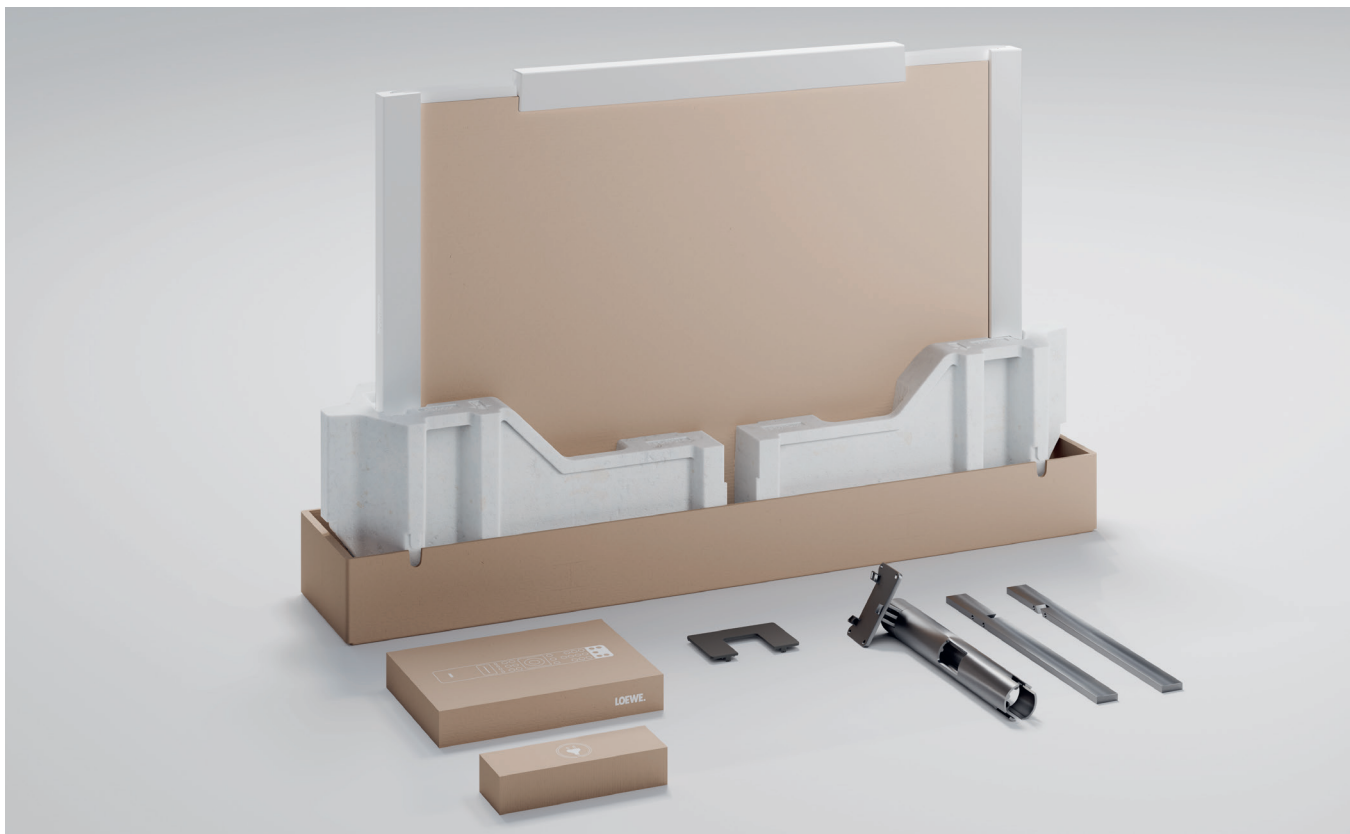

i Slika je samo ilustrativne naravi. Stvarni sadržaj paketa može ovisiti o modelu.

Loewe stellar. Proizvedeno u Njemačkoj.

Dobrodošli.

Hvala što ste odabrali Loewe stellar. Drago nam je što ste postali naš kupac. Dizajn, inovacija i napredna tehnologija - odaberite uređaj koji objedinjuje sve ove kvalitete u jednom vrhunskom proizvodu. Ovaj model OLED televizora tvrtke Loewe oduševljava korisnike najmodernijom tehnologijom zaslona, brzim hardverom i novim dizajnom.

Loewe stellar proizveden je u Njemačkoj.

Svaki detalj ovog proizvoda odražava posvećenost i umijeće koje krasi tvrtku Loewe i njezine zaposlenike već više od 100 godina. Uživajte u jedinstvenom konceptu osvjetljenja asortimana proizvoda Loewe stellar, uz koje će svaki trenutak biti čaroban. Dvokanalni dr+ sustav tvrtke Loewe s dvostrukim i trostrukim prijemnikom otvara vam potpuno novi doživljaj televizije. Uživat ćete u višestrukome prikazu i višestrukim snimanjima besprijekorne kvalitete.

Za ljubitelje videoigara Loewe stellar predstavlja platformu visokih performansi uz punu podršku za HDMI 2.1 i Ultra HD pri 144 Hz VRR. Naš sveobuhvatni asortiman aplikacija za streaming i VOD usluga, koje omogućuje vrhunski operacijski sustav VIDAA OS, osigurava zabavu za svakoga.

Pažljivo pročitajte ove upute. Da biste dugo uživali u

svom Loewe proizvodu, poštujujte sigurnosne upute koje su zasebno priložene. Ako imate bilo kakvih pitanja ili trebate pomoć, Loewe služba za kupce uvijek vam je na raspolaganju.



Ovaj korisnički priručnik sadrži važne osnovne informacije o inicijalnom postavljanju Loewe televizora. Nakon prvog uključivanja, intuitivan vodič provest će vas kroz postupak postavljanja.



www.loewe.tv

Sadržaj

Sadržaj paketa	32
Dobrodošli.	33
Simboli i nazivna pločica	34
Pregled - televizor.	35
Prvi koraci - Instalacija televizora	38
Pregled - daljinski upravljač	40
Prvi koraci - daljinski upravljač	41
Programiranje daljinskog upravljača.	42
Prvi koraci - inicijalno postavljanje	44
Početni zaslon	48
Elektronički programski vodič	49
Uredite kanale.	50
Pristupačnost.	52
Višestruko snimanje	54
Loewe magic.light	56
Loewe magic.motion	57
Aplikacije i tehnički podaci	58
Deklaracija.	59
Otisak	59

Simboli i njihovo značenje.

Simboli i nazivna pločica

U ovom korisničkom priručniku nalaze se brojni simboli čije je značenje objašnjeno na ovoj stranici. Pažljivo pročitajte ovaj odjeljak i zapamtite njihova značenja.

Nazivna pločica sadrži važne informacije o uređaju:

- Naziv uređaja
- Vrsta uređaja
- Broj artikla
- Serijski broj



Upozorenja privlače pozornost na poteškoće koje mogu ugroziti zdravlje ili život vas ili drugih osoba. Obratite pažnju na upozorenja.



Ekološke napomene sadrže informacije o zaštiti okoliša i ekološki odgovornom odlaganju otpada. Obratite pažnju na ekološke informacije.



Općenite upute i savjeti u domeni uređaja ili njegove primjene.



Napomene o elektronici upozoravaju na opasnosti koje, ako se zanemare, mogu oštetiti uređaj ili ugroziti vaše zdravlje ili život.



Upozorenja o opasnosti od oštećenja naznačuju da postoji rizik od oštećenja uređaja ili ozljede. Obratite pažnju na upozorenja o mogućnosti oštećenja.

Položaj nazivne pločice.

Oznaka s brojem modela i radnim naponom nalazi se na poleđini televizora.

Primjer nazivne pločice:



stellar 65

Ultra HD / OLED / CI+ / DR+

Art.No. 63470 B 10 Ser.No. 00001 / 3463

CH-TYP SL950

220-240V~ 50/60Hz 450 W



LOEWE.

Loewe Technology GmbH
Industriestraße 11
D-96317 Kronach

Manufactured
in Germany

Srijeda

Pregled - televizor.

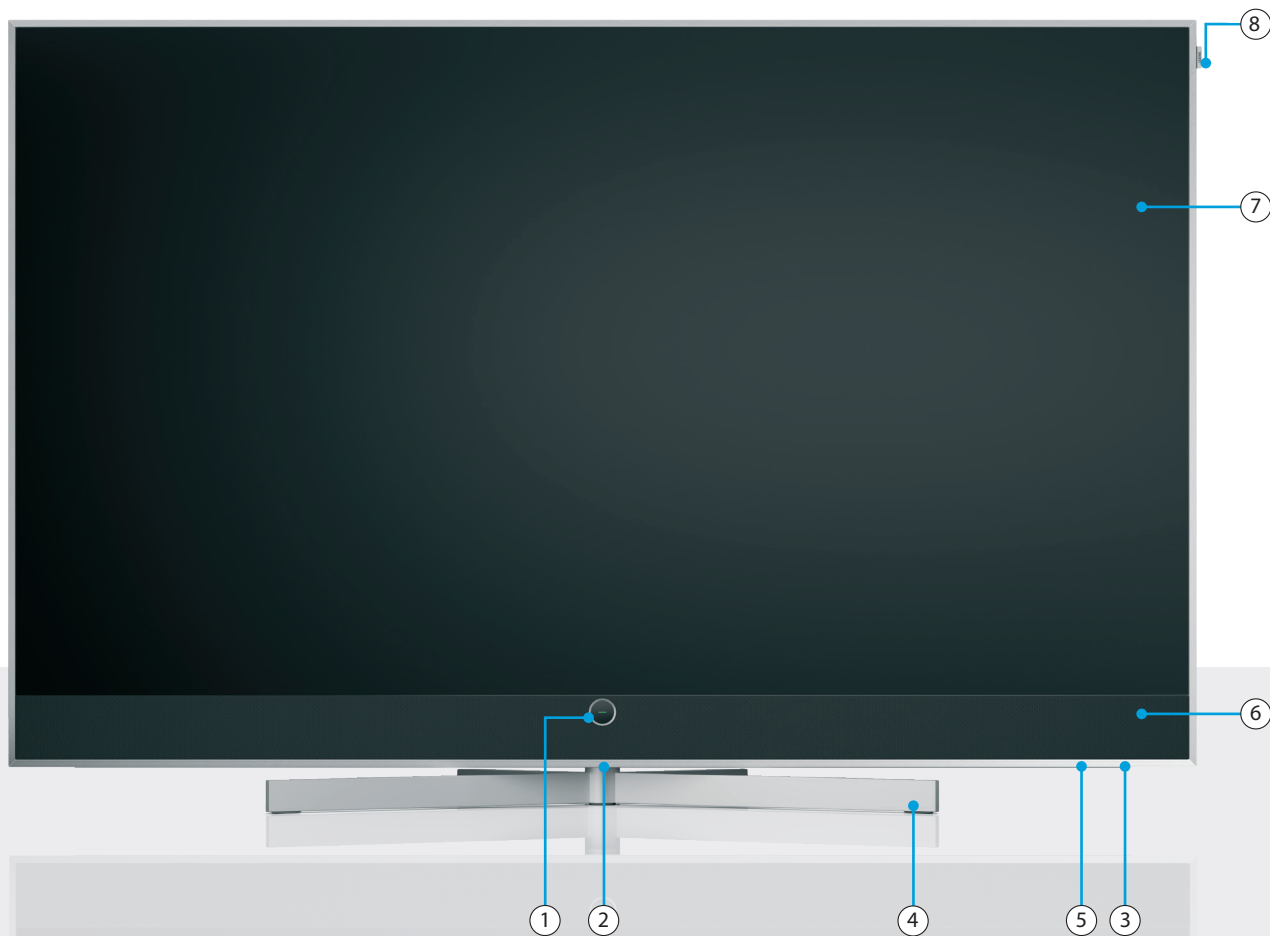

① Loewe signature.prsten

Lampica stanja televizora

- Stanje pripravnosti
- Televizor uključen:
- Televizor u stanju pripravnosti: OLED-osvježavanje
- Aktivno snimanje
- Vremenski pomak aktivan

② Prekidač napajanja (za 77-inčne i veće modele)

③ Prekidač napajanja (za 65-inčne i manje modele)

④ Loewe stellar stolni stalak *

⑤ Loewe magic.svjetlo

⑥ Soundbar

⑦ OLED zaslon

⑧ Loewe signature.oznaka

* Stalac je isporučen uz modele od najviše 65 inča.

Straga

stellar 65 | stellar 55 | stellar 48 | stellar 42

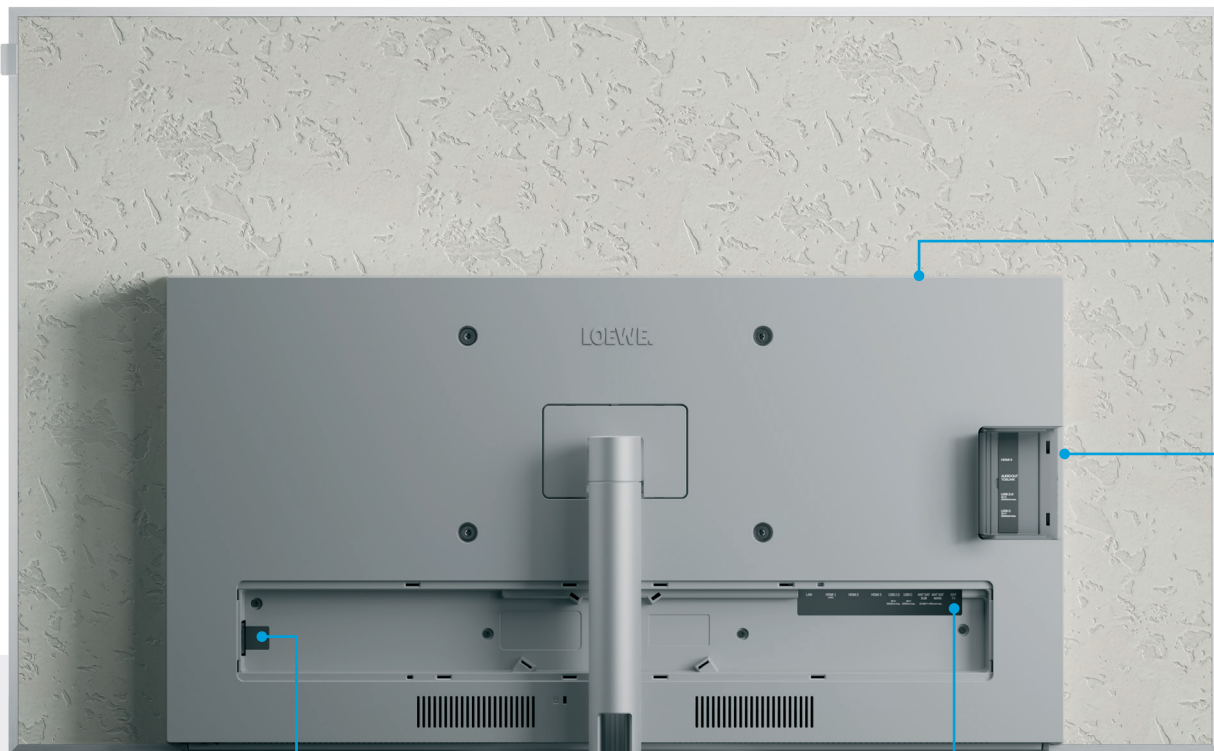

① AC-IN	Priključak napajanja - 220-240 V - 50/60 Hz
② ANT SAT SUB	Satelitska utičnica - DVB-S/S2 HD 13/18 V, 400 mA
③ ANT SAT MAIN	Satelitski prijem - DVB-S/S2 HD 13/18 V, 400 mA
④ ANT TV	Zemaljska/TV antena DVB-C/T/T2 HD
⑤ LAN	Mrežni priključak RJ-45
⑥ USB-A	USB 2.0 - 5 V $\overline{=}$, 2.000 mA maks.
⑦ USB-C	USB 3.1 - 5 V $\overline{=}$, 1000 mA maks.
⑧ HDMI 4	HDMI 2.1 ulaz
⑨ HDMI 3	HDMI 2.1 uz eARC Audio-OUT (izlaz)
⑩ HDMI 2	HDMI 2.0 ulaz
⑪ CI Slot*	Common Interface CI+ V1.4
⑫ USB-C	USB 3.1 - 5 V $\overline{=}$, 1000 mA maks.
⑬ USB-A	USB 2.0 - 5 V $\overline{=}$, 1000 mA maks.
⑭ Audio Out	Audioutičnica 3,5 mm/TOSLINK
⑮ HDMI 1	HDMI 2.0 ulaz

* Nakon umetanja CAM modula potrebno je ponovo zatvoriti utor.

Straga

stellar 97 | stellar 83 | stellar 77

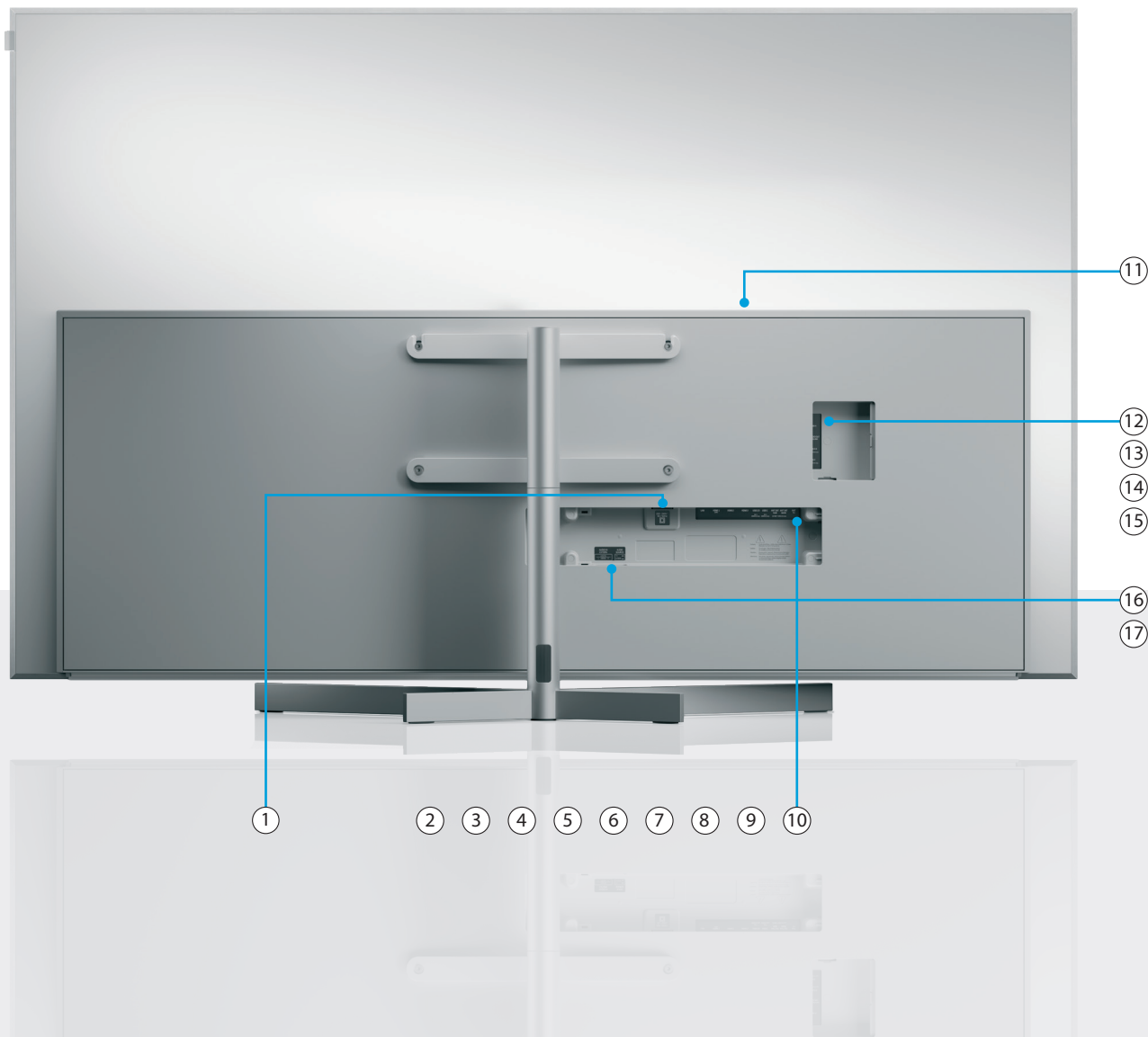

① AC-IN	Priključak napajanja - 220-240 V - 50/60 Hz
② ANT SAT SUB	Satelitska utičnica - DVB-S/S2 HD 13/18 V, 400 mA
③ ANT SAT MAIN	Satelitski prijem - DVB-S/S2 HD 13/18 V, 400 mA
④ ANT TV	Zemaljska/TV antena DVB-C/T/T2 HD
⑤ LAN	Mrežni priključak RJ-45
⑥ USB-A	USB 2.0 - 5 V $\overline{=}$, 2.000 mA maks.
⑦ USB-C	USB 3.1 - 5 V $\overline{=}$, 1000 mA maks.
⑧ HDMI 4	HDMI 2.1 ulaz
⑨ HDMI 3	HDMI 2.1 uz eARC Audio-OUT (izlaz)
⑩ HDMI 2	HDMI 2.0 ulaz
⑪ CI Slot*	Common Interface CI+ V1.4
⑫ USB-C	USB 3.1 - 5 V $\overline{=}$, 1000 mA maks.
⑬ USB-A	USB 2.0 - 5 V $\overline{=}$, 1000 mA maks.
⑭ Audio Out	Audioutičnica 3,5 mm/TOSLINK
⑮ HDMI 1	HDMI 2.0 ulaz
⑯ AUDIO IN EXTERN	Dvostruki RCA ulazi za priključivanje PRE OUT CENTER kanala AV prijemnika.
⑰ AUDIO SOURCE	Prekidač načina rada zvučnika televizora za biranje između normalnog rada zvučnika i središnjeg (CENTER) kanala.

* Nakon umetanja CAM modula potrebno je ponovo zatvoriti utor.

i Slike televizora samo su ilustrativne naravi. Stvarni modeli televizora mogu se razlikovati izgledom.

Vađenje iz ambalaže i povezivanje.

Prvi koraci - Instalacija televizora

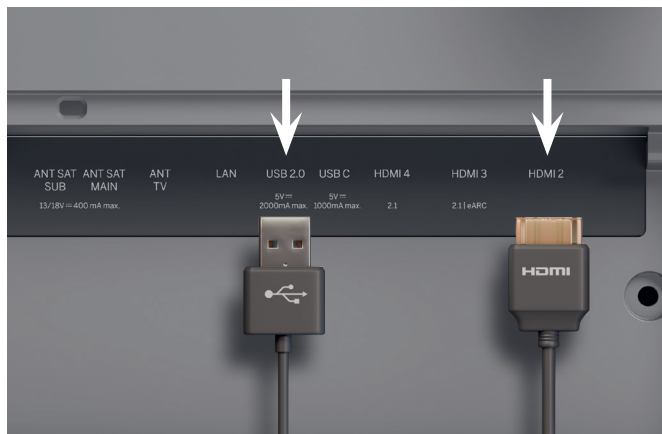

1. Priključivanje dodatnih uređaja

Dodatni uređaji, kao što su igraće konzole ili uređaji za pohranu, mogu se priključiti putem HDMI ili USB sučelja.

 Iskopčajte sve uređaje iz napajanja prije nego što ih priključite.

 Položaj prekidača napajanja prikazan je na stranici 35.



2. Priključivanje kabela antene.

Sada priključite kabel satelitske ili zemaljske antene. Označeni priključci nalaze se sa stražnje strane televizora. Da biste došli do tih priključaka, pažljivo uklonite poklopce. Lako ih je ukloniti. Nisu potrebni nikakvi alati.

 Kabele prvo priključite na televizor, a zatim na satelitski sustav ili kabelski priključak. Upotrijebite vodilicu za kabel na televizoru i isporučenom Loewe stalku.

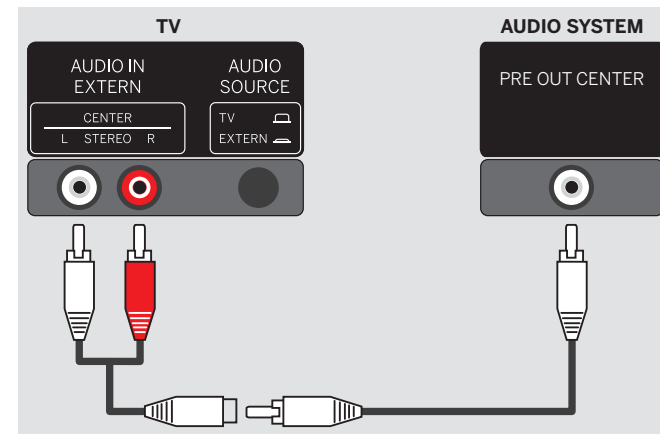

3. Upotreba zvučnika televizora u kućnom kinu

Potreban je činč-razdjelnik (nije isporučen). Spojite muške priključke razdjelnika na AUDIO IN EXTERN priključke na televizoru. Pomoću jednog RCA kabela povežite razdjelnik s izlazom PRE OUT CENTER na AV prijemniku. Pritisnite tipku AUDIO SOURCE na poledini televizora kako biste zvučnike televizora prebacili iz mono načina na funkciju središnjeg (CENTER) kanala.

 Nemojte povezivati izlaze pasivnih zvučnika na AV prijemniku s televizorom jer to može uzrokovati trajno oštećenje.

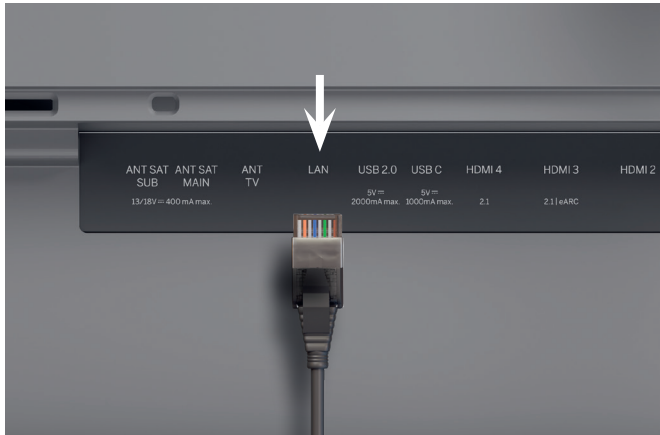

4. Mreža putem LAN-a

Televizor možete priključiti na LAN mrežu. Priključivanje na Wi-Fi mrežu objašnjeno je u odjeljku "Prvi koraci - inicijalno postavljanje" u nastavku.

i Za povezivanje na LAN upotrijebite RJ45 kabel (10/100 Mbit/s).

i Preporučujemo neobložene kabele Cat6 ili Cat7.



5. Audio putem HDMI eARC.

Loewe klang bar ili svoj zvučni sustav možete povezati s televizorom putem HDMI kabela. Da biste to učinili, upotrijebite HDMI 3 priključak uz eARC audio OUT.

i Upotrijebite HDMI kabel "ultravisoke brzine", priključak tipa A (nije isporučen) za najvišu razlučivost videozapisa i eARC.

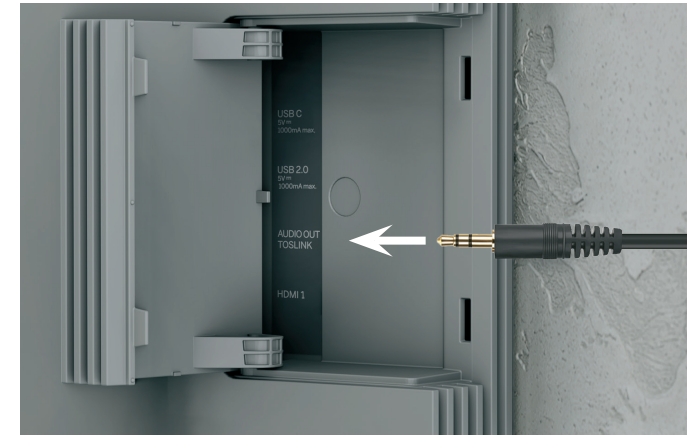

6. Audio: Mini-TOSLINK/analogni.

Audiosustav možete povezati putem TOSLINK sučelja s televizorom. Vrsta priključka ovisi o audiosustavu. Izlaz "AUDIO OUT TOSLINK" na televizoru povežite s audiosustavom.

Digitalno: Upotrijebite optički kabel mini-TOSLINK na TOSLINK.

Analogno: Upotrijebite prilagodni RCA kabel za povezivanje audiosustava s televizorom.

Dva za jedan.

Pregled - daljinski upravljač

Loewe daljinski upravljač, alu



	Prigušivanje	Kratak pritisak: Prigušivanje/uključivanje zvuka, dugi pritisak: Postavke titlova.
	Uključivanje/Isključivanje	Uključivanje/isključivanje televizora
	TV-način	Prebacite ulaz na Live TV.
	Mikrofon	Pritisnite kako biste omogućili glasovno upravljanje.
	Tipka uređaja	Ova tipka omogućuje upravljanje drugim uređajima pomoću Loewe daljinskog upravljača.
	Program	Izravno biranje kanala pritiskanjem numeričkih tipki.
	Vodič	Kratak pritisak: Otvaranje EPG-a, dugi pritisak: Otvaranje popisa snimki
	Teletekst	Otvoravanje/zatvaranje teleteksta i mediateksta.
	Ulaz	Prikaz popisa uređaja.
	Reprodukcija/pauza	Kratak pritisak: Reproduciranje/pauziranje multimedije ili vremenskog pomaka, držanje pritisnutim: Osvjetljenje tipki za upravljanje multimedijom.
	Postavke	Kratak pritisak: Otvaranje postavki, dugi pritisak: Uparivanje daljinskog upravljača s televizorom putem Bluetootha.
	Izlaz	Izlaz iz prikazanog izbornika ili aplikacije.
	Natrag	Korak natrag u izborniku. Prebacivanje na prethodni kanal tijekom gledanja televizije.
	Početni zaslon	Prikaz početnog zaslona.

	Glasnoća	Povećavanje/smanjivanje glasnoće.
	Smjer	Promjena odabranog elementa ili vrijednosti unutar izbornika. Pritisnite lijevo/desno/gore/dolje za navigaciju. Televizija uživo: Pritisnite lijevo ili desno za prikaz informacija o programu.
	Odabir	Odaberite/pokrenite trenutno odabrani element. Televizija uživo: Prikaz popisa kanala.
	Kanal	Sljedeći/prethodni kanal.
	Funkcija	Funkcijske tipke koje ovise o izborniku.
	Aplikacije	Tipke prečaca za pokretanje aplikacija i videozapisa na zahtjev.

Kada su multimedijske tipke osvijetljene:

	Premotavanje	Preskakanje unatrag
	Brzo naprijed	Preskakanje unaprijed.
	Snimanje	Prikaz izbornika snimanja.
	Stop	Prekidanje / Završetak vremenskog pomaka ili snimanja.
	Reprodukcija/pauza	Reproduciranje/pauziranje multimedije ili vremenskog pomaka.



Prvi koraci - daljinski upravljač

Uklanjanje zaštite baterija

Daljinski upravljač opremljen je baterijama.

Da biste ih pripremili za upotrebu, uklonite plastičnu zaštitu kao što je prikazano u nastavku.

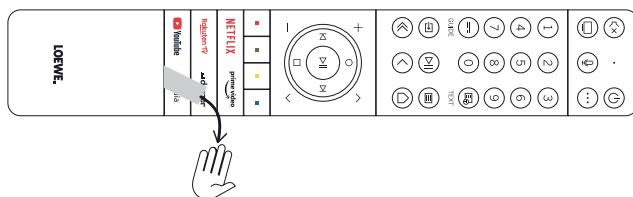

Postavljanje i zamjena baterija

Otvorite poklopac odjeljka baterija na daljinskom upravljaču tako da ga pritisnete i pomaknete.

Upotrijebite samo alkalno-manganske baterije tipa LR 03 (AAA), otporne na curenje. Nemojte upotrebljavati druge vrste baterija te nemojte miješati stare i nove baterije.

Ne dopustite djeci da se igraju baterijama. Baterije se ne smiju izlagati prekomjernoj toplini, npr. izravnom sunčevom svjetlu, vatri i sl.

Napomena: Orijentacija baterija naznačena je u odjeljku baterija (u suprotnim smjerovima). Baterije postavite prema oznakama polariteta (+ i -). Polaritet baterija ne možete sa sigurnošću odrediti prema kontaktima (opru-gama), nego samo prema oznakama u odjeljku baterija.

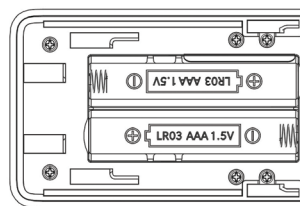

Baterije odložite na ekološki način (poglavlje Okoliš / Pravne informacije).

Nakon umetanja baterija ponovo postavite poklopac.

Uparivanje daljinskog upravljača / Bluetooth

Daljinski upravljač možete upariti sa televizorom putem Bluetootha.

U Bluetooth načinu ne morate izravno usmjeravati daljinski upravljač prema televizoru kao što je to slučaj s uobičajenim infracrvenim daljinskim upravljačima. Za maksimalnu praktičnost upravljanja televizorom preporučujemo uparivanje putem Bluetootha.

Da biste daljinski upravljač uparili s televizorom putem Bluetootha, držite pritisnutu tipku izbornika (☰) najmanje tri sekunde. Provjerite na zaslonu je li uparivanje uspješno obavljeno.

Da biste poništili uparivanje, u izborniku odaberite: Sve postavke -> Veza -> Bluetooth -> Bluetooth uređaj. Ondje odaberite Daljinski upravljač, a zatim opciju Poništi uparivanje.

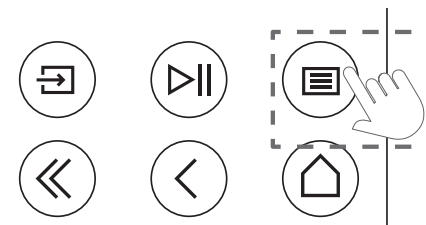

Upravljanje drugim uređajima.





Programiranje daljinskog upravljača.

Programiranje daljinskog upravljača za Set Top Box (STB)

Daljinski upravljač možete programirati za upotrebu uz određene prijemnike (Set Top Boxove). Samo trebate unijeti troznamenkastu šifru.

U online vodiču za korisnike pronaći ćete popis svih dostupnih uređaja.

Napravite sljedeće:

- Prvo aktivirajte način uređaja tako da tri sekunde držite pritisnutu tipku  (Uređaj).
- Zatim držite pritisnute tipke  (Uređaj) i  kako biste aktivirali način rada Set Top Box ili Učenje. Prilikom izvršenja dvaput će zatreperiti lampica.
- U STB načinu zatim napravite sljedeće:
 1. Za programiranje pet sekundi držite pritisnute tipke  (Uređaj) i **OK**.
 2. Dvaput će zatreperiti audio lampica.
 3. Sada unesite šifru.
 4. Audio lampica zatreperit će jedanput.
 5. Pritisnite tipku  (uključivanje/isključivanje) za

testiranje.



6. Ako Set Top Box reagira, pritiskom tipke **OK** dovršit ćete postupak i dvaput će zatreperiti lampica. U suprotnom nastavite od koraka 3.

Ako unesete pogrešnu šifru, lampica će se upaliti na dvije sekunde. Trenutni način rada ostaje aktivan.

Ako nakon unosa šifre deset sekundi ne pritisnete nijednu tipku, postupak će se automatski završiti. Audio lampica pali se na dvije sekunde, što znači da je postupak završen.

Automatsko pretraživanje

Uređaj možete potražiti i na popisu. Da biste to učinili, napravite sljedeće:

1. Pet sekundi držite pritisnute tipke  (Uređaj) i **OK**.
2. Lampica će zatreperiti dvaput.
3. Pomičite pokazivač gore ili dolje po popisu pomoću upravljačkog podloška kako biste odabrali uređaj.
4. Nakon odabira lampica će se upaliti na jednu sekundu.
5. Pritisnite tipku  (uključivanje/isključivanje) za testiranje.

6. Ako STB reagira, pritiskom tipke **OK** izaći ćete iz ovog načina rada i dvaput će zatreperiti lampica.

Kao i ranije, postupak će se završiti ako korisnik 10 sekundi ne pritisne nijednu tipku. Lampica se pali na dvije sekunde, što znači da je postupak završen.

Učenje daljinskog upravljača

Sve tipke, osim tipke uređaja, mogu se programirati za upravljanje uređajima koji nisu obuhvaćeni ugrađenom bazom podataka. Funkcije odabrane tipke zatim se potpuno ili djelomično prebrisuju novim šiframa.

Da biste to učinili, Loewe daljinski upravljač postavite uz daljinski upravljač koji zamjenjujete tako da prozorčić za odašiljanje infracrvenog signala budu jedan ispred drugoga na razmaku 1-5 cm.



Postupak učenja pokreće se u načinu STB/Learn (Učenje).

- Prvo aktivirajte način uređaja tako da tri sekunde držite pritisnutu tipku (Uređaj).
- Zatim držite pritisnute tipke (Uređaj) i (7) kako biste aktivirali način rada Set Top Box ili Učenje. Prilikom izvršenja dvaput će zatreperiti lampica.
- U STB načinu zatim napravite sljedeće:

1. Pet sekundi držite pritisnute tipke (Uređaj) i crvenu tipku.
2. Prilikom aktivacije funkcije učenja dvaput se pali lampica te ostaje upaljena.
3. Na Loewe daljinskom upravljaču pritisnite tipku koju želite programirati. Lampica će zatreperiti jedanput.
4. Pritisnite željenu tipku na izvornom daljinskom upravljaču.
5. Lampica će zatreperiti dvaput i ostati upaljena. Ako dođe do pogreške, lampica će zatreperiti deset puta, a nakon toga ostatak će upaljena.
6. Po potrebi ponovite postupak ili programirajte dodatne tipke prema koraku 3.
7. Naposljetku pritisnite tipku (Uređaj) ili pričekajte dulje od deset sekundi bez pritisaka tipki.

Brzo i jednostavno.

Prvi koraci - inicijalno postavljanje



Pokretanje inicijalnog postavljanja

Loewe stellar dolazi s vodičem za inicijalno postavljanje. Pratite njegove upute.

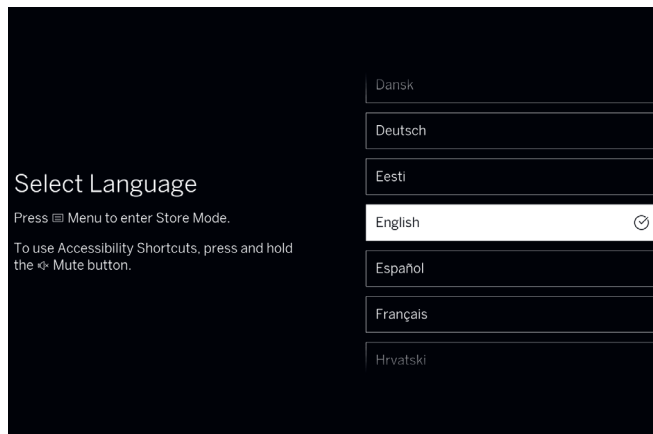

Odabir jezika izbornika

Prvo odaberite jezik izbornika. Promijenite jezik tipkama za smjer . Potvrdite tipkom .

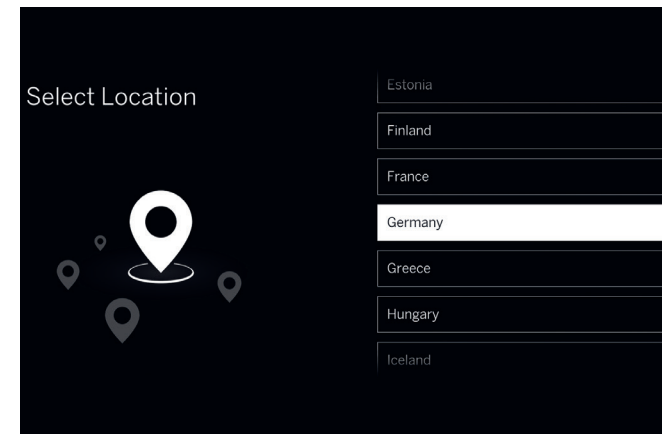

Odabir države

Sada odaberite svoju državu ili regiju pomoću tipki za smjer . Potvrdite tipkom .

Služba za podršku tvrtke Loewe
www.loewe.tv



Obratite pažnju na sigurnosne upute i tehničke specifikacije za ovaj televizor.



Izgled korisničkog sučelja može se promijeniti nakon ažuriranja softvera.



Dostupne usluge mogu ovisiti o odabranoj regiji.

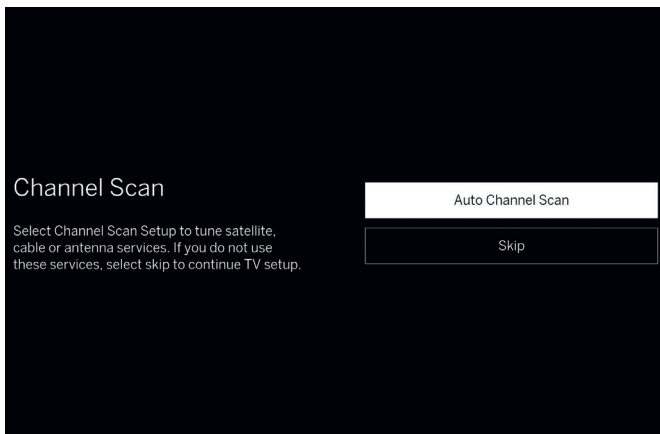

Pretraživanje kanala.

Ako ste priključili izvor signala na bilo koji od prijemnika televizora, sada možete pretražiti kanale. Ako trenutno ne želite podešavati kanale, možete preskočiti ovaj korak.

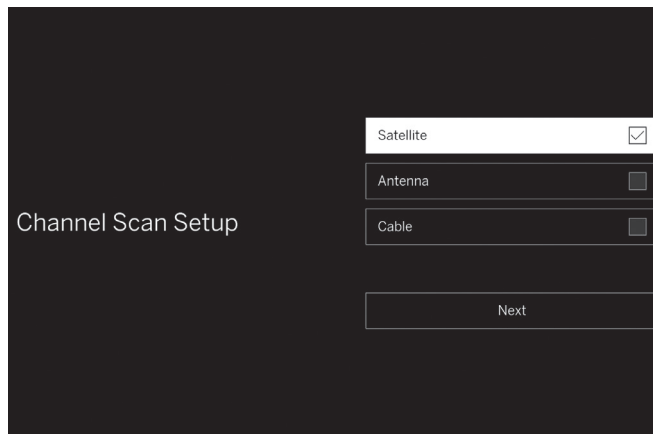

Postavke pretraživanja kanala.

Ako želite pretražiti kanale, u ovom izborniku možete odabrati izvore signala koje želite pretražiti. Možete odabrati jedan ili više izvora povezanih s vašim prijemnicima, a zatim će vas sustav provesti kroz detaljan postupak postavljanja za svaki izvor.

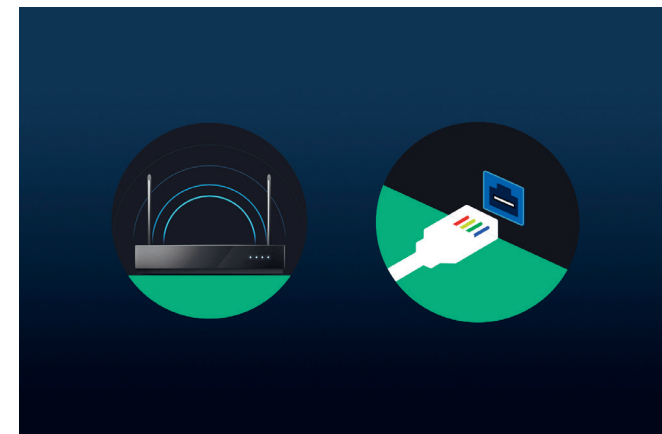

Odabir mreže.

Da biste iskoristili sve mogućnosti modernog pametnog televizora, potrebna je internetska veza. Svoj Loewe televizor možete spojiti na mrežu putem WLAN-a (bežično) ili LAN-a (žično).

WLAN Objašnjenje u sljedećem koraku. Pripremite svoje WLAN vjerodajnice.

LAN Jedan kraj mrežnog kabela priključite u televizor, a drugi u usmjerivač.

Skoro ste gotovi.

Prvi koraci - inicijalno postavljanje



Povezivanje na WLAN

Kada upotrebljavate WLAN, morate unijeti lozinku. Pomoću tipki za smjer  i tipke za odabir  odaberite brojke i slova. Potvrdite tipkom .

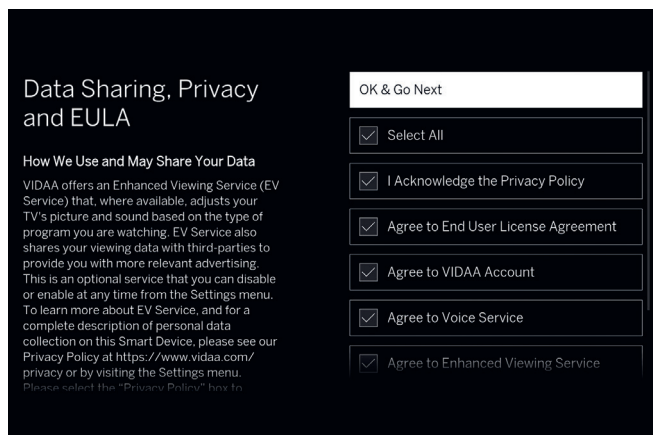

Uvjeti i odredbe, pravila privatnosti

Za upotrebu svih značajki uređaja morate prihvatiti uvjete i odredbe te pravila privatnosti. Da biste to učinili, pritisnite tipku za odabir  i označite "Odaberi sve", a zatim odaberite "U redu i Idi na sljedeće".



Poštanski broj.

Unesite poštanski broj svoje lokacije. To omogućuje primanje točnijih lokalnih vijesti i TV usluga.



Bez prihvaćanja uvjeta i odredbi te pravila privatnosti, funkcioniranje nekih usluga ne može se zajamčiti.

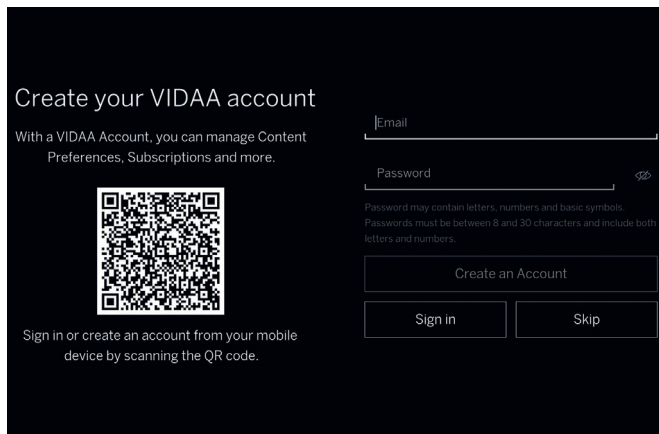

Izrada korisničkog računa.

Opcionalni korak: Prijavite se na svoj postojeći VIDAA račun ili izradite novi. Upotrebom VIDAA računa možete iskoristiti najbolje značajke svog pametnog uređaja i uvijek ga održavati ažuriranim.

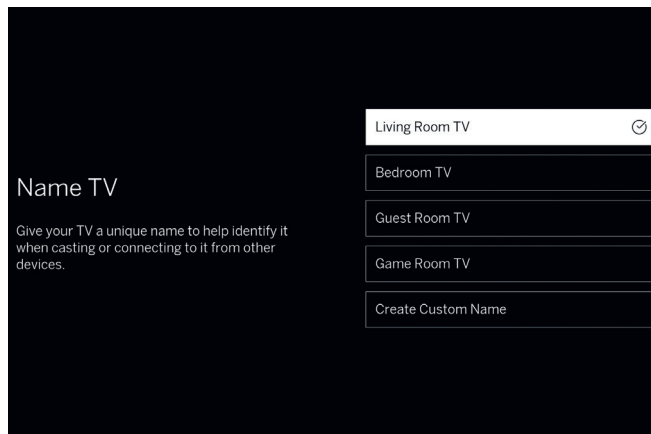

Dodjela naziva televizoru.

Odaberite jedan od gotovih naziva televizora ili izradite novi. Ovaj naziv omogućuje pronalaženje i identifikaciju televizora u aplikacijama za emitiranje (casting).

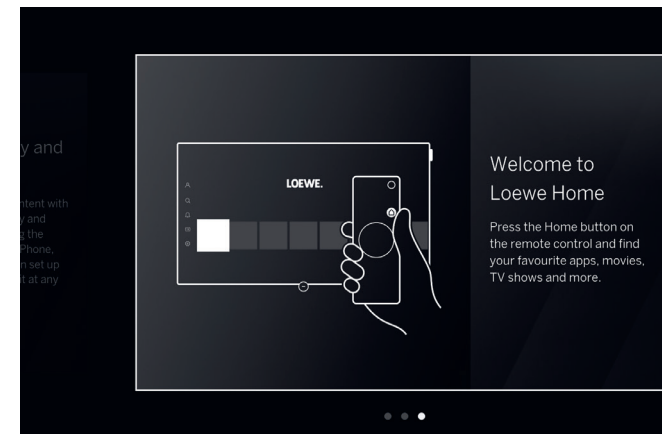

Čestitamo!

Dovršili ste podešavanje televizora. Na zaslonu će se prikazati promotivne informacije. Nastavite pritiskati tipku sa strelicom desno dok se ne prikaže početni zaslon ili rezultati pretraživanja kanala.

Početni zaslon

Početni zaslon središnja je stranica izbornika televizora. Na ovom zaslonu možete pretraživati sadržaj, upravljati svojim VIDAA profilom ili podesiti postavke sustava.

 Pritisnite tipku za početni zaslon na daljinskom upravljaču kako biste se odmah vratili na ovaj zaslon.

Dostupne su sljedeće opcije:

 Račun: Pristup korisničkom profilu.

 Pretraživanje: Pretraživanje sadržaja i aplikacija.

 Igra: Otvaranje središta za igru.

 Obavijesti: Prikazuje popis obavijesti.

 TV uživo. Prebacite izvor na TV uživo.

 Postavke: Otvaranje konfiguracijskog izbornika televizora.

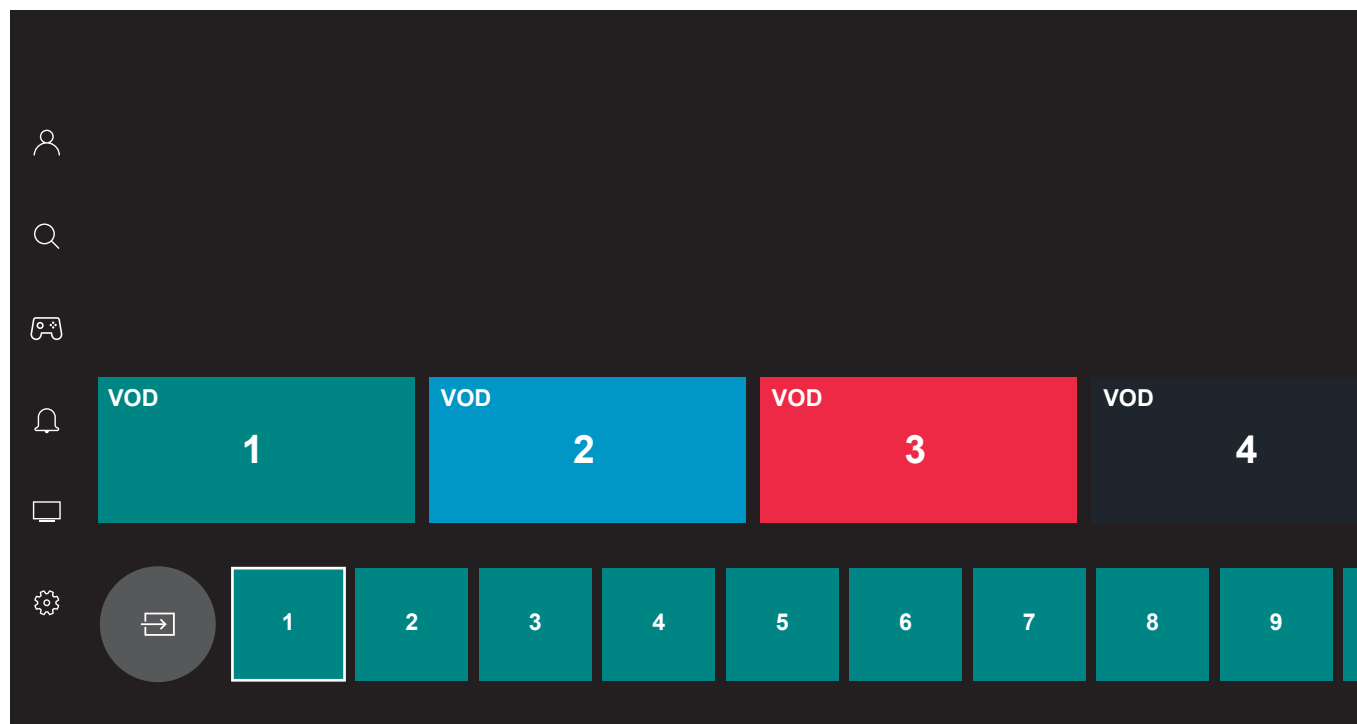

Za navigaciju izbornicima i opcijama upotrijebite tipke za smjer . Trenutno odabrana pločica ističe se.

Pokrenite instalirane aplikacije i sadržaj pritiskom tipke za odabir . Više postavki dostupno je s lijeve strane: Račun, Traži, Igra, Obavijesti, TV uživo, Postavke.

 Ovisno o državi i regiji, prikaz i informacije mogu se razlikovati.

Pregled

Elektronički programski vodič



Elektronički programski vodič (EPG) pruža informacije o trenutnim i budućim televizijskim programima. Možete ga upotrijebiti i za zakazivanje snimanja.

 Pritisnite tipku vodiča na daljinskom upravljaču kako biste otvorili programski vodič.

Upotreba EPG-a

: Prebacite na odabrani program ako se na njemu trenutno emitira sadržaj.

Držite pritisnuto : Prikaz detaljnih informacija o odabranom programu.

: Postavke pristupačnosti. TV vodič prikazuje samo programe koji podržavaju odabrane značajke pristupačnosti. Odaberite opcije, a zatim izađite iz izbornika pritiskom tipke "natrag" .

: pomicanje po popisu postaja stranicu po stranici.



Strelice gore/dolje: pomicanje po popisu postaja.

Strelice lijevo/desno: pomicanje po programima.

Crvena tipka: prikaz rasporeda.

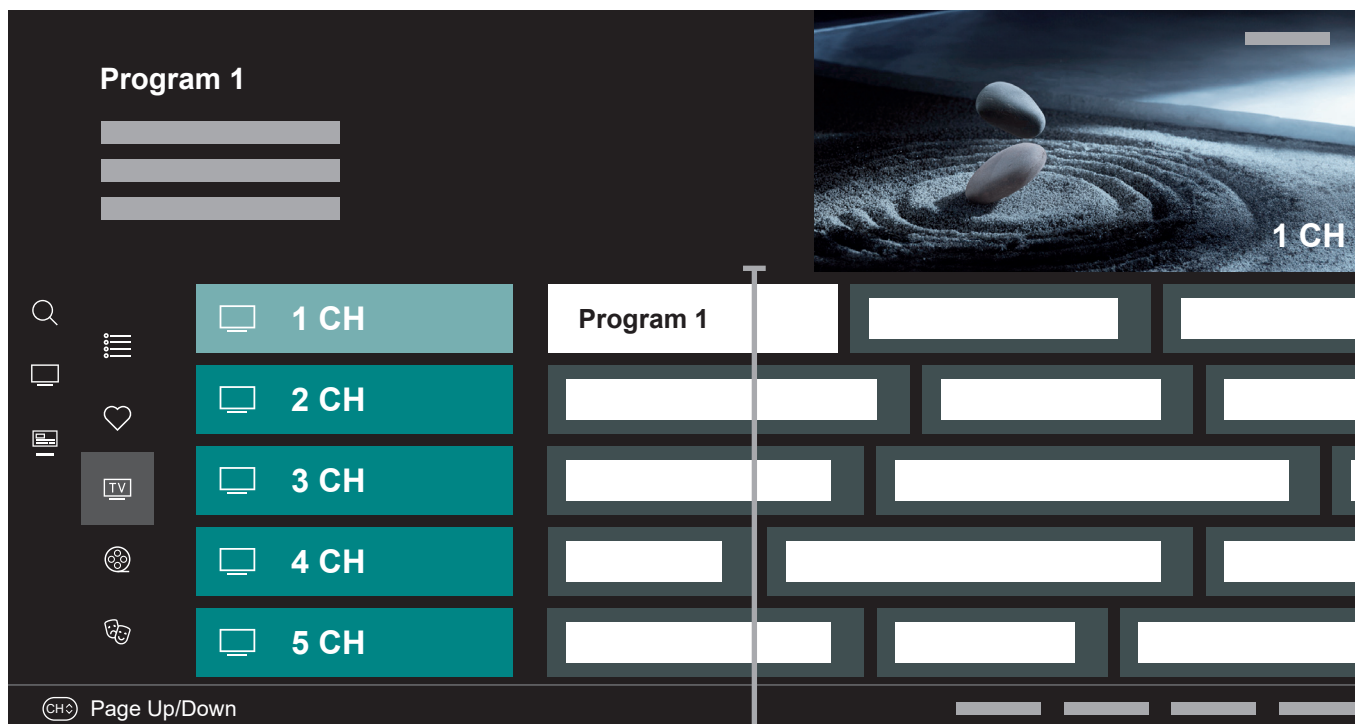
Zelena tipka: prikaz izbornika u kojem možete dodijeliti boje određenim vrstama sadržaja (na primjer, Vijesti,



Filmovi, Sport). Tipkama za smjer i tipkom za odabir  dodijelite željenu vrstu sadržaja određenoj boji. Izađite iz ovog izbornika pritiskom tipke . Programi koji pripadaju odabranim kategorijama sada se ističu bojom u programskom vodiču.

Žuta tipka: prikaz popisa programa za prethodni dan.

Plava tipka: prikaz popisa programa za sljedeći dan.

 Ovisno o državi i regiji, prikaz i informacije mogu se razlikovati.

Prilagođavanje TV kanala.

Uredite kanale.

Odabir popisa kanala.

Ako ste podesili kanale na više TV prijemnika, imat ćete više dostupnih popisa kanala. Za prebacivanje između popisa kanala:

1. Tijekom gledanja televizije pritisnite **OK** za prikaz aktivnog popisa kanala.
2. Pritisnite lijevu tipku za smjer i odaberite jedan od dostupnih popisa kanala: "Antena", "Kabel", "Satelit". Broj opcija popisa kanala ovisi o dostupnim izvorima signala.
3. Potvrdite odabir pritiskom tipke **OK**.

Uređivanje popisa kanala.

Da biste izbrisali ili premjestili kanale na druga mjesta na popisu kanala ili favorita, učinite sljedeće:

1. Tijekom gledanja televizije pritisnite **OK** za prikaz popisa kanala. Pritisnite lijevu tipku za smjer, a zatim spustite prikaz prema dolje i odaberite opciju "Uređivanje kanala".
2. U izborniku koji se prikaže odaberite popis kanala ili favorita koji želite urediti.



3. Na popisu kanala odaberite kanal koji želite urediti.

Premještanje odabranog kanala na novi položaj:

Pritisnite lijevu tipku za smjer. Tipkama za smjer gore / dolje premjestite kanal na novi položaj i potvrdite tipkom **OK**.

Brisanje odabranog kanala:

Pritisnite desnu tipku za smjer kako biste izbrisali odabrani kanal.

Skupno uređivanje

Označite više kanala koje želite urediti pritiskom tipke za odabir **OK**. Kada odaberete sve kanale koje želite urediti, pritisnite desnu tipku za smjer kako biste izbrisali sve odabrane kanale ili lijevu tipku za smjer kako biste grupirali i premjestili sve odabrane kanale na novi položaj.

Popis favorita.

Popisi favorita pomažu vam u organiziranju omiljenih kanala. Nižete izraditi do četiri različita popisa.

Dodavanje kanala na popis favorita

1. Tijekom gledanja televizije pritisnite ● za prikaz popisa kanala. Pritisnite lijevu tipku za smjer, a zatim spustite prikaz prema dolje i odaberite opciju "Uređivanje kanala".
2. U izborniku koji se prikaže odaberite popis favorita koji želite urediti.
3. Odaberite opciju "Dodaj kanale".
4. Tipkom ● odaberite sve kanale koje želite dodati na popis favorita. Odabrani kanali bit će označeni srcem s kvačicom s desne strane.

Prikaz popisa favorita

1. Tijekom gledanja televizije pritisnite ● za prikaz aktivnog popisa kanala.
2. Pritisnite lijevu tipku za smjer i premjestite pokazivač na popis favorita označen srcem.
3. Držite pritisnutu tipku ● 2 sekunde.
4. Odaberite jedan od četiri popisa favorita koji želite prikazati.

Napomena: Ako želite aktivirati određeni popis kanala ili favorita, morate ga prikazati u izborniku popisa kanala i prebaciti na bilo koji dostupan kanal na njemu. Zatim možete prebaciti na kanale aktivnog popisa kanala ili favorita pomoću numeričkih tipki na daljinskom upravljaču.

Promjena naziva popisa favorita

Zadani nazivi popisa favorita su FAV1 - FAV4. Međutim, nazive popisa favorita možete prilagoditi za bolju preglednost i organizaciju. Da biste promijenili naziv popisa favorita, učinite sljedeće:

1. Tijekom gledanja televizije pritisnite ● za prikaz aktivnog popisa kanala.
2. Pritisnite lijevu tipku za smjer i premjestite pokazivač na popis favorita označen srcem.
3. Držite pritisnutu tipku ● 2 sekunde.
4. Odaberite popis favorita čiji naziv želite promijeniti.
5. Pritisnite lijevu tipku za smjer.
6. Pomoću tipkovnice na zaslonu unesite novi naziv popisa favorita.

Za osobe s vidnim ili slušnim poteškoćama.

Pristupačnost.

Postavke pristupačnosti olakšavaju gledanje osobama s vidnim ili slušnim poteškoćama.

Da biste otvorili izbornik postavki pristupačnosti, pritisnite tipku postavki  i otvorite Sve postavke > Pristupačnost. Ovaj izbornik sadrži sve opcije za značajke pristupačnosti.

Dostupne su sljedeće opcije:

Postavke titlova – Promijenite postavke titlova za emitiranja.

Titlovi – uključuje ili isključuje titlove. Opcija "Titlovi za osobe oštećenog sluha" prikazuje titlove koji opisuju i zvučne efekte. Ova funkcija dostupna je samo uz emitiranja koja pružaju ovu uslugu.

Primarni titlovi – Postavljanje zadanog jezika titlova.

Sekundarni titlovi - Odredite sekundarni jezik titlova za upotrebu kada primarni jezik nije dostupan.

Pohrana titlova kanala – Omogućite pohranu postavki titlova za pojedinačne kanale.

Glasovni vodič – Aktivirajte glasovni vodič koji naglas opisuje opcije izbornika kako bi pomogao osobama s vidnim poteškoćama. Kada je aktiviran, televizor pruža

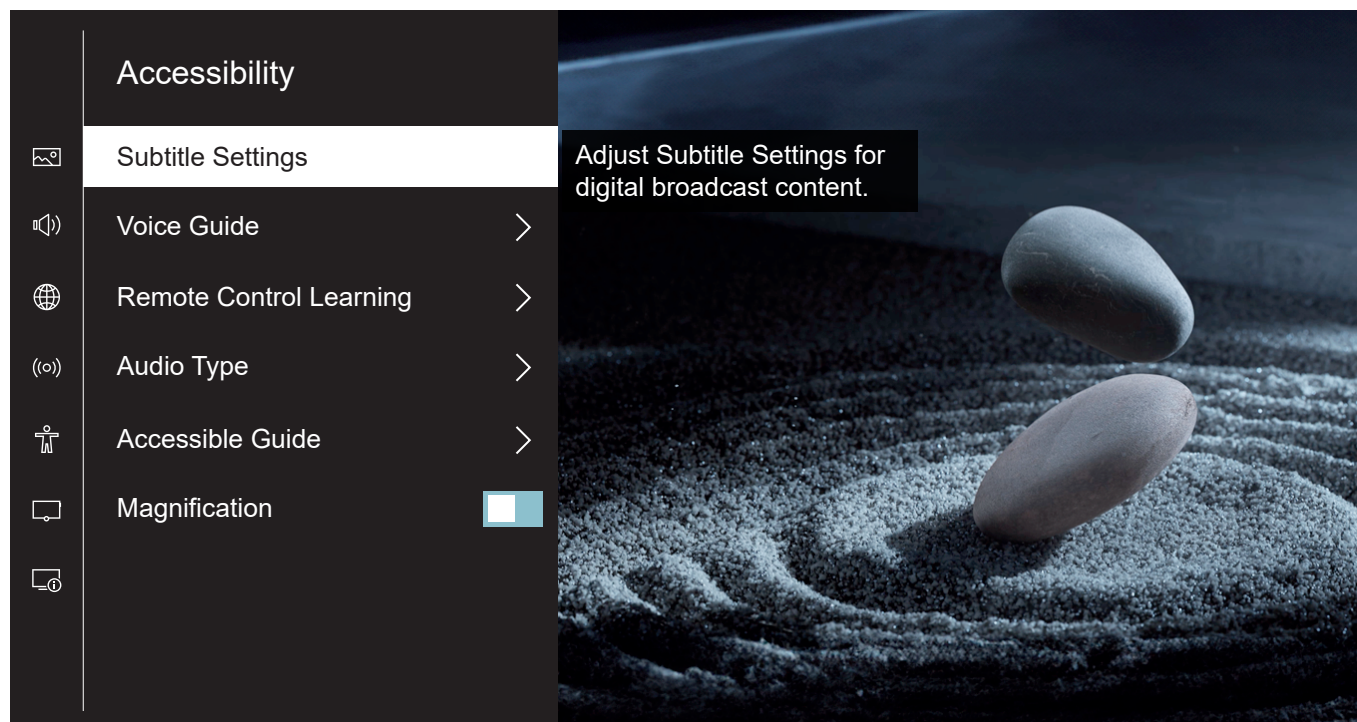

glasovno vođenje za promjenu kanala, podešavanje glasnog, informacije o trenutnim i predstojećim programima, ostalim funkcijama televizora te različitim sadržajima na internetu i u pretraživanju.

Učenje daljinskog upravljača – Otvara poseban zaslon za učenje daljinskog upravljača za slabovidne korisnike. Pritisnite bilo koju tipku na daljinskom upravljaču kako biste čuli glasno izgovaranje njegovog naziva. Za izlaz iz ovog izbornika dvaput brzo pritisnite tipku "natrag" .

Vrsta zvuka – Konfigurirajte postavke zvuka za slabovidne osobe.

Vrsta zvuka – Postavite vrstu zvuka za TV kanale.

Uobičajeno – standardni zvuk bez zvučnih komentara.

Audio opis – Aktivirajte audio vodič koji omogućuje zvučno opisivanje scena u videozapisu za osobe s vidnim poteškoćama. Ova funkcija dostupna je samo uz emitiranja koja pružaju ovu uslugu.

Govorni titlovi – Slušajte zvučnu verziju titlova. Ova funkcija dostupna je samo uz emitiranja koja pružaju ovu uslugu.

Format zvuka – Upravljajte načinom reprodukcije surround zvuka putem zvučnika televizora.

Stereo – Reprodukcija samo kroz lijevi i desni zvučni kanal. Središnji i surround kanali se zanemaruju.

Višekanalni – Reprodukcija lijevog, desnog i surround zvučnih kanala putem zvučnika.

Kontrola prigušenja – Podesite balans glasnoće između standardnog audiozapisa i audio opisa.

Pristupačni vodič – Prikazuje programski vodič u jednom stupcu većim tekstom za lakše čitanje.



Povećanje – Povećajte tekst odabran pokazivačem u izborniku televizora.

Snimanje uz Loewe dr+.

Višestruko snimanje



Snimajte programe uz Loewe stellar, zakažite snimanje ili upotrijebite Vremenski pomak kako biste program televizije uživo gledali kasnije. Snimke se automatski pohranjuju na ugrađeni tvrdi disk. Ako želite, možete upotrijebiti i odgovarajući vanjski USB uređaj za pohranu.

Snimanje putem Informacija o Programu.

Tijekom gledanja televizije uživo pritisnite desnu tipku za smjer. U prikazanim informacijama o programu odaberite ikonu snimanja  i potvrdite pritiskom tipke za odabir . Prikazat će se izbornik "Raspored snimanja".

Snimanje putem Programskog vodiča.

Otvorite elektronički programski vodič pritiskom tipke

. U vodiču odaberite program koji želite snimati. Držite pritisnutu tipku za odabir  za prikaz detaljnih informacija. Odaberite "Snimanje" i pritisnite  za prikaz izbornika "Raspored snimanja".

 Dual channel: Tijekom snimanja jednog kanala možete gledati drugi.

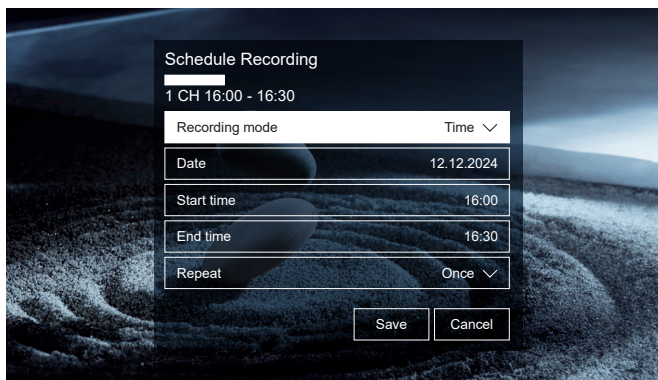

Izbornik Raspored snimanja.

U ovom izborniku možete definirati vrstu snimanja i pokrenuti ju.

Ručno zaustavljanje – Pokreće trenutno snimanje. Za zaustavljanje morate ručno prekinuti snimanje.

Vrijeme – Pokreće i zaustavlja snimanje u korisnička definirana vremena.

Program – Snima određeni program.

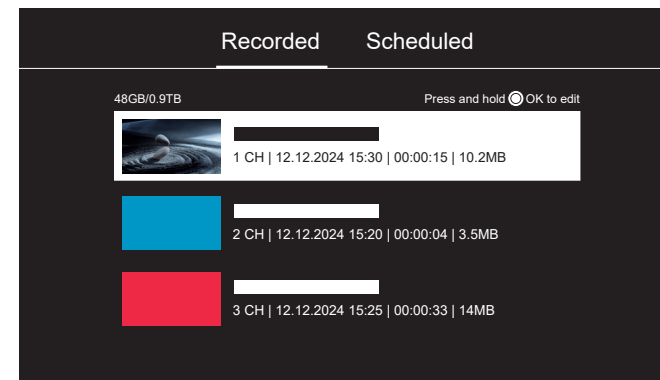

Popis snimki.

Tijekom gledanja televizije uživo držite pritisnutu tipku

vodiča  za prikaz popisa snimki. Za reprodukciju odaberite snimku i pokrenite je pritiskom na .

Prikaz rasporeda.

U načinu televizije uživo držite pritisnutu tipku vodiča

 za prikaz popisa snimki, a zatim pritisnite desnu tipku za smjer kako biste se prebacili na Prikaz rasporeda. Ovdje možete pregledati i urediti sva zakazana snimanja i podsjetnike.

Vremenski pomak

Pritisnite  kako biste aktivirali vremenski pomak.



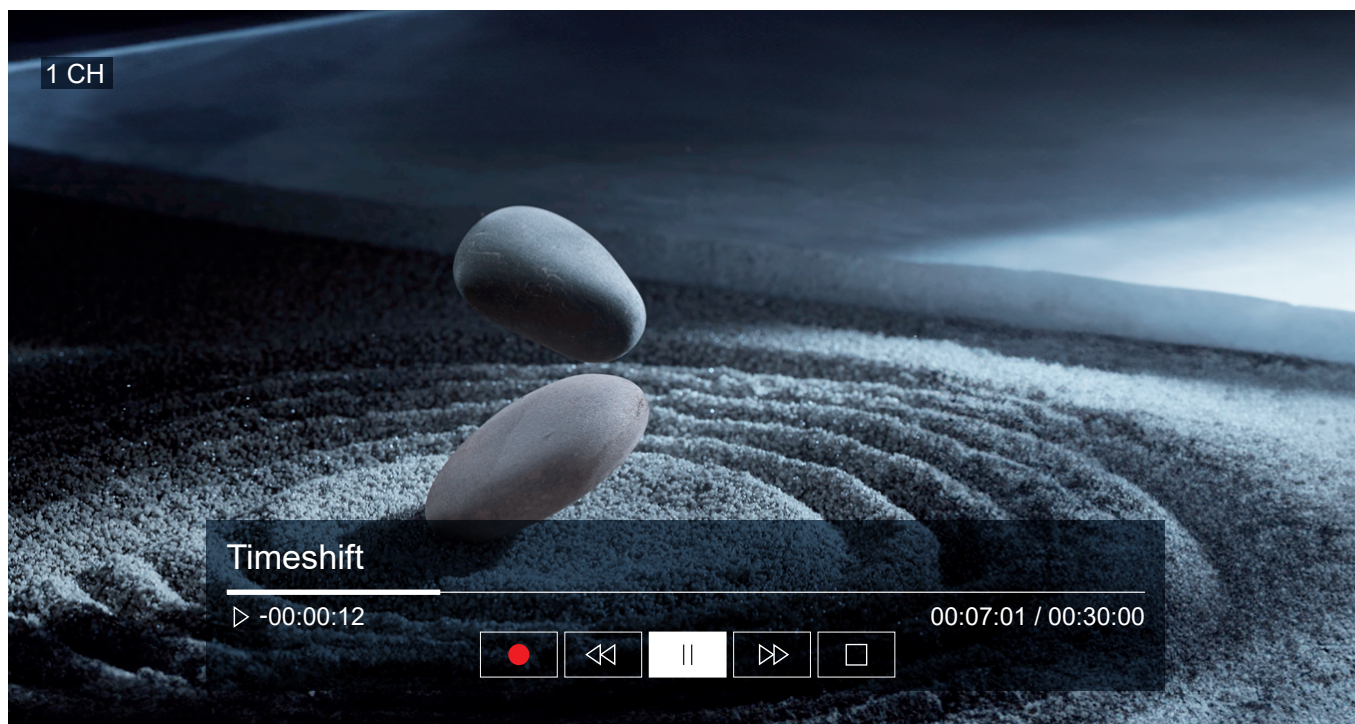

Uz aktivan vremenski pomak možete pauzirati program i nastaviti gledati kasnije, pa čak i ponovo pogledati neke dijelove.

Pritisnite desnu tipku za smjer za prikaz trake napretka unutar izbornika vremenskog pomaka.

Upotrijebite tipke smjera za navigaciju izbornikom vremenskog pomaka.



Izbornik vremenskog pomaka:

-  Početak snimanja.
-  Reprodukcija/pauziranje vremenskog pomaka.
-  Brzo naprijed.
-  Premotavanje.
-  Zaustavljanje vremenskog pomaka.

Prije upotrebe vremenskog pomaka pročitajte sve sigurnosne upute, osobito odjeljak "Priključeni USB tvrdi diskovi". Odspajanje uređaja iz napajanja može uzrokovati gubitak podataka.



Savršena atmosfera.

Loewe magic.light

Svaki Loewe stellar opremljen je ugrađenim svjetlom Loewe magic.light. Upotrijebite diskretno skriveni LED pojas kao nježno osvjetljenje za dobrodošlicu i pozdrav ili naglašavanje omiljenog filma toplim bijelim tonom.

Prilagodite magic.light po želji i trenutnom raspoloženju. Saznajte više o ovoj značajci u ovom odjeljku.

Podešavanje boje osvjetljenja.

Tijekom gledanja televizije uživo pritisnite  kako biste otvorili izbornik postavki, a zatim pomoću pokazivača odaberite opciju "Svjetlo". Pritiskom tipke za smjer gore ili dolje možete uključiti ili isključiti svjetlo. Pritisnite tipku za odabir  za prikaz izbornika za podešavanje.

Pomoću tipki za smjer gore ili dolje možete odabrati stavku koju želite promijeniti, a tipkama za smjer lijevo ili desno podesite vrijednosti. Dostupne opcije:

Svjetlina – Podesite snagu osvjetljenja.

Zasićenost – Podesite zasićenost boje osvjetljenja.

Nijansa – Promijenite boju osvjetljenja i svjetlo pri isključivanju.



Topla bijela: 100% zasićenost
Hladna bijela: 0% zasićenost



Podešavanje trajanja svjetla pri isključivanju.

Prilikom isključivanja televizora neko vrijeme svijetli svjetlosna traka pri dnu televizora. Da biste podesili trajanje tog osvjetljenja, učinite sljedeće:

Tijekom gledanja televizije pritisnite tipku postavki  za prikaz izbornika postavki.

Odaberite Sve postavke > Sustav > Napredne postavke > Podešavanje svjetla.

Odaberite i podesite opciju "Vrijeme dolaska kući".

Automatsko osvjetljenje

Po zadanim postavkama, Loewe magic.light automatski se aktivira/deaktivira ovisno o svjetlini prostorije. Automatsku aktivaciju možete isključiti na sljedeći način:

Tijekom gledanja televizije pritisnite tipku postavki  za prikaz izbornika postavki.

Odaberite Sve postavke > Sustav > Napredne postavke > Podešavanje svjetla.

Opciju "Automatsko stražnje svjetlo" možete omogućiti ili onemogućiti po potrebi.

Savršeni kut.

Loewe magic.motion

Magic.motion omogućuje rotiranje uređaja na opcionalnom motoriziranom podnom stalku Loewe motor stellar pritiskom tipke.

Postavljanje rotacije

1. Pritisnite tipku  za prikaz početnog zaslona.
2. Pritisnite lijevu tipku za smjer i otvorite: Postavke > Sustav > Napredne postavke > Jedinica rotacije

Dostupne su sljedeće opcije:

Krajnji lijevi položaj – Postavlja ograničenje za rotaciju ulijevo.

Krajnji desni položaj – Postavlja ograničenje za rotaciju udesno.

Omogući položaj za isključivanje – Kada je omogućeno, televizor se automatski rotira u unaprijed postavljeni položaj ubrzo nakon isključivanja.

Položaj za isključivanje – Postavlja položaj u koji se televizor rotira nakon isključivanja.

Omogući položaj za uključivanje – Kada je omogućeno, televizor se rotira u posljednji položaj u kojem je bio prije isključivanja kada ga ponovo uključite.

Ručna rotacija.

Tijekom gledanja sadržaja:

1. Pritisnite tipku postavki .
2. U Brzim postavkama odaberite "Rotiraj TV".
3. Pritišćite tipke za smjer lijevo i desno kako biste rotirali televizor.

Napomena: Maksimalni kut rotacije je 45°.



Prepoznavanje prepreka: magic.motion automatski prestaje s radom prilikom nailaska na prepreku.

Dobro je znati

Aplikacije i tehnički podaci

Preuzmite aplikaciju my Loewe.

Pomoću pametnog telefona skenirajte QR kôd u nastavku i preuzmite preporučenu aplikaciju. "my Loewe" je ulaz u Loewe svijet i omogućuje pristup svim korisničkim priručnicima za vaše proizvode tvrtke Loewe.



Tehnički podaci

Kupili ste televizor s OLED zaslonom koji ispunjava najviše standarde kvalitete te provjereno nema neispravnih piksela. Usprkos najvećoj pažnji pri proizvodnji zaslona, iz tehničkih razloga ne može se 100% zajamčiti da se neće pojaviti pogreške na podpikselima. Međutim, sve dok su te neispravnosti unutar ograničenja propisanih standardom (ISO 9241-307, klasa neispravnosti II), ne smatra se da se radi o neispravnosti opreme u sklopu značenja koje se podrazumijeva jamstvom. Organic Light Emitting Diodes tehnologija je prikazivanja slike koja se temelji na samoosvjetljavajućim pikselima koji pružaju značajne prednosti po pitanju kvalitete slike i performansi. U nekim okolnostima, trajno jednostrano izlaganje OLED materijala može rezultirati trajnim i nepovratnim distorzijama slike. Ovi problemi "zapečene" slike nastaju u slučaju dugotrajnog prikazivanja statičkih sadržaja kao što su nepomične slike, titlovi, dijaprojekcije ili kratki videozapisi u beskrajnoj petlji na prezentacijskim monitorima, u videoigrama i sl. Crne trake na nekim formatima zaslona također mogu uzrokovati ove poteškoće. Važno je naglasiti da ovi problemi "zapečene" slike ne predstavljaju nedostatke koji bi bili obuhvaćeni jamstvom. Ako

se statičke slike prikazuju predugo, televizor automatski podešava kontrast za zaštitu zaslona. Uređaj se prilikom sljedeće upotrebe automatski vraća u normalno stanje. U uvjetima normalne upotrebe ne dolazi do ovih problema "zapečene" slike. Kako bi se dugoročno održala visoka kvaliteta prikaza slike, LOEWE OLED TV redovito se automatski kalibrira.

Priključeni USB tvrdi diskovi.

Isključivanje televizora iz napajanja tijekom upotrebe i prekid napajanja dok je tvrdi disk u upotrebi može oštetiti njegov datotečni sustav te uzrokovati gubitak podataka i snimljenih sadržaja. USB uređaj za pohranu nemojte odspajati iz televizora. Preporučujemo da televizor prebacite u stanje pripravnosti prije iskapčanja iz napajanja. Loewe ne preuzima odgovornost za gubitak podataka pohranjenih na ugrađenom tvrdom disku televizora.

Ažuriranje softvera

Najnoviju verziju softvera možete preuzeti na web-mjestu tvrtke Loewe (navedeno u nastavku) i instalirati na televizor putem USB uređaja za pohranu. Ako je televizor povezan s internetom, možete ga ažurirati izravno putem interneta. Dodatne informacije o ažuriranjima softvera pronaći ćete u korisničkom priručniku koji možete preuzeti na web-mjestu tvrtke Loewe. Ne može se zajamčiti da će Loewe modeli odmah raditi sa svim uređajima koji se mogu priključiti.

Odbacivanje odgovornosti za digitalne usluge.

Naši televizori su "proizvodi s digitalnim elementima" čije se glavne funkcije, kao što su kabelski ili satelitski televizijski prijem ili reprodukcija DVD / Blu-ray diskova putem reproduktora spojenog na televizor, mogu upotrebljavati bez ovih digitalnih elemenata. Digitalni elementi dostupni na uređaju obuhvaćaju, između ostalog, aplikacije, igre, glazbu, videousluge i druge programe, kao i platforme koje omogućuju preuzimanje i/ili pristup dodatnim aplikacijama. Prethodno spomenute usluge, sadržaji i/ili elementi, kao i poslužiteljske platforme potrebne za njih, kojima se pristupa u pozadini putem interneta, pružaju treće strane. Obratite pažnju na odgovarajuće uvjete i odredbe i/ili ugovor za krajnje korisnike ovih trećih strana, koje morate prihvatiti kasnije, osobito prilikom prve instalacije novog televizora, ali također i prilikom upotrebe usluga trećih strana. Ovo prihvaćanje stvara izravan ugovorni odnos između vas i odgovarajući davatelja usluga trećih strana vezano uz upotrebu odgovarajućih digitalnih elemenata, usluga i/ili sadržaja. Kao proizvođač televizora, Loewe Technology GmbH nema utjecaja na pružanje digitalnih elemenata, usluga i sadržaja, njihovu kvalitetu, vizualnu prezentaciju, pružanje ažuriranja, a osobito trajanje ovih digitalnih elemenata, usluga i sadržaja. S druge strane, tijekom vijeka trajanja televizora, novi digitalni elementi, usluge i/ili sadržaji također mogu biti ponudeni na uređaju bez vašeg uobičajenog pristanka. Ovi dodatni digitalni elementi, usluge i/ili sadržaji rezultat su, između ostalog, tehnološkog napretka i općih zahtjeva tržišta. Međutim, ne postoji obveza pružanja novih digitalnih elemenata, usluga i/ili

sadržaja. Osobito ne postoji obveza pružanja zamjene nakon obustave digitalnog elementa, usluge ili sadržaja. Pregledajte odgovarajuće uvjete i odredbe ili ugovor za krajnjeg korisnika svog uređaja.

Odbacivanje odgovornosti za ilustrativne modele.

Slike u ovom priručniku samo su ilustrativne naravi. Neki prikazani modeli obuhvaćaju dodatnu opremu.

Deklaracija.



Loewe Technology GmbH potvrđuje da je ovaj proizvod sukladan osnovnim zahtjevima smjernice 2014/53/EU, kao i drugim važećim EU smjernicama.

U frekencijskom rasponu od 5.150 do 5.350 MHz ovaj je televizor ograničen na upotrebu u zatvorenom prostoru u sljedećim zemljama:

Austrija, Belgija, Bugarska, Hrvatska, Cipar, Češka, Danska, Estonija, Finska, Francuska, Njemačka, Grčka, Mađarska, Irska, Italija, Latvija, Litva, Luksemburg, Malta, Nizozemska, Poljska, Portugal, Rumunjska, Slovačka, Slovenija, Španjolska, Švedska, Ujedinjeno Kraljevstvo.

Kompletnu izjavu o sukladnosti pronaći ćete u odjeljku za odabir proizvoda:

www.loewe.tv/compliance

Otisak

Loewe Technology GmbH
Industriestraße 11
96317 Kronach, Deutschland
www.loewe.tv

Sudski registar: Frankfurt am Main, HRB 117013
Predstavnik: Aslan Khabliev

Informacije u ovom dokumentu mogu se promijeniti bez prethodne najave. Sva su prava pridržana, uključujući prava na prijevod, tehničke izmjene i pogreške.

İhtiyacınız olan her şey.

Teslimat kapsamı.

Ambalajın tüm içeriğinin ve Loewe karşılama kutusunun mevcut olduğundan emin olun. Eksik bir şey varsa, lütfen satıcınızla veya Loewe Müşteri Hizmetleri Merkezi ile iletişime geçin.

İçindekiler.

- Loewe hızlı başlangıç kılavuzu
- Kullanım kılavuzu (bu belge)
- Loewe stellar
- Duvara montaj aparatı*
- Stand**
- Güç kablosu
- Loewe karşılama kutusu
 - Loewe remote alu
 - AAA tipi piller
 - Teknik veri tablosu Loewe stellar
 - Loewe OLED güvenlik talimatları
 - Kurulum çözümü için montaj talimatları
 - Kurulum çözümü için montaj kiti

* Duvara montaj aparatı 77 inç ve daha büyük modellere dahildir.

** 65 inç ve daha küçük modellere stand dahildir.

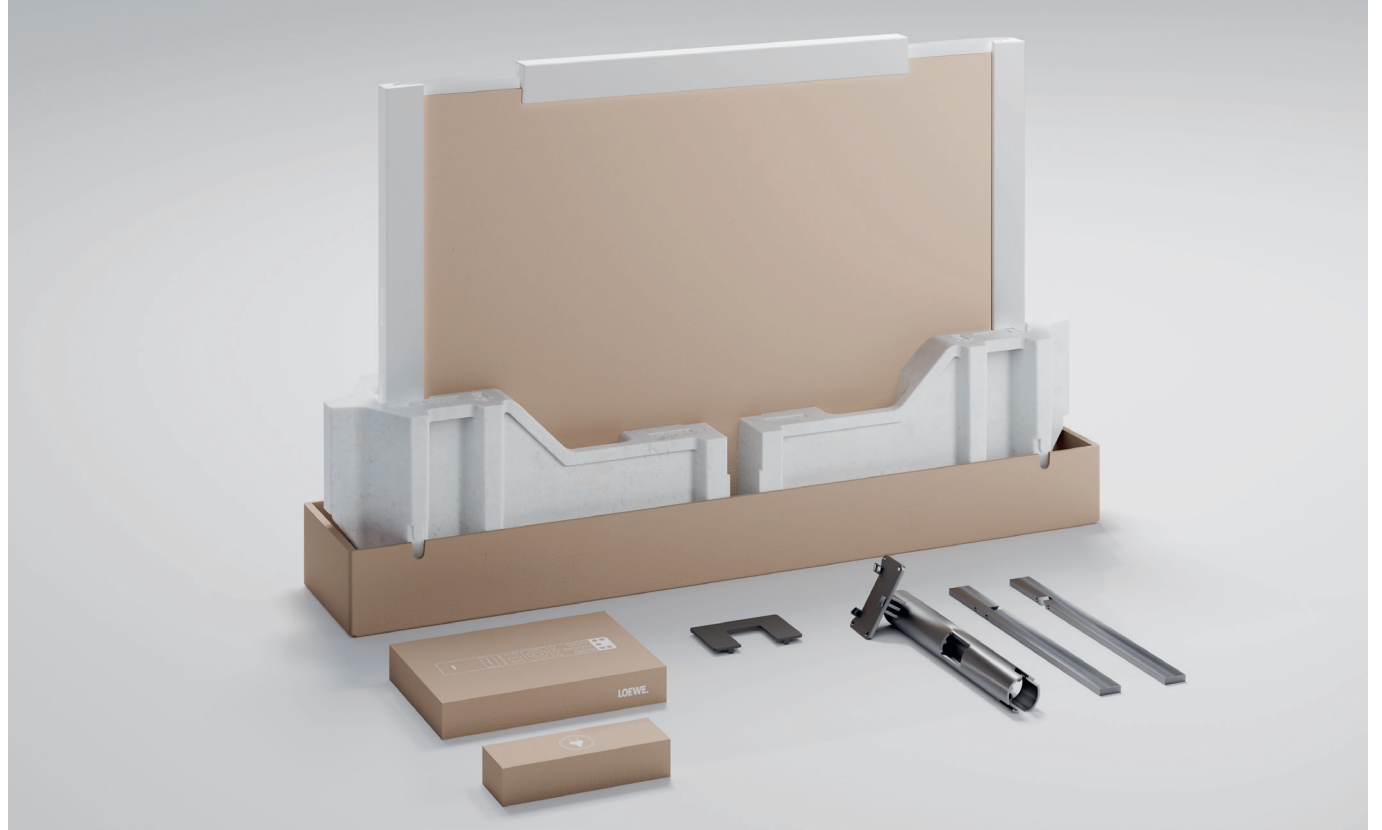

i Görsel sadece gösterim amaçlıdır. Gerçek ambalaj içeriği modele göre değişebilir.

Loewe stellar. Almanya'da üretilmiştir.

Hoş geldiniz.

Loewe stellar'ı tercih ettiğiniz için çok teşekkür ederiz. Sizi müşterimiz olarak görmekten mutluluk duyuyoruz. Tasarım, yenilik ve üstün teknoloji - tüm bu nitelikleri tek bir premium üründe birleştiren bir cihaz seçtiniz. Loewe'nin bu OLED televizyon modeli, en modern ekran teknolojisi, performans donanımı ve yeni bir tasarım diliyle izleyicilerini büyülüyor.

Loewe stellar Almanya'da üretilmiştir.

Bu ürünün her detayı, Loewe'yi ve çalışanlarını 100 yılı aşkın süredir farklı kılan özveri ve işçiliği yansıtmaktadır. Loewe stellar'ın benzersiz aydınlatma konseptinin keyfini çıkarın ve bu olağanüstü ürün serisiyle her anı Sihirli Bir An haline getirin. Loewe'nin çift uçlu tunere sahip çift kanallı dr+ sistemi yeni bir televizyon deneyimi sunuyor - kusursuz kalitede çoklu görüntü ve çoklu kaydın keyfini çıkarın.

Loewe stellar, oyun tutkunları için HDMI 2.1 ve Ultra HD @ 144 Hz VRR için tam destekli yüksek performanslı bir platform sunuyor. Son teknoloji ürünü premium işletim sistemi VIDAA OS tarafından mümkün kılınan kapsamlı akış uygulamaları ve VOD hizmetleri yelpazemiz, herkes için eğlence sağlıyor.

Lütfen bu talimatları dikkatlice okuyun. Loewe ürününüzden uzun süre keyif alabilmeniz için lütfen ayrı olarak

verilen güvenlik talimatlarına uyun. Herhangi bir sorunuz varsa veya yardıma ihtiyacınız olursa, Loewe Müşteri Hizmetleri her zaman hizmetinizdedir.



Bu kullanım kılavuzu, Loewe televizyonunun ilk kurulumu hakkında önemli temel bilgiler içerir. İlk kez açtıktan sonra, sezgisel bir ilk kurulum kılavuzu sizi kurulum sürecinde yönlendirecektir.



www.loewe.tv

İçindekiler.

Teslimat kapsamı.	60
Hoş geldiniz.	61
Semboller ve tanıtım plakası.	62
Genel Bakış - televizyon.	63
İlk adımlar - Televizyon kurulumu.	66
Genel Bakış - Uzaktan Kumanda.	68
İlk adımlar - Uzaktan kumanda.	69
Uzaktan kumandayı programlama.	70
İlk adımlar - İlk kurulum.	72
Ana ekran.	76
Elektronik program rehberi.	77
Kanal düzenlemesi.	78
Erişilebilirlik.	80
Çoklu kayıt.	82
Loewe magic.light	84
Loewe magic.motion	85
Uygulamalar ve teknik bilgiler.	86
Beyanname.	87
Üretici Bilgileri.	87

Semboller ve anlamları.

Semboller ve tanıtım plakası.

Bu kullanım kılavuzunda, anlamları bu sayfada açıklanan çok sayıda sembol bulunmaktadır. Bu bölümü dikkatlice okuyun ve anlamlarını not edin.

Tanıtım plakası cihaz hakkında önemli bilgiler içerir:

- Cihaz adı
- Cihaz tipi
- Parça numarası
- Seri numarası



Uyarılar, sağlığını ya da hayatınızı ya da başkalarının sağlığını veya hayatını tehlikeye atabilecek konulara dikkat çeker. Uyarılara dikkat edin.



Çevre bildirimleri, çevreye duyarlı eylem veya çevreye duyarlı bertaraf etme hakkında bilgiler içerir. Çevre bilgilerine dikkat edin.



Cihaz veya cihazın bir uygulaması hakkında genel ipuçları ve püf noktaları.



Elektronik bildirimler, göz ardı edilmesi halinde cihaza zarar verebilecek veya sağlığını ya da hayatınızı tehlikeye atabilecek tehlikelere dikkat çeker.



Kırılma tehlikesi uyarıları, cihazınızda hasar riski olduğunu veya yaralanma olasılığı bulunduğunu gösterir. Kırılma tehlikesi uyarılarına dikkat edin.

Tanıtım plakasının konumu.

Model numarası ve çalışma voltajını içeren etiket televizyon setinin arkasında bulunabilir.

Tanıtım plakası örneği:



stellar 65

Ultra HD / OLED / CI+ / DR+

Art.No. 63470 B 10 Ser.No. 00001 / 3463

CH-TYP SL950

220-240V~ 50/60Hz 450 W



LOEWE.

Loewe Technology GmbH
Industriestraße 11
D-96317 Kronach

Manufactured
in Germany

Ön taraf.

Genel Bakış - televizyon.

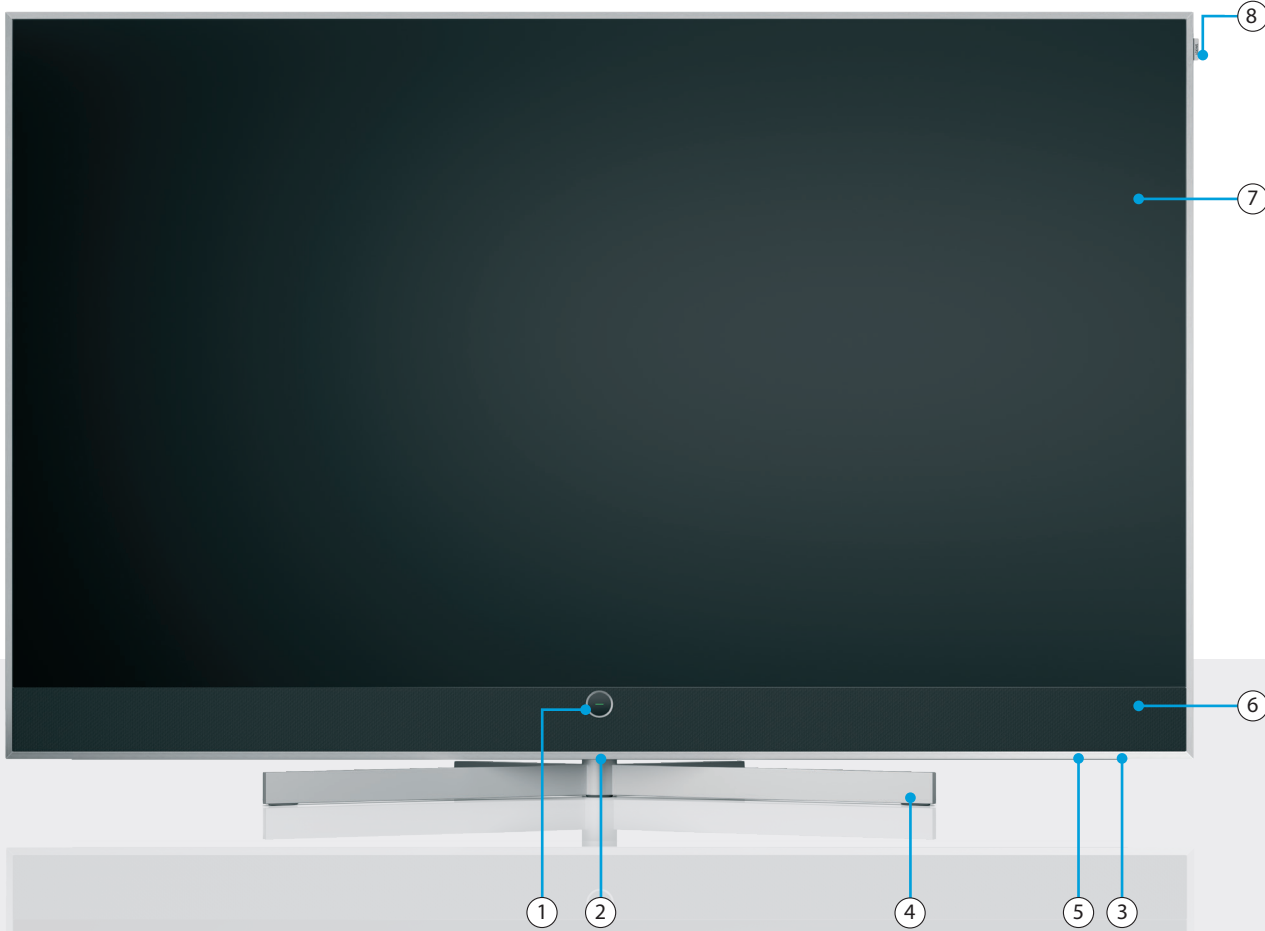

① Loewe signature.ring

Televizyon durum LED'i

- Bekleme
- TELEVİZYON AÇIK
- Televizyon Beklemede: OLED-Refresh
- Kayıt aktif
- Timeshift aktif

② Güç anahtarı (77 inç ve daha büyük modeller için)

③ Güç anahtarı (65 inç ve daha küçük modeller için)

④ Loewe masa standı stellar *

⑤ Loewe magic.light

⑥ Soundbar

⑦ OLED ekran

⑧ Loewe signature.flag

* Stand, 65 inç ve daha küçük modellere dahildir.

Arka taraf.

stellar 65 | stellar 55 | stellar 48 | stellar 42



①	AC-GİRİŞ	Şebeke bağlantısı - 220-240 V - 50/60Hz
②	ANT SAT	Uydu girişi - DVB-S/S2 HD
	SUB	13/18V, 400mA
③	ANT SAT	Uydu alımı DVB-S/S2 HD
	MAIN	13/18V, 400mA
④	ANT TV	Karasal/TV anteni DVB-C/T/T2 HD
⑤	LAN	Ağ bağlantısı RJ-45
⑥	USB-A	USB 2.0 - 5V $\overline{=}$, 2000 mA maks.
⑦	USB-C	USB 3.1 - 5V $\overline{=}$, 1000 mA maks.
⑧	HDMI 4	HDMI 2.1 girişi
⑨	HDMI 3	EARC Ses-ÇIKIŞ ile HDMI 2.1
⑩	HDMI 2	HDMI 2.0 girişi
⑪	CI Yuvası*	Ortak Arayüz CI+ V1.4
⑫	USB-C	USB 3.1 - 5V $\overline{=}$, 1000 mA maks.
⑬	USB-A	USB 2.0 - 5V $\overline{=}$, 1000mA maks.
⑭	Ses Çıkışı	Ses jakı 3,5 mm/TOSLINK
⑮	HDMI 1	HDMI 2.0 girişi

① ② ③ ④ ⑤ ⑥ ⑦ ⑧ ⑨ ⑩

*CAM modülü takıldıktan sonra yuva tekrar kapatılmalıdır.

Arka taraf.

stellar 97 | stellar 83 | stellar 77

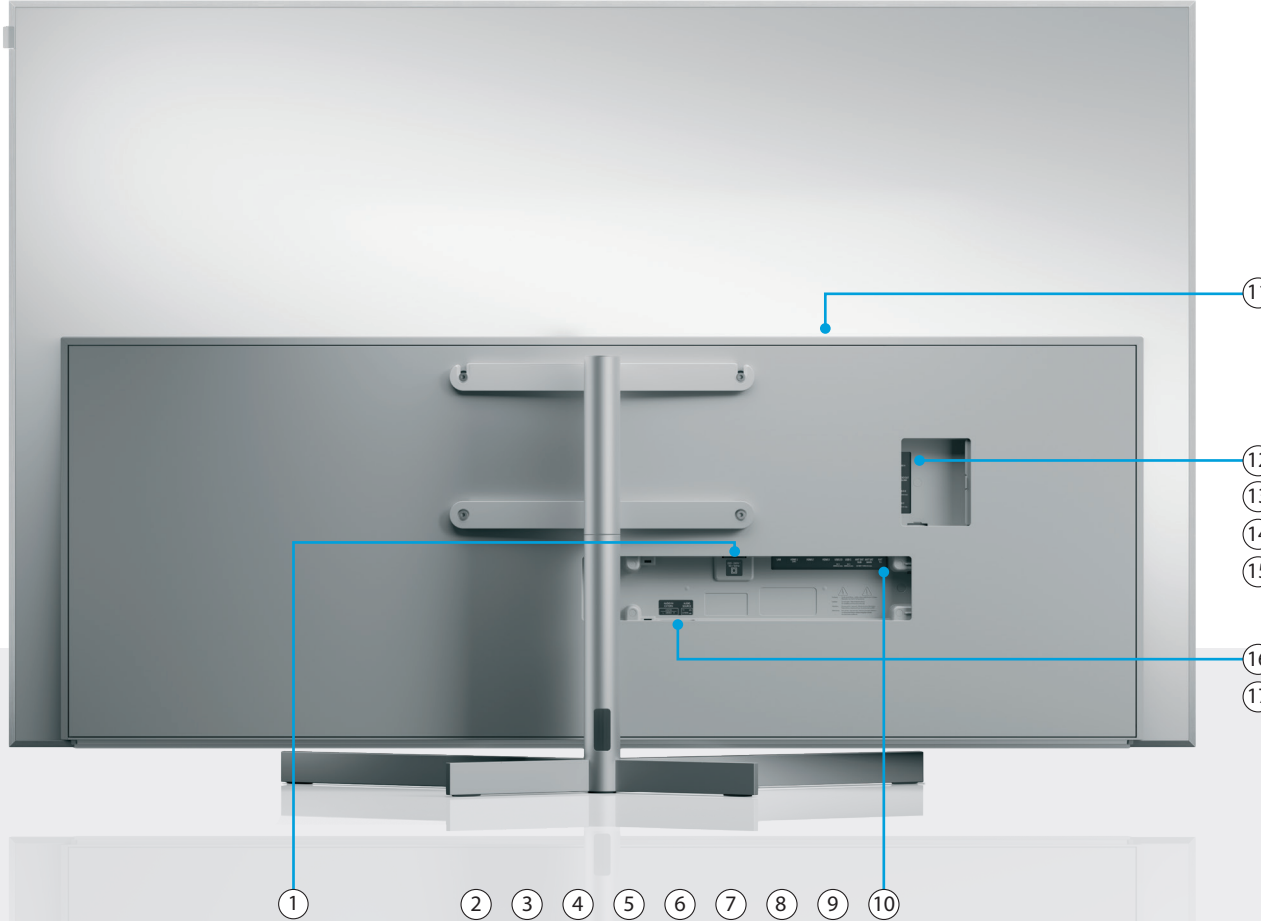

①	AC-GİRİŞ	Şebeke bağlantısı - 220-240 V - 50/60Hz
②	ANT SAT SUB	Uydu girişi - DVB-S/S2 HD 13/18V, 400mA
③	ANT SAT MAIN	Uydu alımı DVB-S/S2 HD 13/18V, 400mA
④	ANT TV	Karasal/TV anteni DVB-C/T/T2 HD
⑤	LAN	Ağ bağlantısı RJ-45
⑥	USB-A	USB 2.0 - 5V $\overline{=}$, 2000 mA maks.
⑦	USB-C	USB 3.1 - 5V $\overline{=}$, 1000 mA maks.
⑧	HDMI 4	HDMI 2.1 girişi
⑨	HDMI 3	EARC Ses-ÇIKIŞI ile HDMI 2.1
⑩	HDMI 2	HDMI 2.0 girişi
⑪	CI Yuvası*	Ortak Arayüz CI+ V1.4
⑫	USB-C	USB 3.1 - 5V $\overline{=}$, 1000 mA maks.
⑬	USB-A	USB 2.0 - 5V $\overline{=}$, 1000mA maks.
⑭	Ses Çıkışı	Ses jakı 3,5 mm/TOSLINK
⑮	HDMI 1	HDMI 2.0 girişi
⑯	SES GİRİŞ HARİCİ	AV alıcısının PRE OUT CENTER kanalını bağlamak için çift RCA girişi.
⑰	SES KAYNAĞI	Normal televizyon hoparlörü ile MERKEZ kanal modu arasında seçim yapmak için televizyon hoparlörleri mod anahtarı.

*CAM modülü takıldıktan sonra yuva tekrar kapatılmalıdır.

i Televizyonun görüntüleri yalnızca gösterim amaçlıdır. Gerçek televizyon modellerinin görünümü farklılık gösterebilir.

Kutudan çıkarma ve bağlantıları yapma.

İlk adımlar - Televizyon kurulumu.

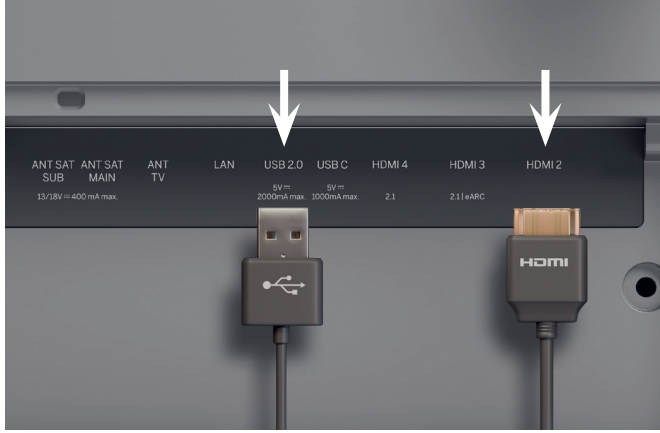

1. Ek cihazların bağlanması.

Oyun konsolları veya depolama aygıtları gibi ek aygıtlar HDMI ve USB üzerinden bağlanabilir.

 Bağlamadan önce tüm cihazların fişini elektrik prizinden çekin.

 Şebeke şalterinin konumu sayfa 175'te bulunabilir.

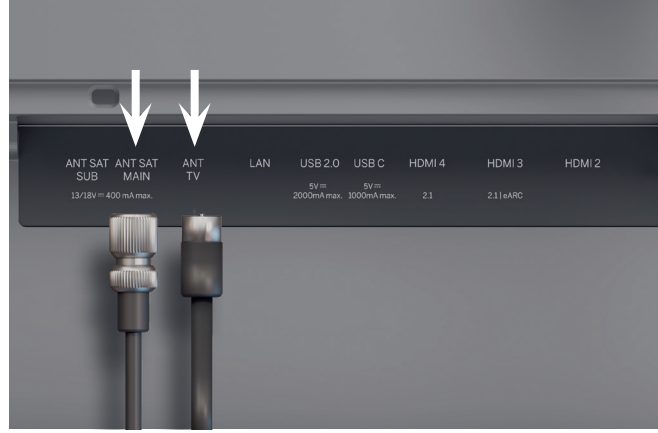

2. Anten kablolarının bağlanması.

Şimdi uydu veya anten kablosunu bağlayın. Etiketli bağlantı noktaları televizyonun arkasında bulunur. Bağlantı noktalarını ortaya çıkarmak için kapakları dikkatlice çıkarın. Çıkarılması kolaydır. Hiçbir alet gerekmez.

 Kabloları önce televizyona, ardından uydu sistemine veya kablo bağlantısına bağlayın. Televizyondaki kablo geçirme kılavuzunu ve sağlanan Loewe standını kullanın.

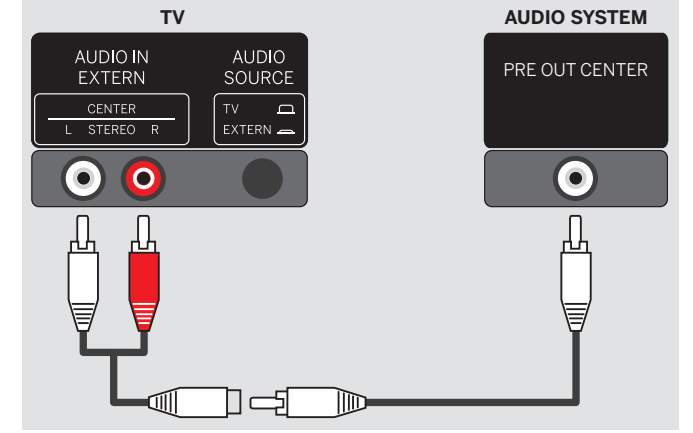

3. Televizyon hoparlörünü ev sinemasında kullanma.

Bir cinch dağıtıcıya ihtiyacınız olacaktır (dahil değildir). Dağıtıcının erkek konektörlerini TV'nizdeki SES GİRİŞ HARİCİ bağlantı noktalarına bağlayın. Dağıtıcıyı AV alıcınızdaki PRE OUT CENTER çıkışına bağlamak için tek bir RCA kablosu kullanın. Televizyon hoparlörlerini MERKEZ kanal işlevselliği için mono moduna geçirmek üzere televizyonun arkasındaki arkasındaki SES KAYNAĞI düğmesine basın.

 Kalıcı hasara neden olabileceğinden AV alıcısının pasif hoparlör çıkışlarını asla televizyona bağlamayın.

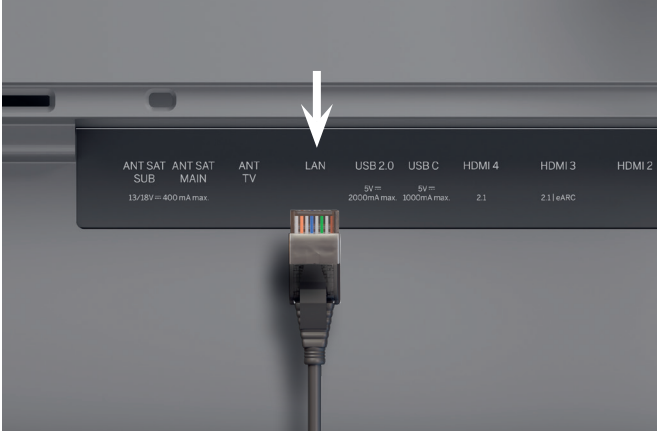

4. LAN üzerinden ağ.

Televizyonu bir LAN ağına bağlayabilirsiniz. Bir Wi-Fi ağına bağlanma aşağıdaki "İlk adımlar - ilk kurulum" bölümünde açıklanmıştır.

i LAN'a bağlanmak için bir RJ45 kablosu (10/100 Mbit/s) kullanın.

i Blendajsız Cat6 veya Cat7 kablo kullanılması tavsiye edilir.



5. HDMI eARC üzerinden ses.

Bir Loewe klang bar veya ses sisteminizi bir HDMI kablosu ile televizyona bağlayabilirsiniz. Bunu yapmak için, eARC ses ÇIKIŞI ile HDMI 2.1'i destekleyen HDMI 3 bağlantı noktasını kullanın.

i En yüksek video çözünürlüğü ve eARC için bir HDMI "ultra yüksek hızlı" kablo, A tipi konektör (dahil değildir) kullanın.

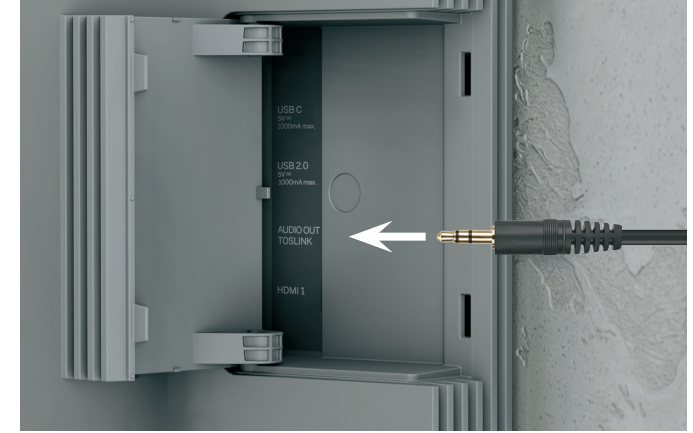

6. Ses: Mini-TOSLINK/analog.

Televizyona TOSLINK üzerinden bir ses sistemi bağlayabilirsiniz. Bağlantı türü ses sisteminize bağlıdır. Televizyon üzerindeki "SES ÇIKIŞ TOSLINK" çıkışını ses sisteminize bağlayın.

Dijital: Bir mini-TOSLINK - TOSLINK optik kablo kullanın.

Analog: Ses sisteminizi televizyona bağlamak için bir stereo RCA - jak adaptör kablosu kullanın.

İkisi bir arada.

Genel Bakış - Uzaktan Kumanda.

Loewe uzaktan kumanda alu



	Sessiz	Kısa basış: Sesi kapatma/açma, uzun basış: Altyazı ayarları.
	AÇMA/ KAPAMA	Televizyonu AÇAR/KAPATIR.
	Televizyon modu	Girişi Canlı TV'ye değiştirir.
	Mikrofon	Sesli komut kontrolünü etkinleştirmek için basın.
	Cihaz tuşu	Bu düğme, Loewe uzaktan kumanda ile diğer cihazları kontrol etmenizi sağlar.
	Program	Sayı tuşlarına basarak kanalları doğrudan seçin.
	Kılavuz	Kısa basış: EPG'yi açar, uzun basış: Kayıtların listesini açar.
	Teletext	Teletexti ve medyateksti açar/kapatır.
	Giriş	Cihaz listesini açar.
	Oynat/ duraklat	Kısa basış: Medyayı veya Timeshift'i oynatır/duraklatır, uzun basış: Medya kontrol tuşlarını aydınlatır.
	Ayarlar	Kısa basış: Ayarları açar, uzun basış: Uzaktan kumandayı Bluetooth aracılığıyla televizyon ile eşleştirir.
	Çıkış	Görüntülenen menüden veya uygulamadan çıkar.
	Geri	Menüde bir adım geri gider. Televizyon izlerken, bir önce izlediğiniz kanala geçer.
	Ana ekran	Ana ekranı açar.
	Ses Seviyesi	Ses seviyesini artırır/azaltır.

	Yön	Bir menü içinde seçili öğeyi veya değeri değiştirir. Gezinmek için sola/sağa/yukarı/aşağı basın. Canlı televizyon: Program bilgilerini görüntülemek için sola veya sağa basın.
	Seçim	Seçer/seçili olan öğeyi başlatır. Canlı televizyon: Kanal listesini göster.
	Kanal	Sonraki/önceki kanal.
	Fonksiyon	Menüye bağlı fonksiyon tuşları.
	Uygulamalar	Uygulamaları ve isteğe bağlı video hizmetlerini başlatmak için kısayol tuşları.

Medya düğmeleri yandığında:

	Geri	Geriye doğru atlar
	İleri	İleriye doğru atlar.
	Kayıt	Kayıt menüsünü açar.
	Dur	Timeshift'i veya kaydı durdurur / sonlandırır.
	Oynat/ duraklat	Medyayı veya Timeshift'i oynatır/duraklatır.



Hazırlık.

İlk adımlar - Uzaktan kumanda.

Pil korumasının çıkarılması

Uzaktan kumanda pillerle birlikte verilir.

Kullanıma hazır hale getirmek için plastik bayrağı aşağıda gösterildiği gibi çıkarın.

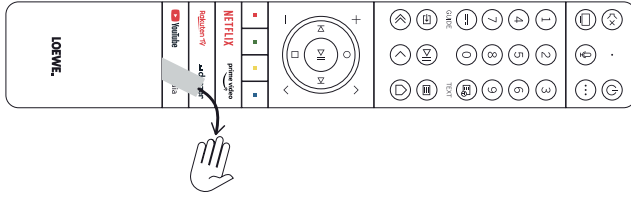

Pillerin takılması veya değiştirilmesi

Uzaktan kumandanın üst kısmındaki pil bölmesi kapağına basın ve kaydırarak açın.

Sadece LR 03 (AAA) Alkali-Manganez tipi sızdırmaz mikro piller kullanın. Farklı tipte piller kullanmayın ve eski ve yeni pilleri birbirine karıştırmayın.

Pillerin çocukların eline geçmediğinden emin olun. Kullanılan piller güneş ışığı, ateş veya benzeri aşırı ısıya maruz bırakılmamalıdır!

Not: Pillerin konumu pil bölümünde belirtilmiştir (ters yönlerde). Pilleri yerleştirirken + ve - kutuplarının doğru olmasına dikkat edin. Pil temas noktalarına (yaylar) göre değil, pil bölümünün altındaki çizime göre yerleştirin.

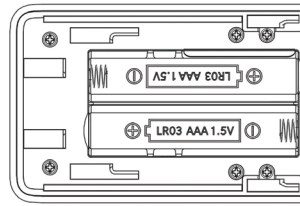

Kullanılmış pilleri çevre dostu bir şekilde bertaraf edin (bkz. Çevre/Yasal bilgiler bölümü).

Pilleri yerleştirdikten sonra kapağı geri itin.

Uzaktan kumandanın / Bluetooth'un eşleştirilmesi

Uzaktan kumandayı Bluetooth aracılığıyla televizyonunuzla eşleştirebilirsiniz.

Bluetooth modunda, standart kızıltesi uzaktan kumandalarda olduğu gibi uzaktan kumandayı doğrudan televizyona doğrultmanız gerekmez. Televizyona komuta ederken maksimum konfor için Bluetooth üzerinden eşleştirme yapmanızı öneririz.

Uzaktan kumandayı Bluetooth aracılığıyla televizyonunuzla eşleştirmek için  menü tuşunu en az üç saniye boyunca basılı tutun. Eşleştirmenin başarılı olup olmadığını görmek için ekrana bakın.

Eşleştirmeyi iptal etmek için menüye girin ve şunları seçin: Tüm Ayarlar -> Bağlantı -> Bluetooth -> Bluetooth Cihazı. Oradan Smart TV Remote'u ve ardından Eşleştirmeyi Kaldır seçeneğini seçin.

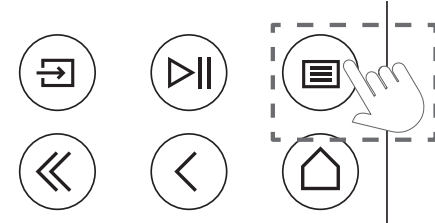

Diğer cihazlara kumanda edin.

Uzaktan kumandayı programlama.

Uzaktan kumandanın Set Üstü Kutusuna (STB) programlanması

Uzaktan kumandanızı belirli Set Üstü Kutularla kullanmak üzere programlama olanağına sahipsiniz. Tek yapmanız gereken üç basamaklı bir sayısal kod girmektir.

Mevcut tüm cihazların ve kodlarının bir listesini çevrimiçi kullanıcı kılavuzunda bulabilirsiniz.

Şu şekilde devam edin:

- İlk olarak, (Cihaz) düğmesine üç saniye boyunca basılı tutarak cihaz modunu etkinleştirin.
- Ardından Set Üstü Kutusu veya Öğrenme moduna girmek için (Cihaz) düğmesine ve 7 düğmesine basılı tutun. LED, işlemi onaylamak için iki kez yanıp sönecektir.
- STB moduna girdikten sonra şu adımları uygulayın:
 1. Programlamak için, (Cihaz) düğmesine ve **TAMAM** düğmesine beş saniye boyunca basılı tutun.
 2. Ses LED'i iki kez yanıp söner.
 3. Şimdi kodu girin.
 4. Ses LED'i onaylamak için bir kez yanıp söner.

5. Test etmek için (Açma/Kapama) düğmesine basın.
6. Set Üstü Kutusu tepki verirse, **TAMAM** düğmesine basıldığında işlem tamamlanacak ve onay için LED iki kez yanıp sönecektir. Aksi takdirde, 3. adımdan itibaren tekrar devam edin.

Yanlış bir kod girilirse, LED hatayı belirtmek için iki saniye boyunca yanacaktır. Geçerli mod etkin kalır.

Kodu girdikten sonra on saniye boyunca herhangi bir düğmeye basmazsanız, işlem otomatik olarak sona erecektir. Ses LED'i işlemin sonlandığını belirtmek için sonrasında iki saniye boyunca yanar.

Otomatik arama

İstediğiniz cihazı listeden de arayabilirsiniz. Bunu yapmak için şu şekilde ilerleyin:

1. (Cihaz) düğmesine ve **TAMAM** düğmesine 5 saniye boyunca basılı tutun.
2. Onay için LED iki kez yanacaktır.
3. Listedeki bir cihaz seçmek için kontrol pediyle yukarı veya aşağı gidin.
4. Seçildiğinde, LED bir saniye boyunca yanacaktır.

5. Test etmek için (Açma/Kapama) düğmesine basın.

6. STB tepki verirse, **TAMAM** düğmesine basıldığında bu moddan çıkılır ve LED işlemin başarılı olduğunu göstermek için iki kez yanıp söner.

Yine, herhangi bir giriş olmadıktan 10 saniye sonra işlem sona erecektir. LED, işlemin sonlandığını belirtmek için iki saniye boyunca yanacaktır.

Uzaktan kumandaya öğretme

Cihaz düğmesi dışındaki tüm düğmeler, entegre veritabanına dahil olmayan cihazların çalıştırılması için öğretilebilir. Seçilen düğmenin işlevlerinin üzerine yeni kodlar tamamen veya kısmen yazılır.

Bunu yapmak için, Loewe uzaktan kumandası, değiştirilecek uzaktan kumanda ile kızılötesi camları 1-5 cm mesafede birbirleriyle görüş alanında olacak şekilde konumlandırılmalıdır.



Öğrenme süreci STB/öğrenme modunda başlatılır.

- Önce (Cihaz) düğmesine üç saniye basarak cihaz modunu etkinleştirin.
- Ardından Set Üstü Kutusu veya öğrenme moduna girmek için (Cihaz) düğmesine ve (7) düğmesine basılı tutun. LED, işlemi onaylamak için iki kez yanıp sönecektir.

- STB moduna girdikten sonra şu adımları uygulayın:

1. (Cihaz) düğmesine ve (kızıl) kırmızı renkli düğmeye beş saniye boyunca basılı tutun.
2. LED onay için iki kez yanar ve öğrenme işlevi etkinleştirildiğinde yanık kalır.
3. Loewe uzaktan kumandasında öğrenilecek olan düğmeye basın. LED bir kez yanıp söner.
4. Şimdi orijinal uzaktan kumanda üzerinde istediğiniz düğmeye basın.
5. LED onay için iki kez yanıp söner ve ardından yanık kalır. Bir öğrenme hatası oluşursa, LED on kez yanıp söner ancak daha sonra yanık kalır.
6. Gerekirse, işlemi tekrarlayın veya adım 3'te anlatıldığı şekilde daha fazla düğmeye öğretme işlemi yapın.
7. Son olarak, (Cihaz) düğmesine basın veya bir düğmeye basmadan on saniyeden uzun süre bekleyin.

Çabuk ve kolay.

İlk adımlar - İlk kurulum.



İlk kurulumun başlatılması.

Loewe stellar, ilk kurulum için bir kılavuz içerir. Bu kılavuzun talimatlarını izleyin.

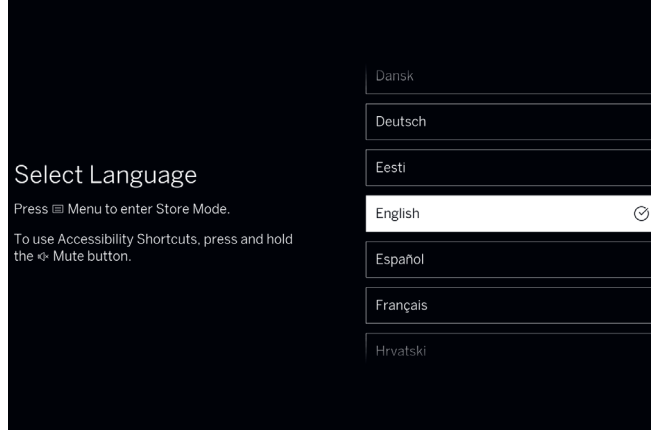

Menü dilinizi seçme.

İlk olarak, menü için dilinizi seçin. yön tuşları ile dili değiştirin. ile onaylayın.

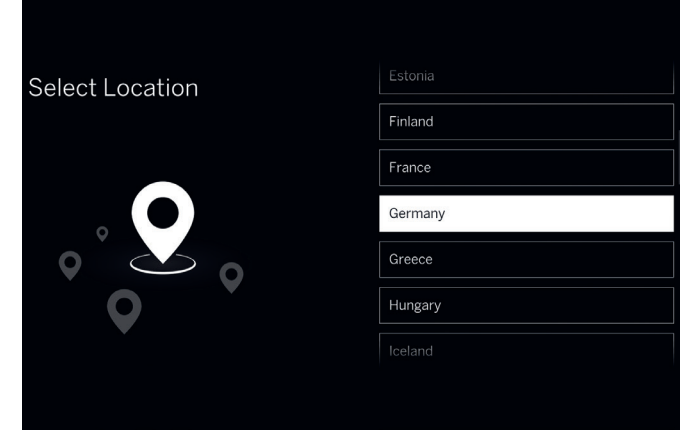

Ülkenizi seçme.

Şimdi yön tuşlarını kullanarak ülkenizi veya bölgenizi seçin. ile onaylayın.

Loewe Müşteri Hizmetleri Merkezi
www.loewe.tv



Bu televizyonun güvenlik talimatlarına ve teknik özelliklerine dikkat edin.



Bir yazılım güncellemesinden sonra kullanıcı arayüzünün görünümü değişebilir.



Kullanılabilen hizmetler seçilen bölgeye göre değişiklik gösterebilir.

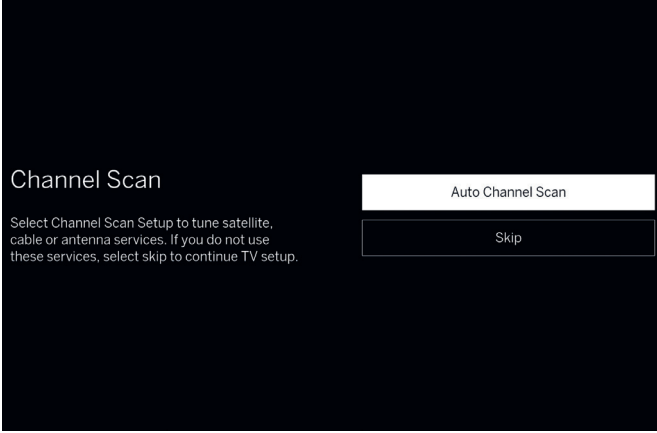

Kanal taraması.

Televizyonun alıcılarından herhangi birine bir sinyal kaynağı bağladıysanız, artık kanalları ayarlayabilirsiniz. Şu anda kanalları ayarlamamayı tercih ediyorsanız, bu adımı atlayabilirsiniz.

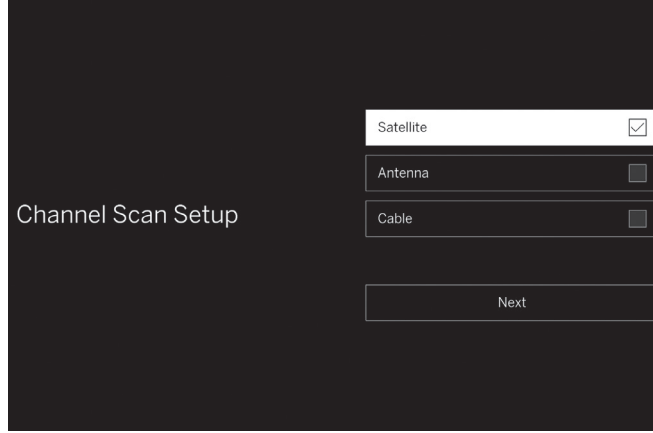

Kanal tarama ayarı.

Kanalları ayarlamayı seçerseniz, bu menüden ayarlamak istediğiniz tüm sinyal kaynaklarını seçin. Alıcılarınıza bağlı bir veya daha fazla kaynak seçebilirsiniz ve ardından her kaynak için ayrıntılı kurulum süreci boyunca yönlendirilirsiniz.

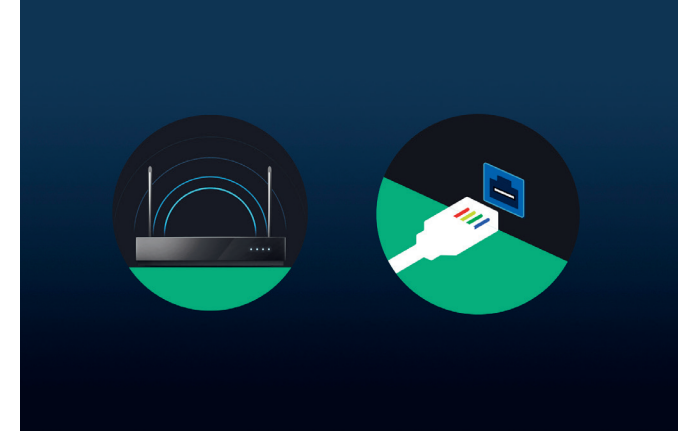

Bir ağ seçme.

Modern bir akıllı televizyonu tam potansiyeliyle kullanmak için bir internet bağlantısı gereklidir. Loewe televizyonunuzu WLAN (kablosuz) veya LAN (kablolu) üzerinden bir ağa bağlayabilirsiniz.

WLAN Açıklama bir sonraki adımda. WLAN oturum açma bilgilerinizi hazırlayın.

LAN Ağ kablosunun bir ucunun televizyonunuza ve diğer ucunun yönlendiricinize bağlı olduğundan emin olun.

Neredeyse bitti.

İlk adımlar - İlk kurulum.



WLAN'a bağlanma.

WLAN kullanıyorsanız, şimdi parolanızı girmeniz istenecektir. Rakamları ve harfleri seçmek için yön tuşlarını ve seçme tuşunu kullanın. ile onaylayın.

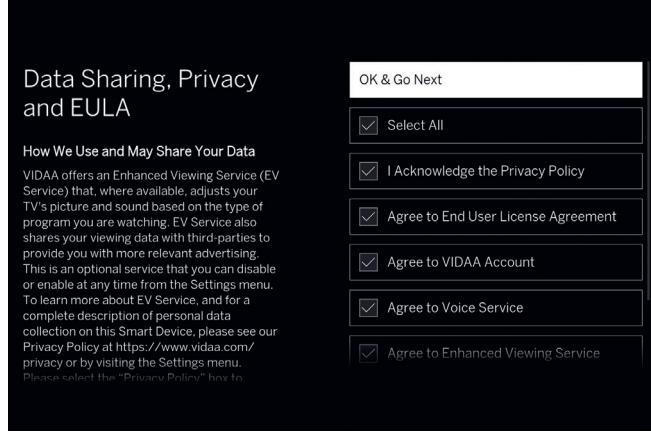

Şart ve Koşullar, gizlilik politikası.

Cihazın tüm özelliklerini kullanmak için şart ve koşulları ve gizlilik politikasını kabul etmeniz gerekir. Bunu yapmak için, seçme tuşuna basın ve "Tümünü Seç" seçeneğini işaretleyin, ardından "Tamam ve Sonrakine Geç" seçeneğini seçin.



Şart ve koşullar ile gizlilik politikası kabul edilmeden bazı hizmetlerin işleyişi garanti edilemez.

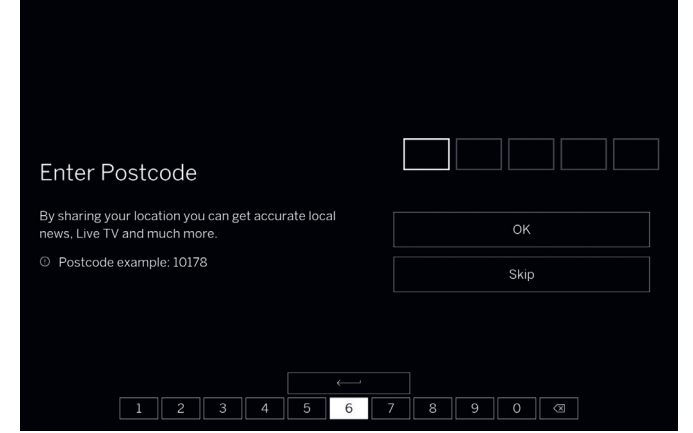

Posta kodu.

Bulduğunuz yerin posta kodunu girin. Bu, daha doğru yerel haber ve TV hizmetleri sağlanmasına yardımcı olur.

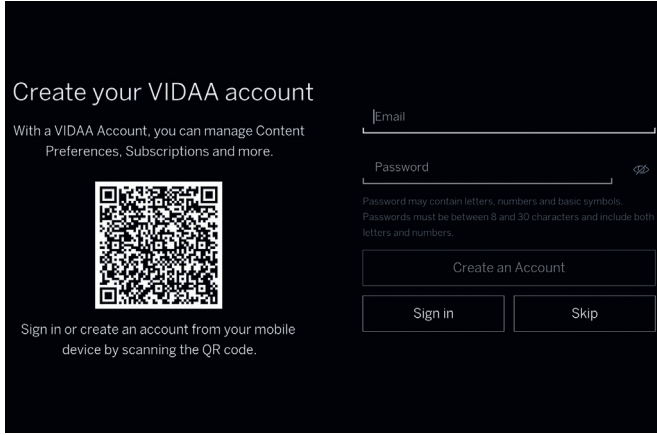

Kullanıcı hesabı oluşturma.

İsteğe bağlı adım: Mevcut bir VIDAA hesabında oturum açın veya yeni bir hesap oluşturun. Bir VIDAA hesabı kullanarak akıllı cihazınızın en iyi özelliklerinden yararlanılır ve onu her zaman güncel tutarsınız.

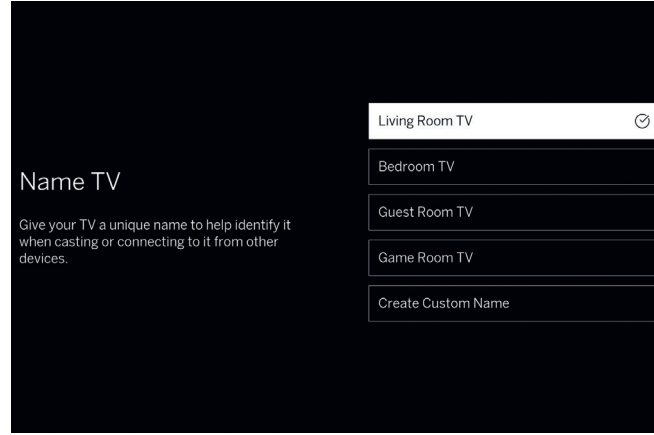

Televizyonunuza isim verme.

Önceden ayarlanmış televizyon adlarından birini seçin veya bunun için özel bir ad oluşturun. Bu ad, televizyonunuzu ekran yansıtma uygulamalarında bulmanızı ve tanımlamanızı sağlayacaktır.

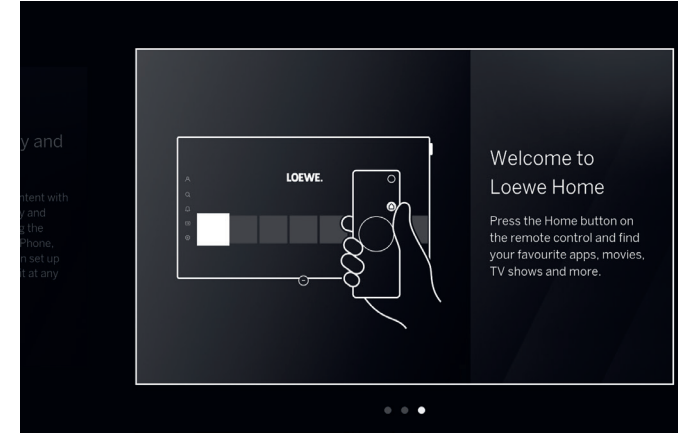

Tebrikler!

Televizyonun kurulumunu tamamladınız. Ekranda tanıtım bilgilerini görüntüleyebilirsiniz. Kurulum sizi ana ekrana veya Kanal tarama sonuçlarına yönlendirene kadar sağ ok düğmesine basmaya devam edin.

Smart-Hub.

Ana ekran.

Ana ekran, televizyonunuzun merkezi genel görünüm sayfası olarak işlev görür. Bu ekrandan içerik arayabilir, VIDAA profilinizi yönetebilir veya sistem ayarlarına erişebilirsiniz.

 Hemen bu ekrana dönmek için uzaktan kumandanızdaki ana ekran tuşuna basın.

Aşağıdaki seçenekleri kullanabilirsiniz:

 Hesap: Kullanıcı profiline erişin.

 Arama: İçerik ve uygulama arayın.

 Oyun: Oyun merkezini aç.

 Bildirim: Bildirim listesini görüntüleyin.

 Canlı yayın. Kaynağı Canlı Televizyona geçirin.

 Ayarlar: Televizyon yapılandırma menüsünü açın.

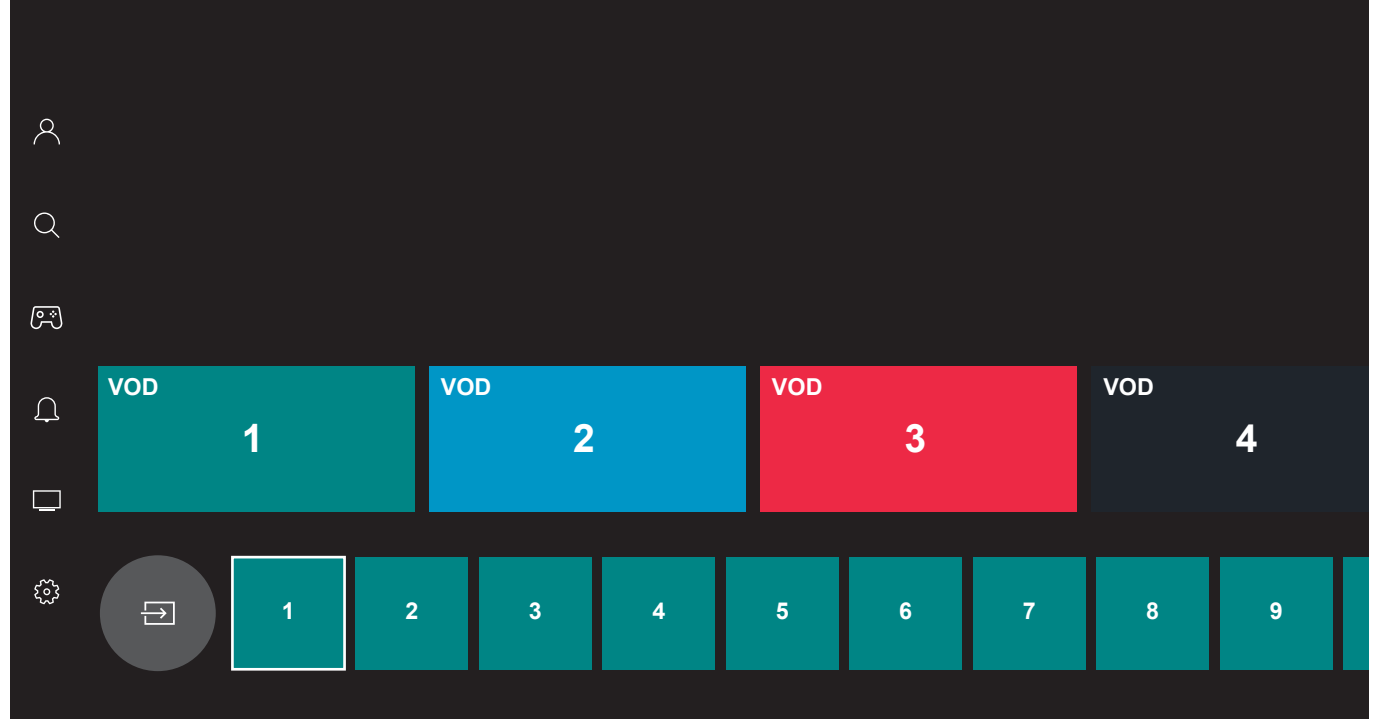

Gezinmek için yön tuşlarını  kullanın. Vurgulanan karo o anda seçili olmaktadır.

Seçim tuşuna  basarak yüklü uygulamaları ve içerikleri başlatın. Sol tarafta daha fazla ayar mevcuttur: Hesap, Ara, Oyun, Bildirim, Canlı Televizyon, Ayarlar.

 Ülkenize ve bölgenize bağlı olarak, ekran ve bilgiler değişiklik gösterebilir.

Bir bakışta.

Elektronik program rehberi.



Elektronik program rehberi (EPG), mevcut ve gelecekteki televizyon yayın akışı hakkında bilgi sağlar. Kayıtları planlamak için de kullanabilirsiniz.

 Program rehberini açmak için uzaktan kumandanızdaki rehber tuşuna basın.

EPG Kullanımı

: O anda yayınlanıyorsa, seçilen programa geçin.

 düğmesini basılı tutun: Seçilen programla ilgili ayrıntılı bilgileri görüntüleyin.



: Erişilebilirlik ayarları. TV rehberi, yalnızca seçilen erişilebilirlik özelliklerini destekleyen programları gösterecektir. İstediğiniz seçenekleri seçin, ardından geri tuşuna basarak menüden çıkın .

: İstasyon listesinde sayfa sayfa kaydırma.

Yukarı/Aşağı oklar: İstasyon listesinde kaydırma.

Sol/Sağ oklar: Programlar arasında gezinme.

Kırmızı düğme: Program ekranını açar.

Yeşil düğme: Belirli yayın içeriklerine (örneğin, Haberler, Filmler, Spor) renk atayabileceğiniz bir menü görüntüler. İstenen içerik türünü belirli bir renge atamak için yön tuşlarını ve seçim tuşunu  kullanın.  düğmesine

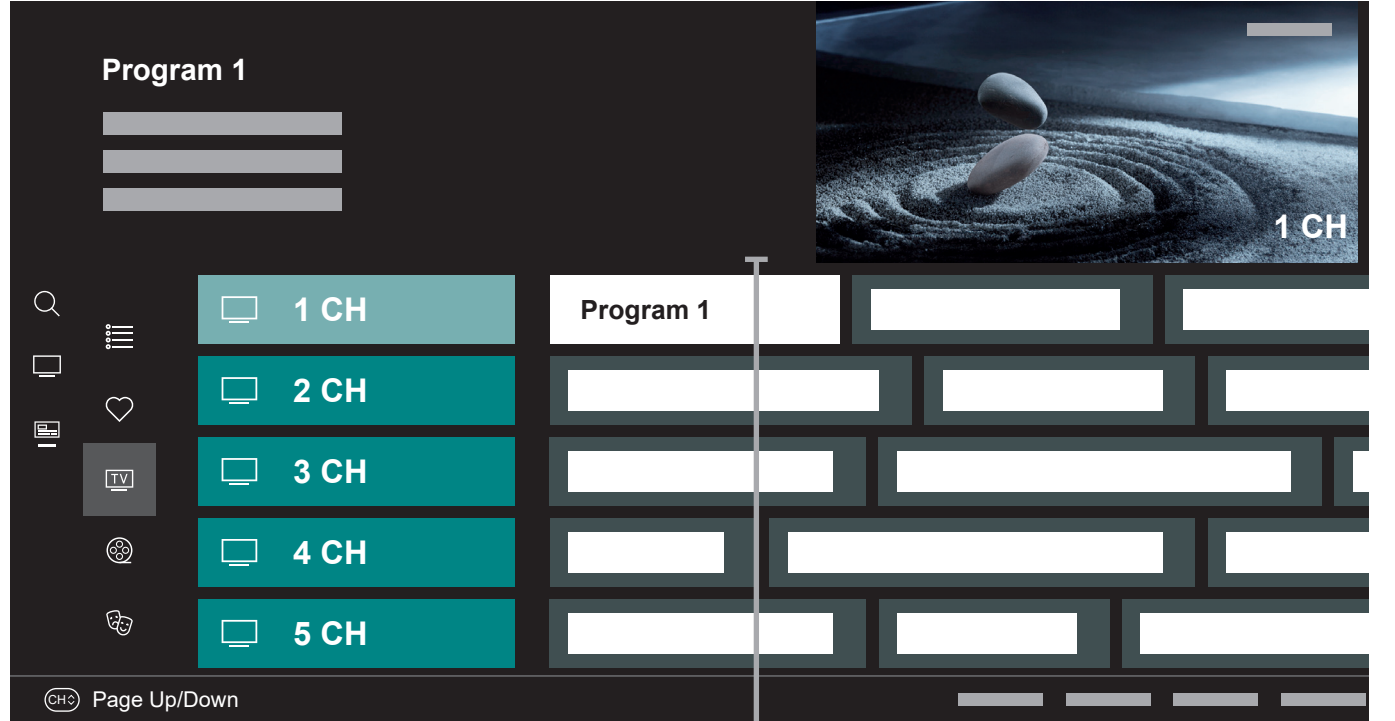

basarak bu menüden çıkabilirsiniz. Seçtiğiniz kategorilere ait programlar artık program kılavuzunda renkli olarak vurgulanmaktadır.

Sarı düğme: Bir önceki günün program listesini görüntüler.

Mavi düğme: Bir sonraki günün program listesini görüntüler.

 Ülkenize ve bölgenize bağlı olarak, ekran ve bilgiler değişiklik gösterebilir.

Televizyon kanallarını kişiselleştirme.

Kanal düzenlemesi.

Bir kanal listesi seçme.

Birden fazla televizyon alıcısında kanallar ayarladıysanız, birden fazla kanal listeniz olacaktır. Kanal listeleri arasında geçiş yapmak için:

1. Televizyon izlerken, etkin kanal listesini açmak için **●** tuşuna basın.
2. Sol yön tuşuna basın ve mevcut kanal listelerinden birini seçin: "Anten", "Kablo", "Uydu". Kanal listesi seçeneklerinin sayısı mevcut sinyal kaynaklarına bağlıdır.
3. Seçim tuşuna **●** basarak seçimi onaylayın.

Kanal listesini düzenleme.

Kanalları silmek veya kanal listesinde veya sık kullanılanlar listesinde farklı bir konuma taşımak için aşağıdaki talimatları izleyin:

1. TV izlerken **●** tuşuna basarak kanal listesini aç. Sol yön tuşuna bas, aşağı kaydır ve "Kanal Düzenle" seçeneğini seç.
2. Yeni görüntülenen menüde düzenlemek istediğiniz kanal listesini veya sık kullanılanlar listesini seçin.



3. Kanal listesinde düzenlemek istediğiniz kanalı seçin.

Seçilen kanalı yeni bir konuma taşımak için:

Sol yön tuşuna basın. Kanalı yeni konuma taşımak için yukarı / aşağı yön tuşlarını kullanın ve **●** tuşuyla yeni konumu onaylayın.

Seçilen kanalı silmek için:

Seçilen kanalı silmek için sağ yön tuşuna basın.

Grup düzenleme

Düzenlemek istediğiniz birden fazla kanalı seçim tuşuna **●** basarak işaretleyin. Düzenlenecek tüm kanallar seçildiğinde, seçilen tüm kanalları silmek için sağ yön tuşuna veya seçilen tüm kanalları gruplamak ve yeni bir konuma taşımak için sol yön tuşuna basın.

Favori listesi.

Favori listeleri, favori kanallarınızı düzenlemenize yardımcı olur. En fazla dört farklı liste oluşturabilirsiniz.

Favori listesine kanal ekleme

1. TV izlerken **●** tuşuna basarak kanal listesini aç. Sol yön tuşuna bas, aşağı kaydır ve "Kanal Düzenle" seçeneğini seç.
2. Yeni görüntülenen menüde düzenlemek istediğiniz favoriler listesini seçin.
3. "Kanal ekle" seçeneğini seçin.
4. Sık kullanılanlar listenize eklemek istediğiniz tüm kanalları seçmek için **●** tuşunu kullanın. Seçilen kanallar sağ tarafında tik işareti olan bir kalp ile görüntülenecektir.

Sık kullanılanlar listesine girme

1. Televizyon izlerken, etkin kanal listesini açmak için **●** tuşuna basın.
2. Sol yön tuşu düğmesine basın ve imleci kalp sembolü ile işaretlenmiş sık kullanılanlar listesine getirin.
3. **●** tuşuna 2 saniye boyunca basılı tutun.
4. Görüntülemek istediğiniz dört favori listesinden birini seçin.

Not: Belirli bir kanal listesinin veya sık kullanılanlar listesinin etkin olmasını istiyorsanız, kanal listesi menüsünde görüntülemeniz ve içindeki mevcut herhangi bir kanala geçmeniz gerekir. Daha sonra uzaktan kumandadaki sayı düğmelerini kullanarak etkin kanal listesindeki/favori listesindeki kanallara geçiş yapabilirsiniz.

Sık kullanılanlar listesini yeniden adlandırma

Varsayılan olarak, sık kullanılanlar listeleri FAV1 - FAV4 olarak adlandırılır. Ancak, daha iyi kişiselleştirme ve düzenleme için sık kullanılanlar listelerinizin adlarını özelleştirme seçeneğiniz vardır. Bir sık kullanılanlar listesini yeniden adlandırmak için aşağıdaki adımları izleyin:

1. Televizyon izlerken, etkin kanal listesini açmak için **●** tuşuna basın.
2. Sol yön tuşu düğmesine basın ve imleci kalp sembolü ile işaretlenmiş sık kullanılanlar listesine getirin.
3. **●** tuşuna 2 saniye boyunca basılı tutun.
4. Yeniden adlandırmak istediğiniz sık kullanılanlar listesini seçin.
5. Sol yön tuşuna basın.
6. Sık kullanılanlar listenize yeni bir ad girmek için ekran klavyesini kullanın.

Görme veya işitme engelliler için. Erişilebilirlik.

Erişilebilirlik ayarları, izleme deneyimini görme veya işitme engelli bireyler için daha kapsayıcı ve kullanıcı dostu hale getirmek üzere tasarlanmıştır.

Erişilebilirlik ayarları menüsünü açmak için ayarlar tuşuna basın (ⓘ) ve Tüm Ayarlar > Erişilebilirlik öğesine gidin. Bu menü tüm erişilebilirlik özellikleri için kapsamlı seçenekler içerir.

Aşağıdaki seçenekler mevcuttur:

Altyazı Ayarları - Yayınlar için altyazı ayarları.

Altyazı - Altyazıları açar veya kapatır. "İşitme Zorluğu Altyazıları" seçeneği, ses efektlerini de gösteren altyazıları görüntüler. Yalnızca bu hizmeti sağlayan yayınlarda kullanılabilir.

Birincil Altyazı - Varsayılan altyazı dilini ayarlayın.

İkincil Altyazı - Birincil dil kullanılmadığında kullanılacak ikincil altyazı dilini belirtin.

Kanal Altyazı Saklama - Ayrı kanallar için altyazı ayarlarının saklanması için etkinleştirin.

Sesli Rehber - Görme engellilere yardımcı olması için menü seçeneklerini yüksek sesle açıklayan sesli rehberleri etkinleştirin. Sesli Rehber açıkken, televizyon kanal

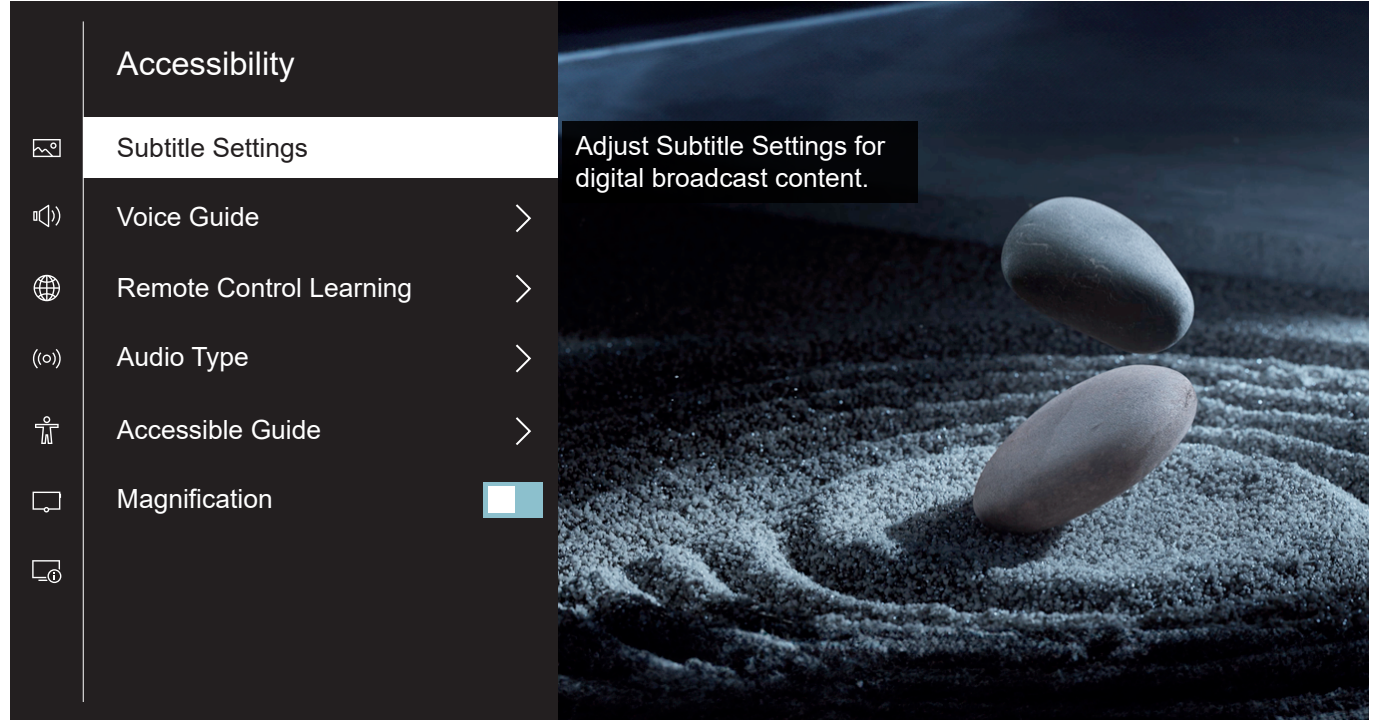

değiştirme, ses ayarı, mevcut ve gelecek programlar hakkında bilgi, diğer televizyon işlevleri ve İnternet ve Arama'daki çeşitli içerikler için sesli rehberler sağlar.

Uzaktan Kumandayı Öğrenme - Görme engelli kullanıcılar için tasarlanmış, uzaktan kumanda öğrenme için özel bir ekran açar. Uzaktan kumandadaki herhangi bir düğmeye basarak düğmenin adını sesli olarak duyabilirsiniz. Bu menüden çıkmak için geri tuşu (⏪) 'e hızlıca iki kez basın.

Ses Türü - Görme engelliler için ses ayarlarını yapılandırın.

Ses Türü - Televizyon kanalları için ses türünü ayarlayın.

Normal - Sesli yorum içermeyen standart ses.

Sesli Açıklama - Görme engelliler için video sahnelerinin sesli açıklamasını sağlayan bir sesli rehberi etkinleştirin. Bu işlev yalnızca bu hizmeti sağlayan yayınlarda kullanılabilir.

Sözlü Altyazı - Altyazıların sesli versiyonunu dinleyin. Yalnızca bu hizmeti sağlayan yayınlarda kullanılabilir.

Ses Biçimi - Surround sesin televizyon hoparlörlerinden nasıl çalınacağını kontrol edin.

Stereo - Yalnızca sol ve sağ ses kanallarını çalın. Orta ve surround kanallar göz ardı edilecektir.

Çok Kanallı - Hoparlörler aracılığıyla sol, sağ ve surround ses kanallarını oynatın.

Azaltıcı Kontrolü - Standart ses parçası ile sesli açıklama parçası arasındaki ses dengesini ayarlayın.

Erişilebilir Kılavuz – Program kılavuzunu daha kolay okunması için tek sütunda ve daha büyük yazı ile görüntüler.



Büyütme - Televizyon menüsünde imleç tarafından seçilen metni büyütür.

Loewe dr+ ile kayıt.



Çoklu kayıt.

Loewe stellar ile programları kaydedin, bir kayıt planlayın veya canlı bir televizyon programını daha sonra izlemek için Timeshift'i kullanın. Kayıtlar otomatik olarak dahili sabit sürücüde saklanır. İsterseniz uygun bir harici USB depolama aygıtı da kullanabilirsiniz.

Program bilgileri aracılığıyla kayıt.

Canlı televizyon izlerken sağ yön tuşuna basın. Görüntülenen program bilgilerinde kayıt simgesini  seçin ve seçim tuşuna  basarak onaylayın. "Kayıt Programla" menüsü görüntülenecektir.

Program rehberi aracılığıyla kayıt.

Rehber tuşuna  basarak EPG'yi açın. Rehberde, kaydetmek istediğiniz programı seçin. Seçim tuşu 'i basılı tutarak ayrıntılı bilgileri açın. "Kayıt" öğesini seçin ve "Kayıt Programla" menüsünü açmak için  tuşuna basın.

 Çift kanal: Bir kanalı kaydederken, diğerini izleyebilirsiniz.



Kayıt Programla menüsü.



Bu menüde kayıt türünü belirleyebilir ve başlatabilirsiniz. Elle Durdur - Anlık kaydı başlatır. Durdurmak için kaydı elle sonlandırmanız gerekir.

Saat - Kaydı kullanıcı tanımlı zamanlarda başlatır ve bitirir.

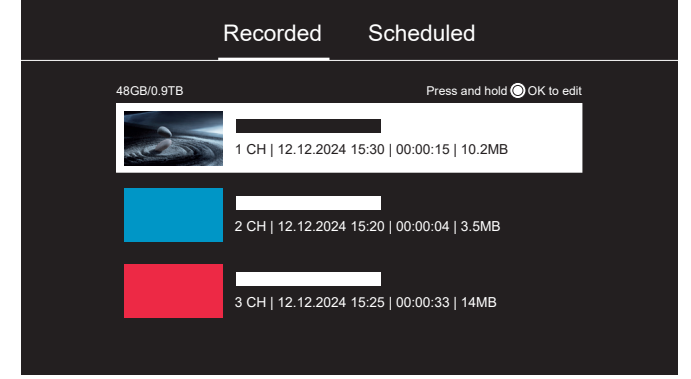
Program - Belirtilen programı kaydeder.



Kayıtların listesi.

Canlı TV modundayken, kayıtların listesini görüntülemek için EPG tuşuna  basılı tutun. Oynatmak için, istediğiniz kaydı seçin ve  tuşuna basarak başlatın.

Programlananlar listesi.

Canlı televizyon modundayken, kayıt listesini görüntülemek için EPG tuşuna  basılı tutun, ardından Programlananlar Listesine geçmek için sağ yön tuşuna basın. Burada tüm programlanmış kayıtları ve hatırlatıcıları inceleyebilir ve düzenleyebilirsiniz.

Timeshift.

Timeshift'i etkinleřtirmek için  düğmesine basın.



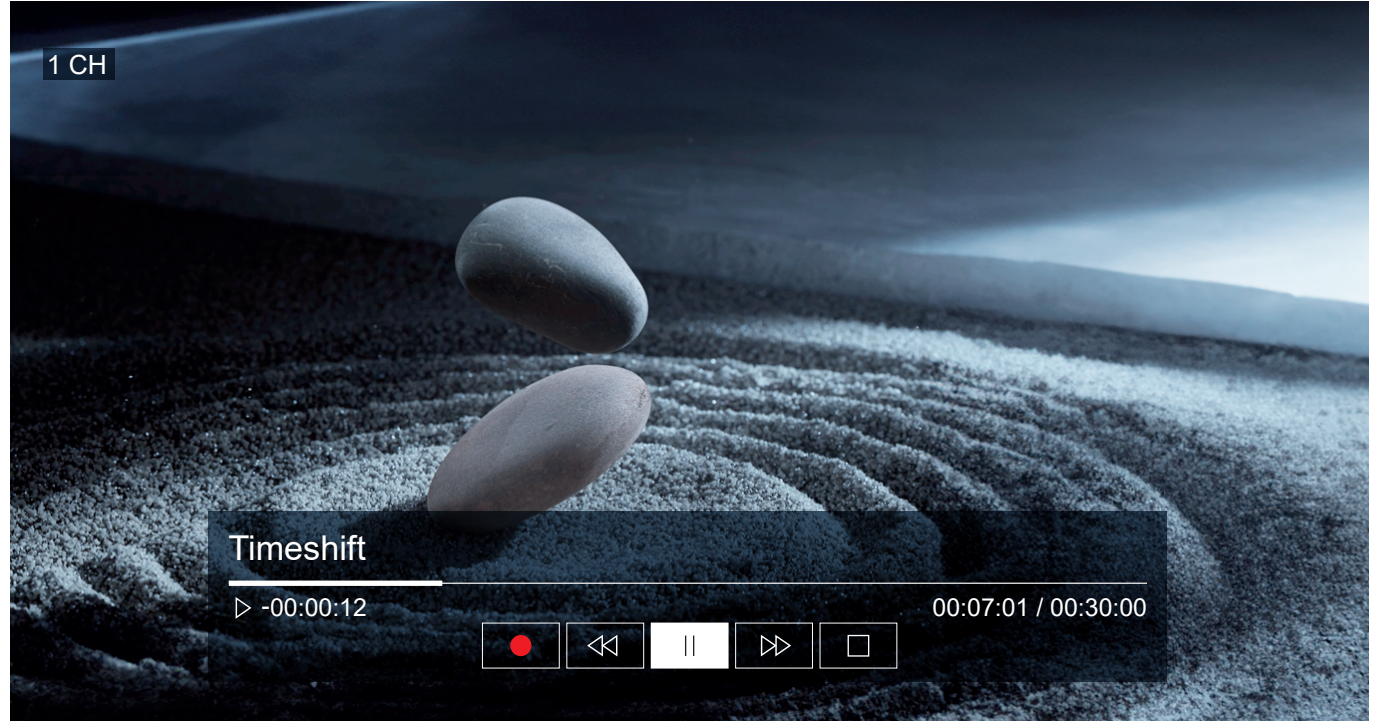

Timeshift etkinken, bir programı duraklatabilir ve daha sonra izlemeye devam edebilir, hatta bölümleri yeniden izleyebilirsiniz.

Timeshift menüsündeki ilerleme çubuğunu görüntülemek için sağ yön tuşuna basın.

Timeshift menüsünde gezinmek için yön tuşlarını kullanın.



Timeshift menüsü:

-  Kayda başla.
-  Timeshift Oynat/duraklat.
-  İleri sar.
-  Geri sar.
-  Timeshift'i durdur.

Timeshift'i kullanmadan önce lütfen tüm güvenlik talimatlarını, özellikle de "Bağlı USB sabit sürücüler" bölümünü okuyun. Cihazın güç kaynağıyla bağlantısının kesilmesi veri kaybına yol açabilir.



Mükemmel atmosfer.

Loewe magic.light

Her Loewe stellar'da entegre bir Loewe magic.light bulunur. Dikkat çekmeyecek şekilde gizlenmiş LED bandını ince karşılama ve uğurlama aydınlatmaları için kullanın veya sıcak beyaz tonda en sevdiğiniz filmin altını çizmesini sağlayın.

Magic.light'ı isteklerinize ve mevcut ruh halinize göre özelleştirin. Bu bölümde bu özellik hakkında daha fazla bilgi bulacaksınız.

Aydınlatma renginin ayarlanması.

Televizyon izlerken, ayarlar menüsünü açmak için  düğmesine basın, ardından "Işık" seçeneğini seçmek için imleci kullanın. Yukarı veya aşağı yön tuşlarına basarak ışığı açabilir veya kapatabilirsiniz. Ayar menüsüne girmek için  seçim tuşuna basın.

Değiştirilecek öğeyi seçmek için yukarı veya aşağı yön tuşlarını kullanın ve değeri ayarlamak için sol veya sağ yön tuşlarını kullanın. Mevcut seçenekler şunlardır:

Parlaklık - Aydınlatmanın parlaklığını ayarlayın.

Doygunluk - Aydınlatmanın renk doygunluğunu ayarlayın.

Ton - Aydınlatmanın ve kapanma ışığının rengini değiştirin.



Sıcak beyaz: %100 doygunluk
Soğuk beyaz: %0 doygunluk



Kapanma ışığı süresinin ayarlanması.

Televizyonu her kapattığınızda, televizyonun altındaki ışık şeridi belirli bir süre boyunca yanar. Bu süreyi ayarlamak için şu talimatları izleyin:

Televizyon izlerken, ayarlar menüsünü açmak için ayarlar tuşuna  basın.

Tüm Ayarlar > Sistem > Gelişmiş Ayarlar > Işık Düzeni öğesini seçin.

"Eve Dönüş Saati" seçeneğini seçin ve ayarlayın.

Otomatik aydınlatma

Varsayılan olarak, Loewe magic.light oda parlaklığına bağlı olarak otomatik olarak etkinleşir/devre dışı kalır. Aşağıdaki adımları izleyerek otomatik etkinleştirmeyi kapatabilirsiniz:

Televizyon izlerken, ayarlar menüsünü açmak için ayarlar tuşuna  basın.

Tüm Ayarlar > Sistem > Gelişmiş Ayarlar > Işık Düzeni öğesini seçin.

Tercihlerinize göre "Otomatik Arka Işık" seçeneğini etkinleştirin veya devre dışı bırakın.

Mükemmel açı.

Loewe magic.motion

Magic.motion sayesinde, cihazı isteğe bağlı motorlu Loewe zemin standı motor stellar üzerinde bir düğmeye basarak döndürebilirsiniz.

Dönüşün ayarlanması.

1. Ana ekranı açmak için Ana ekran tuşuna  basın.
2. Sol yön tuşuna basın ve şuraya gidin: Ayarlar > Sistem > Gelişmiş Ayarlar > Döndürme Birimi

Aşağıdaki seçenekler mevcuttur:

Sol Son Konum - Sol tarafa dönüş için sınırı ayarlar.

Sağ Son Konum - Sağ tarafa dönüş için sınırı ayarlar.

Kapama Konumunu Etkinleştir - Etkinleştirildiğinde, televizyon kapatıldıktan kısa bir süre sonra otomatik olarak önceden ayarlanmış konuma döner.

Kapama Konumu - Televizyonun kapatıldığında döneceği konumu ayarlar.

Açma Konumunu Etkinleştir - Etkinleştirildiğinde, televizyon tekrar açıldığında kapatılmadan önce bulunduğu son konuma döner.

Manuel döndürme.

Televizyon izlerken:

1. Ayarlar tuşuna  basın.
2. Hızlı Ayarlar'dan "TV'yi Döndür"ü seçin.
3. Televizyonu döndürmek için sol ve sağ yön tuşlarını kullanın.

Not: Maksimum dönüş açısı 45°'dir.



Engel tanıma: magic.motion bir engele çarptığında otomatik olarak duracaktır.

Yararlı bilgiler.

Uygulamalar ve teknik bilgiler.

My Loewe uygulamasını indirin.

Aşağıdaki QR kodunu taramak ve önerilen uygulamayı indirmek için akıllı telefonunuzu kullanın. "my Loewe", Loewe dünyasına giriş noktasıdır ve Loewe ürünleriniz için tüm kullanım kılavuzlarına erişmenizi sağlar.



Teknik bilgiler.

En yüksek kalite standartlarını karşılayan ve piksel kusurlarına karşı kontrol edilmiş OLED ekranlı bir televizyon satın aldınız. Ekranın üretiminde büyük özen gösterilmesine rağmen, teknik nedenlerden dolayı piksel altı hataların oluşmayacağı %100 garanti edilemez. Ancak, bu etkiler standartta (ISO 9241-307, kusur sınıfı II) belirtilen sınırlar içinde olduğu sürece, garanti kapsamında ekipman kusuru olarak kabul edilmezler. Organik Işık Yayan Diyotlar, görüntü kalitesi ve performansı açısından önemli avantajlar sunan kendinden aydınlatmalı piksellere dayalı bir görüntüleme teknolojisidir. Belirli koşullar altında, OLED malzemesine sürekli olarak tek taraflı maruz kalma, kalıcı ve geri döndürülemez görüntü bozulmalarına neden olabilir. Bu tür artık görüntü sorunları, televizyonda statik görüntüler, altyazılar, ticker ekranları, slayt gösterileri veya sonsuz döngüdeki video dizileri, sunum monitöründeki statik görüntüler veya video oyunları gibi statik görüntü içeriği görüntülendiğinde ortaya çıkar. Bazı ekran biçimlerindeki siyah çubuklar da artık görüntü sorunlarına yol açabilmektedir. Bu artık görüntü sorunlarının garanti anlamında kusur teşkil etmediğini vurgulamak önemlidir. Statik görüntüler çok uzun

süre görüntülenirse, televizyon otomatik olarak kontrastı azaltır veya ekran tasarruf moduna geçer. Kullanıcının cihazı bir sonraki çalıştırışında cihaz hemen normal durumuna döner. Normal görüntüleme koşullarında, bu tür artık görüntü sorunları yoktur. Görüntü ekranının yüksek kalitesini uzun süre korumak için Loewe OLED televizyonunuz düzenli aralıklarla kendini kalibre eder.

Bağlı USB sabit sürücüler.

Çalışma sırasında televizyonun elektrik bağlantısının kesilmesi veya güç kaynağının kazara kesintiye uğraması (örn. elektrik kesintisi) sabit disk dosya sisteminin hasar görmesine ve dolayısıyla kaydedilen yayınların kaybolmasına neden olabilir. USB depolama cihazını asla televizyondan ayırmayın. Fişini çekmeden önce televizyonu bekleme moduna almanızı öneririz. Loewe, televizyonunuzun dahili sabit diskinde depolanan verilerin kaybı için sorumluluk kabul etmez.

Yazılım güncellemeleri.

En son yazılım sürümleri Loewe web sitesinden (aşağıda listelenmiştir) indirilebilir ve bir USB bellek kullanılarak televizyonunuza yüklenebilir. Televizyonunuz internete bağlıysa, doğrudan internette güncelleyebilirsiniz. Yazılım güncellemeleri hakkında daha fazla bilgi, Loewe web sitesinden indirilebilen kullanım kılavuzunda bulunabilir. Loewe modellerinin, bağlanabilir tüm çevre birimleriyle başlangıçtan itibaren kalıcı olarak çalışacağı garanti edilemez.

Dijital hizmetler sorumluluk reddi.

Televizyonlarımız, kablo veya uydu üzerinden televizyon çekışı veya televizyon setine bağlı bir oynatıcı aracılığıyla DVD/Blu-ray oynatma gibi temel işlevleri prensipte bu dijital unsurlar olmadan da kullanılabilen "dijital unsurlara sahip ürünlerdir". Cihazda bulunan dijital unsurlar arasında, bunlarla sınırlı olmamak üzere, uygulamalar, oyunlar, müzik, video hizmetleri ve diğer programların yanı sıra ek uygulamalar indirmenize ve/veya bunlara erişmenize olanak tanıyan platformlar yer almaktadır. Yukarıda belirtilen hizmetler, içerikler ve/veya unsurlar ve bunlar için gerekli olan ve internet üzerinden arka planda eriştikleri sunucu platformları üçüncü taraf sağlayıcılar tarafından sunulur ve/veya sağlanır. Lütfen, özellikle televizyon setini ilk kez kurarken ve aynı zamanda üçüncü taraf hizmetlerini kullanırken, daha sonraki bir tarihte kabul etmeniz gereken bu üçüncü taraf sağlayıcıların ilgili son kullanıcı ve/veya hüküm ve koşullarını dikkate alın. Bu kabul, siz ve ilgili üçüncü taraf hizmet sağlayıcıları arasında ilgili dijital unsurların, hizmetlerin ve/veya içeriklerin kullanımına ilişkin doğrudan bir sözleşme ilişkisi oluşturur. Bir televizyon seti üreticisi olarak Loewe Technology GmbH'nin dijital unsurların, hizmetlerin ve içeriklerin sağlanması, kalitesi, görsel sunumu, güncellemelerin sağlanması ve özellikle bu dijital unsurların, hizmetlerin ve içeriklerin kullanım ömrünün sona ermesi üzerinde hiçbir etkisi yoktur. Öte yandan, televizyonun kullanım ömrü boyunca, düzenli izniniz olmadan cihazda yeni dijital unsurlar, hizmetler ve/veya içerikler de sunulabilir. Bu ilave dijital unsurlar, hizmetler ve/veya içerikler, diğer şeylerin yanı sıra, teknolojik ilerleme ve genel piyasa gerekliliklerinden kaynaklanmaktadır.

Beyanname.

Ancak, yeni dijital unsurlar, hizmetler ve/veya içerik sağlama zorunluluğu yoktur. Özellikle, bir dijital unsurun, hizmetin veya içeriğin kullanım ömrü sona erdikten sonra yerine yerini veya ardını sağlama yükümlülüğü bulunmamaktadır. Lütfen cihazınız için geçerli olan ilgili son kullanıcı ve/veya hüküm ve koşullara bakın.

Gösterilen modeller sorumluluk reddi.

Bu kılavuzdaki görseller yalnızca gösterim amaçlıdır. Gösterilen bazı modeller isteğe bağlı aksesuarlar içerir.



Loewe Technology GmbH, ürününün 2014/53/EU sayılı Direktifin yanı sıra diğer ilgili AB direktiflerinin temel gerekliliklerine uygun olduğunu onaylar.

Bu televizyon, 5150 ila 5350 Mhz frekans aralığında yalnızca aşağıdaki ülkelerde iç mekanlarda kullanılabilir:

Avusturya, Belçika, Bulgaristan, Hırvatistan, Kıbrıs, Çek Cumhuriyeti, Danimarka, Estonya, Finlandiya, Fransa, Almanya, Yunanistan, Macaristan, İrlanda, İtalya, Letonya, Litvanya, Lüksemburg, Malta, Hollanda, Polonya, Portekiz, Romanya, Slovakya, Slovenya, İspanya, İsveç, Birleşik Krallık.

Burada ürün modelinin uygunluk beyanının tamamını bulabilirsiniz:

www.loewe.tv/compliance

Üretici Bilgileri.

Loewe Technology GmbH
Industriestraße 11
96317 Kronach, Almanya
www.loewe.tv

Kayıt mahkemesi: Frankfurt am Main, HRB 117013
Temsilci: Aslan Khabliev

Bu belgedeki bilgiler önceden haber verilmeksizin değiştirilebilir. Çeviri, teknik değişiklikler ve hatalar dahil olmak üzere tüm hakları saklıdır.

Όλα όσα χρειάζεστε.

Εύρος παράδοσης.

Βεβαιωθείτε ότι υπάρχουν όλα τα περιεχόμενα της συσκευασίας και το κουτί καλωσορίσματος της Loewe. Αν λείπει οτιδήποτε, επικοινωνήστε με τον εμπορικό αντιπρόσωπο ή το κέντρο εξυπηρέτησης πελατών της Loewe.

Περιεχόμενα.

- Οδηγός γρήγορης έναρξης Loewe
- Εγχειρίδιο χρήσης (παρόν έγγραφο)
- Loewe stellar
- Επίτοιχη στήριξη*
- Σταντ**
- Καλώδιο ρεύματος

- Κουτί καλωσορίσματος Loewe
 - Loewe remote alu
 - Μπαταρίες τύπου AAA
 - Πίνακας τεχνικών δεδομένων τηλεχειριστηρίου Loewe
 - Οδηγίες ασφάλειας Loewe OLED
 - Οδηγίες συναρμολόγησης για τη λύση εγκατάστασης
 - Κιτ στερέωσης για τη λύση εγκατάστασης

* Η επίτοιχη στήριξη περιλαμβάνεται στα μοντέλα 77-ιντσών ή μεγαλύτερα.

** Το σταντ περιλαμβάνεται στα μοντέλα 65-ιντσών ή μικρότερα.



i Η εικόνα παρέχεται ενδεικτικά μόνο. Τα πραγματικά περιεχόμενα της συσκευασίας μπορεί να ποικίλλουν ανά μοντέλο.

Loewe stellar Κατασκευάζεται στη Γερμανία. **Καλωσορίσατε.**

Σας ευχαριστούμε που επιλέξατε τη Loewe stellar. Είναι μεγάλη μας χαρά να σας περιλαμβάνουμε στους πελάτες μας. Σχεδιασμός, καινοτομία και τεχνολογία αιχμής - επιλέξατε μια συσκευή που συνδυάζει όλα αυτά τα χαρακτηριστικά σε ένα κορυφαίο μοντέλο. Αυτό το μοντέλο τηλεόρασης OLED από τη Loewe αιχμαλωτίζει το κοινό της με την πιο μοντέρνα τεχνολογία προβολής, υλισμικό επιδόσεων και νέα γλώσσα σχεδιασμού.

Η Loewe stellar κατασκευάζεται στη Γερμανία.

Κάθε λεπτομέρεια αυτού του προϊόντος αντανακλά την αφοσίωση και την τεχνική ποιότητα που διακρίνει την Loewe και τους υπαλλήλους της εδώ και περισσότερο από 100 χρόνια. Απολαύστε τον μοναδικής σύλληψης φωτισμό της Loewe stellar και κάντε κάθε στιγμή με αυτή την αξιοσημείωτη γραμμή προϊόντων Μαγική στιγμή. Το σύστημα διπλού καναλιού dr+ της Loewe με δίδυμο τριπλό δέκτη εγκαινιάζει μια νέα τηλεοπτική εμπειρία - απολαύστε πολλαπλή προβολή και πολλαπλή εγγραφή σε άψογη ποιότητα.

Για τους φανατικούς των βιντεοπαιχνιδιών, η Loewe stellar προσφέρει μια πλατφόρμα υψηλής απόδοσης με πλήρη υποστήριξη HDMI 2.1 και Ultra HD @ 144 Hz VRR. Χάρη στο κορυφαίο, καινοτόμο λειτουργικό σύστημα VIDAA OS προσφέρεται το πλήρες εύρος

μας εφαρμογών μετάδοσης ροής και υπηρεσιών VOD, διασφαλίζοντας ψυχαγωγία για όλους.

Διαβάστε αυτές τις οδηγίες προσεκτικά. Για να εξασφαλιστεί ότι μπορείτε να απολαύσετε το προϊόν σας Loewe για πολύ ακόμα καιρό, τηρείτε τις οδηγίες ασφάλειας που εσωκλείονται ξεχωριστά. Αν έχετε τυχόν ερωτήσεις ή χρειάζεστε βοήθεια, η Εξυπηρέτηση πελατών της Loewe είναι πάντοτε στη διάθεσή σας.



Αυτό το εγχειρίδιο χρήσης περιέχει σημαντικές βασικές πληροφορίες σχετικά με την αρχική εγκατάσταση της τηλεόρασής σας Loewe. Αφού την ενεργοποιήσετε για πρώτη φορά, ένας δεικνυτικός οδηγός πρώτης εγκατάστασης θα σας καθοδηγήσει στη διαδικασία αρχικής ρύθμισης.



www.loewe.tv

Πίνακας περιεχομένων

Εύρος παράδοσης.	88
Καλωσορίσατε.	89
Σύμβολα και ονομαστική πινακίδα.	90
Επισκόπηση - Τηλεόραση.	91
Πρώτα βήματα - εγκατάσταση τηλεόρασης.	94
Επισκόπηση - Τηλεχειριστήριο.	96
Πρώτα βήματα - Τηλεχειριστήριο.	97
Προγραμματισμός του τηλεχειριστηρίου.	98
Πρώτα βήματα - Αρχική ρύθμιση.	100
Αρχική οθόνη.	104
Ηλεκτρονικός οδηγός προγράμματος.	105
Επεξεργασία καναλιού.	106
Προσβασιμότητα.	108
Πολλαπλή εγγραφή.	110
Loewe magic.light	112
Loewe magic.motion	113
Εφαρμογές και τεχνικές πληροφορίες.	114
Δήλωση.	115
Εκτύπωση.	115

Σύμβολα και η σημασία τους.

Σύμβολα και ονομαστική πινακίδα.

Αυτό το εγχειρίδιο χρήσης διαθέτει πλήθος συμβόλων, η σημασία των οποίων εξηγείται σε αυτή τη σελίδα. Διαβάστε αυτή την ενότητα προσεκτικά και μάθετε τη σημασία τους.

Η πινακίδα τύπου περιέχει σημαντικές πληροφορίες σχετικά με τη συσκευή:

- Όνομα συσκευής
- Τύπος συσκευής
- Αριθμός στοιχείου
- Αριθμός σειράς



Οι προειδοποιήσεις εστιάζουν την προσοχή σε ζητήματα που μπορεί να θέσουν σε κίνδυνο την υγεία ή τη ζωή σας, ή την υγεία ή τη ζωή άλλων. Δώστε προσοχή στις προειδοποιήσεις.



Οι περιβαλλοντικές γνωστοποιήσεις περιέχουν πληροφορίες σχετικά με περιβαλλοντικά ευαισθητοποιημένες δράσεις ή την περιβαλλοντικά ευαισθητοποιημένη απόρριψη. Δώστε προσοχή στις περιβαλλοντικές πληροφορίες.



Γενικές υποδείξεις και συμβουλές σε σχέση με τη συσκευή ή μια εφαρμογή της συσκευής.



Οι ηλεκτρονικές γνωστοποιήσεις εστιάζουν την προσοχή σε κινδύνους που, αν αγνοηθούν, θα μπορούσαν να προκαλέσουν βλάβη στη συσκευή ή να θέσουν σε κίνδυνο την υγεία ή τη ζωή σας.



Προειδοποιήσεις κινδύνου θραύσης υποδεικνύουν ότι υπάρχει κίνδυνος βλάβης στη συσκευή σας ή ότι είναι πιθανός ο τραυματισμός. Δώστε προσοχή στις προειδοποιήσεις κινδύνου θραύσης.

Θέση της ονομαστικής πινακίδας.

Η ετικέτα με τον αριθμό μοντέλου και την τάση λειτουργίας μπορεί να βρεθεί στην πλάτη της τηλεόρασης.

Παράδειγμα ονομαστικής πινακίδας:



stellar 65

Ultra HD / OLED / CI+ / DR+

Art.No. 63470 B 10 Ser.No. 00001 / 3463

CH-TYP SL950

220-240V~ 50/60Hz 450 W



LOEWE.

Loewe Technology GmbH
Industriestraße 11
D-96317 Kronach

Manufactured
in Germany

Πρόσοψη:

Επισκόπηση - Τηλεόραση.

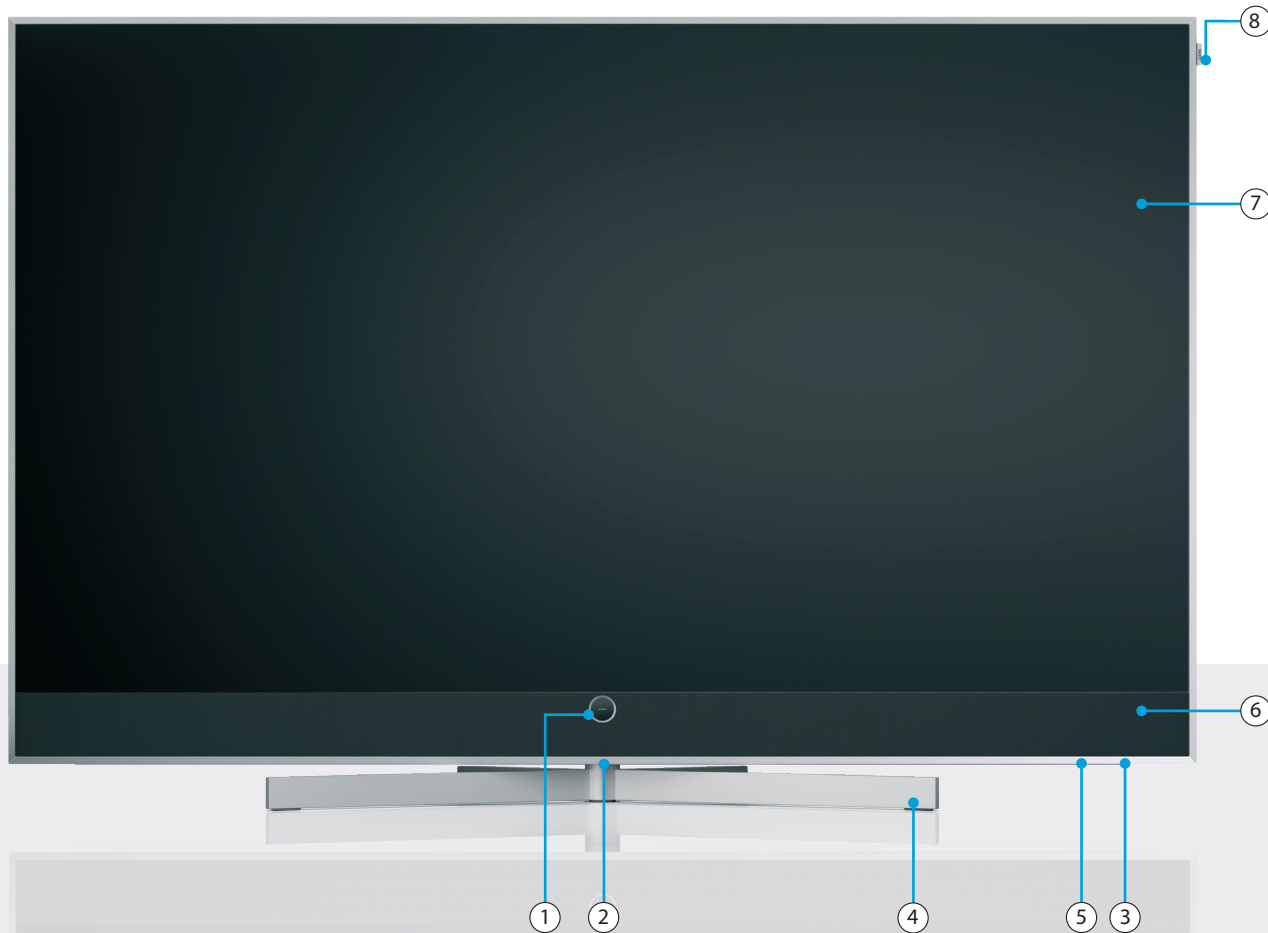

① Loewe signature.ring

LED κατάστασης τηλεόρασης

- Αναμονή
- Τηλεόραση ενεργοποιημένη
- Αναμονή τηλεόρασης: Ανανέωση OLED
- Ενεργή εγγραφή
- Ενεργή χρονική μετατόπιση

② Διακόπτης ισχύος (για μοντέλα 77-ιντσών και μεγαλύτερα)

③ Διακόπτης ισχύος (για μοντέλα 65-ιντσών και μικρότερα)

④ Σταντ τραπέζιου Loewe stellar *

⑤ Loewe magic.light

⑥ Μπάρα ήχου

⑦ Οθόνη OLED

⑧ Loewe signature.flag

* Το σταντ περιλαμβάνεται στα μοντέλα 65-ιντσών ή μικρότερα.

Πίσω όψη.

stellar 65 | stellar 55 | stellar 48 | stellar 42

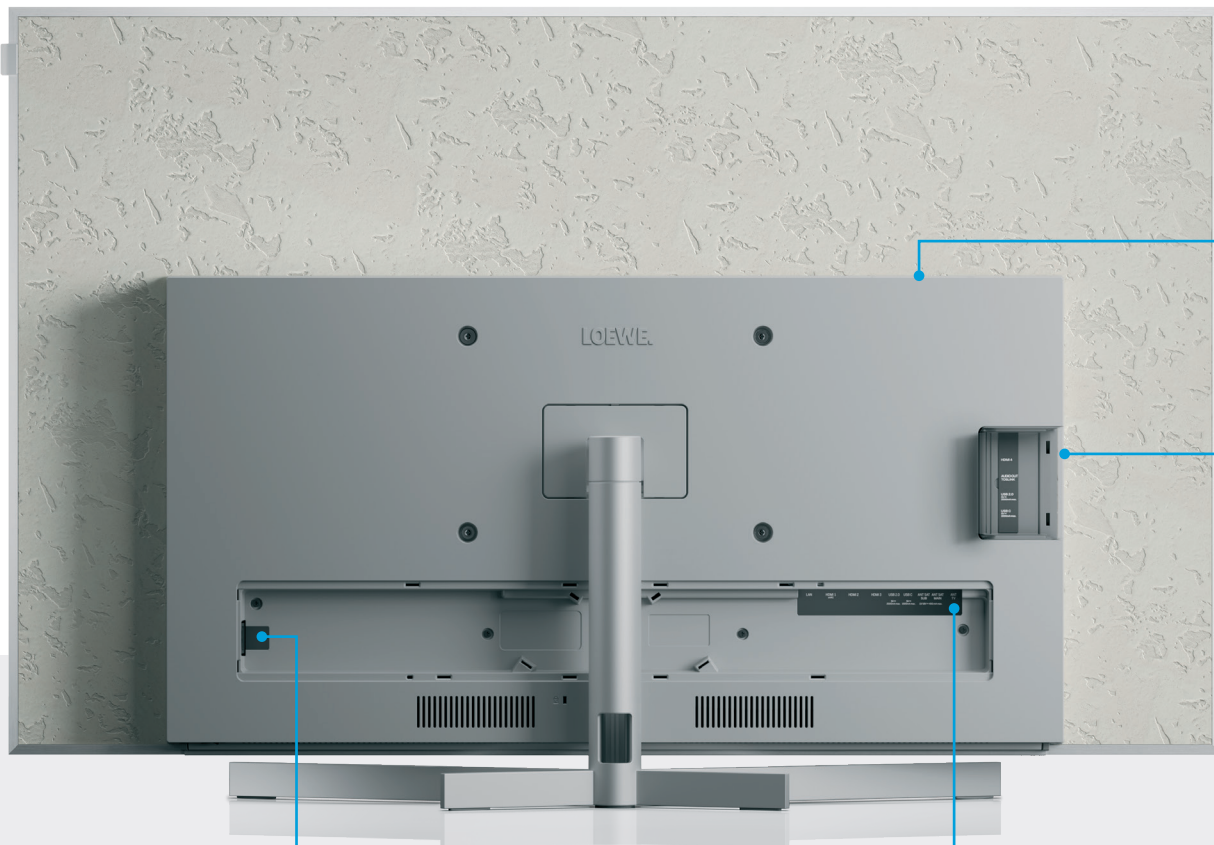

① AC-IN	Σύνδεση ρεύματος - 220-240 V - 50/60Hz
② ANT SAT SUB	Δορυφορική υποδοχή (jack) - DVB-S/ S2 HD 13/18V, 400mA
③ ANT SAT MAIN	Δορυφορική λήψη DVB-S/S2 HD 13/18V, 400mA
④ ANT TV	Επίγεια/Κεραία τηλεόρασης DVB-C/T/ T2 HD
⑤ LAN	Σύνδεση δικτύου RJ-45
⑥ USB-A	USB 2.0 - 5V $\overline{=}$, 2000 mA max.
⑦ USB-C	USB 3.1 - 5V $\overline{=}$, 1000 mA max.
⑧ HDMI 4	Είσοδος HDMI 2.1
⑨ HDMI 3	HDMI 2.1 με έξοδο ήχου eARC
⑩ HDMI 2	Είσοδος HDMI 2.0
⑪ CI Slot*	Common Interface CI+ V1.4
⑫ USB-C	USB 3.1 - 5V $\overline{=}$, 1000 mA max.
⑬ USB-A	USB 2.0 - 5V $\overline{=}$, 1000 mA max.
⑭ Audio Out	Υποδοχή (jack) ήχου 3,5mm/TOSLINK
⑮ HDMI 1	Είσοδος HDMI 2.0

* Η υποδοχή πρέπει να κλείνει ξανά αφού εισαχθεί το στοιχείο CAM.

Πίσω όψη.

stellar 97 | stellar 83 | stellar 77

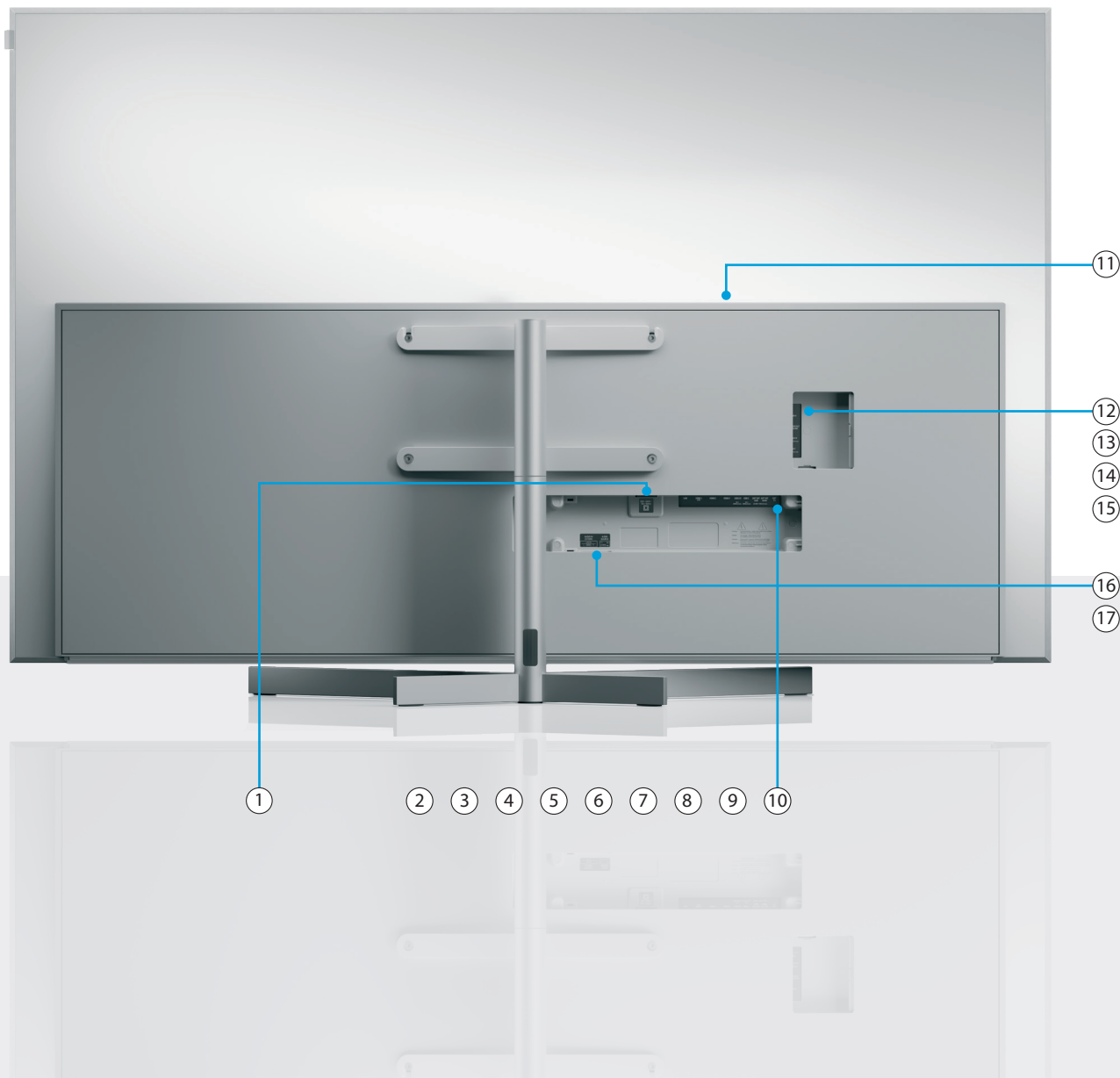

①	AC-IN	Σύνδεση ρεύματος - 220-240 V - 50/60Hz
②	ANT SAT	Δορυφορική υποδοχή (jack) - DVB-S/S2 HD
	SUB	13/18V, 400mA
③	ANT SAT	Δορυφορική λήψη DVB-S/S2 HD
	MAIN	13/18V, 400mA
④	ANT TV	Επίγεια/Κεραία τηλεόρασης DVB-C/T/T2 HD
⑤	LAN	Σύνδεση δικτύου RJ-45
⑥	USB-A	USB 2.0 - 5V [±] , 2000 mA max.
⑦	USB-C	USB 3.1 - 5V [±] , 1000 mA max.
⑧	HDMI 4	Είσοδος HDMI 2.1
⑨	HDMI 3	HDMI 2.1 με έξοδο ήχου eARC
⑩	HDMI 2	Είσοδος HDMI 2.0
⑪	CI Slot*	Common Interface CI+ V1.4
⑫	USB-C	USB 3.1 - 5V [±] , 1000 mA max.
⑬	USB-A	USB 2.0 - 5V [±] , 1000 mA max.
⑭	Audio Out	Υποδοχή (jack) ήχου 3,5mm/TOSLINK
⑮	HDMI 1	Είσοδος HDMI 2.0
⑯	AUDIO IN EXTERN	Διπλές εισοδοί RCA για σύνδεση του καναλιού AV PRE OUT CENTER του δέκτη.
⑰	AUDIO SOURCE	Διακόπτης λειτουργίας των ηχείων της τηλεόρασης για επιλογή μεταξύ κανονικής λειτουργίας των ηχείων τηλεόρασης και λειτουργία κεντρικού καναλιού (CENTER).

* Η υποδοχή πρέπει να κλείνει ξανά αφού εισαχθεί το στοιχείο CAM.

i Οι εικόνες της τηλεόρασης είναι ενδεικτικές μόνο. Τα πραγματικά μοντέλα τηλεόρασης μπορεί να ποικίλλουν σε εμφάνιση.

Αφαίρεση συσκευασίας και σύνδεση.

Πρώτα βήματα - εγκατάσταση τηλεόρασης.

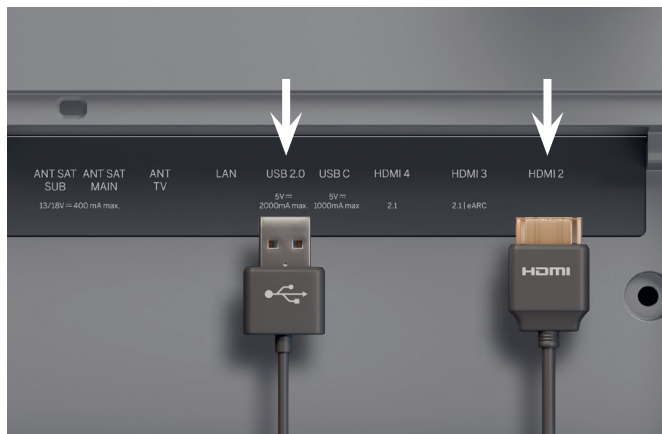

1. Σύνδεση πρόσθετων συσκευών.

Πρόσθετες συσκευές, όπως κονσόλες παιχνιδιών ή συσκευές αποθήκευσης, μπορούν να συνδεθούν μέσω HDMI και USB.

 Αποσυνδέστε όλες τις συσκευές από το ηλεκτρικό δίκτυο πριν τις συνδέσετε.

 Μπορείτε να δείτε τη θέση του διακόπτη ρεύματος στη σελίδα 35.



2. Σύνδεση των καλωδίων κεραίας.

Τώρα συνδέστε το καλώδιο δορυφορικού σήματος ή της κεραίας. Οι θύρες με τις ετικέτες βρίσκονται στην πλάτη της τηλεόρασης. Για να αποκαλύψετε τις θύρες, αφαιρέστε προσεκτικά τα καλύμματα. Αφαιρούνται εύκολα. Δεν απαιτούνται εργαλεία.

 Συνδέστε τα καλώδια πρώτα στην τηλεόραση, στη συνέχεια στο δορυφορικό σύστημα ή στη σύνδεση της κεραίας. Χρησιμοποιήστε τον οδηγό καλωδίων στην τηλεόραση και το παρεχόμενο σταντ της Loewe.

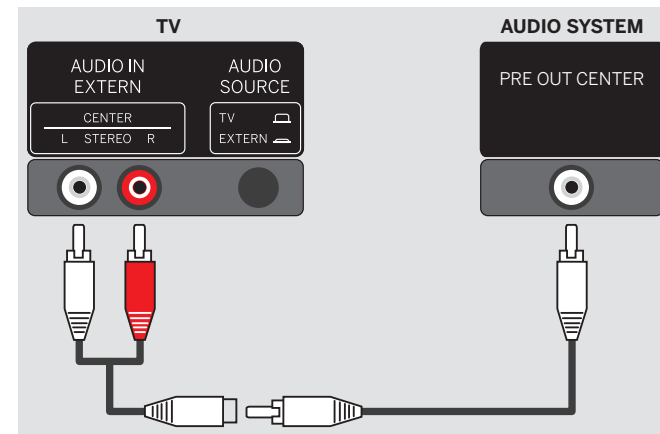

3. Χρήση του ηχείου της τηλεόρασης σε home cinema.

Θα χρειαστείτε ένα διαχωριστή cinch (δεν περιλαμβάνεται).

Συνδέστε τους αρσενικούς συνδέσμους του διαχωριστή στις θύρες AUDIO IN EXTERNAL στην τηλεόραση.

Χρησιμοποιήστε ένα μονό καλώδιο RCA για να συνδέσετε τον διαχωριστή στην έξοδο PRE OUT CENTER στον δέκτη σας AV.

Πατήστε το κουμπί AUDIO SOURCE στην πλάτη της τηλεόρασης για μεταγωγή των ηχείων τηλεόρασης σε μονοφωνική λειτουργία για κεντρικό κανάλι (CENTER).

 Ποτέ μη συνδέετε τις εξόδους παθητικών ηχείων του δέκτη AV στην τηλεόραση, καθώς αυτό μπορεί να προκαλέσει μόνιμη βλάβη.

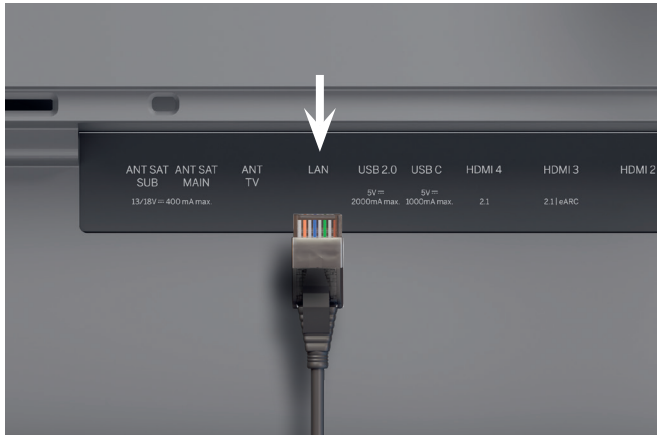

4. Δίκτυο μέσω LAN.

Μπορείτε να συνδέσετε την τηλεόραση σε δίκτυο LAN. Η σύνδεση σε δίκτυο Wi-Fi εξηγείται στην ενότητα "Πρώτα βήματα - αρχική ρύθμιση" παρακάτω.

- i** Για σύνδεση στο LAN, χρησιμοποιήστε ένα καλώδιο RJ45 (10/100 Mbit/s).
- i** Συστήνεται η χρήση καλωδίου Cat6 ή Cat7 χωρίς θωράκιση.

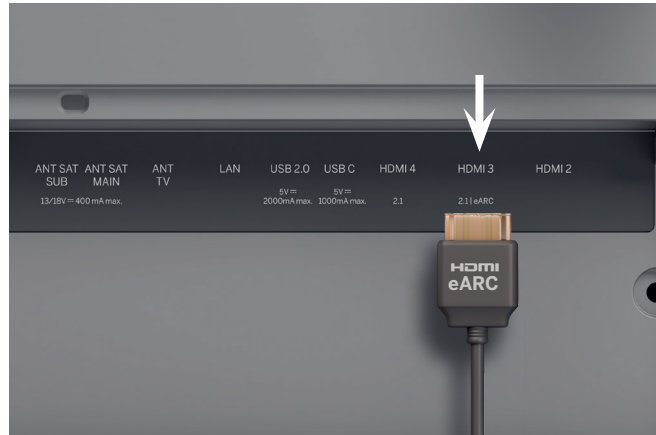

5. Ήχος μέσω HDMI eARC.

Μπορείτε να συνδέσετε μία μπάρα ήχου Loewe ή το ηχητικό σας σύστημα στην τηλεόραση μέσω καλωδίου HDMI. Για να το κάνετε αυτό, χρησιμοποιήστε τη θύρα HDMI 3, που υποστηρίζει HDMI 2.1 με έξοδο ήχου eARC.

- i** Χρησιμοποιήστε ένα καλώδιο HDMI "ultra-high-speed", σύνδεσμο τύπου-A (δεν περιλαμβάνεται), για την υψηλότερη ανάλυση βίντεο και eARC.

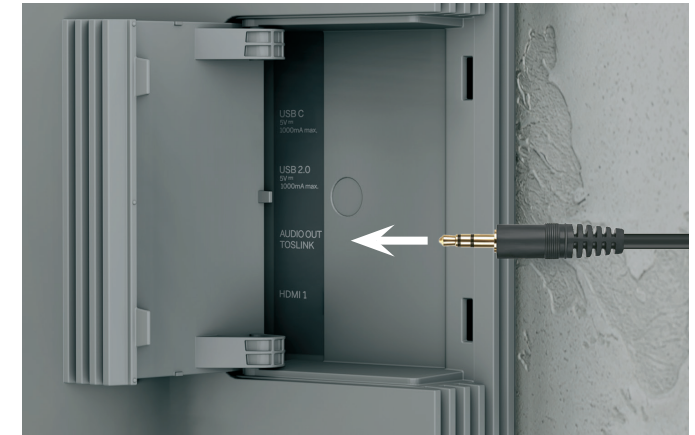

6. Ήχος: Mini-TOSLINK/αναλογικός.

Μπορείτε να συνδέσετε στην τηλεόραση ένα σύστημα ήχου μέσω TOSLINK. Ο τύπος σύνδεσης εξαρτάται από το ηχητικό σας σύστημα. Συνδέστε την έξοδο "AUDIO OUT TOSLINK" της τηλεόρασης στο ηχητικό σύστημα.

Ψηφιακός: Χρησιμοποιήστε ένα οπτικό καλώδιο mini-TOSLINK σε TOSLINK.

Αναλογικός: Χρησιμοποιήστε έναν καλώδιο προσαρμογής στερεοφωνικού RCA σε jack για να συνδέσετε το ηχητικό σύστημα στην τηλεόραση.

Δύο για ένα.

Επισκόπηση - Τηλεχειριστήριο.

Τηλεχειριστήριο alu Loewe



	Σίγαση	Σύντομο πάτημα: Σίγαση/αναίρεση σίγασης ήχου, παρατεταμένο πάτημα: Ρυθμίσεις υπότιτλων.
	Ενεργοποίηση(ON)/Απενεργοποίηση(OFF)	Διακόπτης ενεργοποίησης(ON)/απενεργοποίησης(OFF) τηλεόρασης.
	Λειτουργία τηλεόρασης	Μετάβαση στην είσοδο ζωντανής τηλεόρασης.
	Μικρόφωνο	Πιέστε για ενεργοποίηση του χειρισμού φωνητικών εντολών.
	Κουμπί συσκευής	Αυτό το κουμπί σας επιτρέπει να ελέγχετε άλλες συσκευές με το τηλεχειριστήριο Loewe.
	Πρόγραμμα	Επιλογή καναλιών απευθείας πατώντας τα αριθμητικά πλήκτρα.
	Οδηγός	Σύντομο πάτημα: Άνοιγμα προγράμματος οδηγού (EPG), παρατεταμένο πάτημα: Άνοιγμα λίστας εγγραφών.
	Teletext	Άνοιγμα/κλείσιμο των teletext και mediatext.
	Είσοδος	Άνοιγμα λίστας συσκευών.
	Αναπαραγωγή/παύση	Σύντομο πάτημα: Αναπαραγωγή/παύση μέσων ή Χρονική μετατόπιση, παρατεταμένο πάτημα: Φωτισμός κουμπιών ελέγχου μέσων.
	Ρυθμίσεις	Σύντομο πάτημα: Άνοιγμα ρυθμίσεων, παρατεταμένο πάτημα: Ζεύξη του τηλεχειριστηρίου με την τηλεόραση μέσω Bluetooth.
	Έξοδος	Έξοδος από το μενού ή την εφαρμογή που προβάλλεται.
	Επιστροφή	Επιστροφή στο μενού. Κατά την παρακολούθηση τηλεοπτικών προγραμμάτων, μετάβαση στο προηγούμενο κανάλι που παρακολουθούσατε.
	Αρχική οθόνη	Άνοιγμα αρχικής οθόνης.

	Ένταση ήχου	Αύξηση/μείωση έντασης ήχου.
	Κατεύθυνση	Αλλαγή του επιλεγμένου στοιχείου ή της επιλεγμένης τιμής μέσα στο μενού. Πιέστε αριστερά/δεξιά/πάνω/κάτω για πλοήγηση. Ζωντανή τηλεόραση: Πατήστε αριστερά ή δεξιά για προβολή πληροφοριών προγράμματος.
	Επιλογή	Επιλογή/έναρξη του στοιχείου της τρέχουσας επιλογής. Ζωντανή τηλεόραση: Εμφάνιση λίστας καναλιών.
	Κανάλι	Επόμενο/προηγούμενο κανάλι.
	Λειτουργία	Πλήκτρα λειτουργιών ανάλογα με το μενού.
	Εφαρμογές	Πλήκτρα συντόμευσης για έναρξη εφαρμογών και υπηρεσιών "video on demand".

Όταν φωτίζονται τα κουμπιά μέσων:

	Γρήγορη κίνηση προς τα πίσω	Παράλειψη προς τα πίσω
	Γρήγορη κίνηση προς τα εμπρός	Παράλειψη προς τα εμπρός.
	Εγγραφή	Άνοιγμα του μενού εγγραφής.
	Διακοπή	Διακοπή / Λήξη χρονικής μετατόπισης ή εγγραφής.
	Αναπαραγωγή/παύση	Αναπαραγωγή/παύση μέσου ή χρονικής μετατόπισης.



Προετοιμασία.

Πρώτα βήματα - Τηλεχειριστήριο.

Αφαίρεση της προστασίας μπαταρίας

Το τηλεχειριστήριο παρέχεται με μπαταρίες.

Για να είναι έτοιμο για χρήση, αφαιρέστε την πλαστική γλωττίδα όπως φαίνεται παρακάτω.

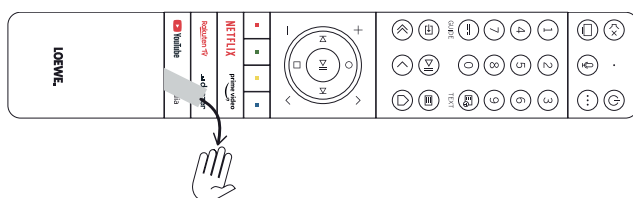

Τοποθέτηση ή αντικατάσταση μπαταριών

Πατήστε και σύρετε για να ανοίξετε το κάλυμμα της θήκης μπαταριών στο επάνω μέρος του τηλεχειριστηρίου.

Χρησιμοποιείτε μόνο αλκαλικές μικροκυψέλες μαγγάνιου με προστασία από διαρροή τύπου LR 03 (AAA). Μη χρησιμοποιείτε διαφορετικούς τύπους μπαταριών και μη συνδυάζετε παλιές και καινούριες μπαταρίες μαζί.

Εξασφαλίστε ότι τα παιδιά δεν μπορούν να πιάσουν τις μπαταρίες. Οι χρησιμοποιημένες μπαταρίες δεν πρέπει να εκτίθενται σε υπερβολική θερμότητα όπως το άμεσο ηλιακό φως, φωτιά ή παρόμοια!

Σημείωση: Η θέση των μπαταριών υποδεικνύεται στη θήκη των μπαταριών (με αντίθετες κατευθύνσεις). Προσέξτε τη σωστή πολικότητα + και - κατά την τοποθέτηση των μπαταριών. Μην καθοδηγείστε από τις επαφές των μπαταριών (ελατήρια), αλλά από την απεικόνιση στο κάτω μέρος της θήκης μπαταριών.

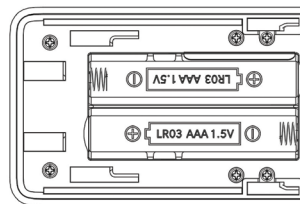

Απορρίπτετε τις χρησιμοποιημένες μπαταρίες με

τρόπο φιλικό για το περιβάλλον (ανατρέξτε στο κεφάλαιο Περιβάλλον/Νομικές πληροφορίες).

Πιέστε το κάλυμμα πάλι στη θέση του αφού τοποθετήσετε τις μπαταρίες.

Ζεύξη με το τηλεχειριστήριο / Bluetooth

Μπορείτε να πραγματοποιήσετε ζεύξη του τηλεχειριστηρίου με την τηλεόρασή σας μέσω Bluetooth.

Στη λειτουργία Bluetooth, δεν χρειάζεται να στρέψετε το τηλεχειριστήριο απευθείας στην τηλεόραση όπως απαιτείτε για τα συνήθη τηλεχειριστήρια υπέρυθρων. Για μέγιστη άνεση κατά τον χειρισμό της τηλεόρασης, συστήνεται η ζεύξη μέσω Bluetooth.

Για να πραγματοποιήσετε ζεύξη του τηλεχειριστηρίου με την τηλεόραση μέσω Bluetooth, πατήστε και κρατήστε πατημένο το κουμπί μενού (☰) για τουλάχιστον τρία δευτερόλεπτα. Παρατηρήστε την προβολή στην οθόνη για να δείτε αν η ζεύξη ήταν επιτυχής.

Χειρισμός άλλων συσκευών.

Προγραμματισμός του τηλεχειριστηρίου.

Για να ακυρώσετε τη ζεύξη, μεταβείτε στο μενού και στη συνέχεια επιλέξτε: Όλες οι ρυθμίσεις -> Σύνδεση -> Bluetooth -> Συσκευή Bluetooth. Εκεί, επιλέξτε Τηλεχειριστήριο έξυπνης τηλεόρασης και στη συνέχεια την επιλογή Ανάιρεση ζεύξης.

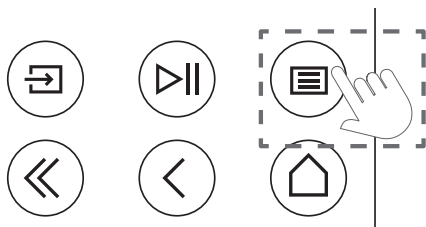





Προγραμματισμός τηλεχειριστηρίου για αποκωδικοποιητή (STB)

Έχετε τη δυνατότητα να προγραμματίσετε το τηλεχειριστήριό σας για χρήση με ορισμένους αποκωδικοποιητές. Το μόνο που πρέπει να κάνετε είναι να πληκτρολογήσετε έναν τριψήφιο αριθμητικό κωδικό.

Μπορείτε να βρείτε μια λίστα όλων των διαθέσιμων συσκευών και των κωδικών τους στο ηλεκτρονικό οδηγό χρήσης.

Συνεχίστε ως εξής:

- Πρώτα , ενεργοποιήστε τη λειτουργία συσκευής πατώντας το κουμπί  (Συσκευή) για τρία δευτερόλεπτα.
- Στη συνέχεια πατήστε παρατεταμένα το κουμπί  (Συσκευή) και το κουμπί  για να εισαγάγετε τον αποκωδικοποιητή ή να μεταβείτε στη λειτουργία εκπαίδευσης. Το LED αναβοσβήνει δύο φορές επιβεβαιώνοντας την εκτέλεση της ενέργειας.
- Αφού γίνει μετάβαση στη λειτουργία STB, πραγματοποιήστε τα εξής βήματα:

1. Για προγραμματισμό, πατήστε παρατεταμένα το κουμπί  (Συσκευή) και το κουμπί **OK** για πέντε δευτερόλεπτα.

2. Το LED ήχου αναβοσβήνει δύο φορές.

3. Τώρα πληκτρολογήστε τον κωδικό.

4. Το LED ήχου αναβοσβήνει μία φορά για επιβεβαίωση.

5. Πατήστε το κουμπί  (On(Ενεργοποίηση)/Off(Απενεργοποίηση)) για δοκιμή.



6. Αν ο αποκωδικοποιητής ανταποκριθεί, πατώντας το κουμπί **OK** ολοκληρώνεται η διαδικασία και το LED αναβοσβήνει δύο φορές για επιβεβαίωση. Διαφορετικά, αρχίστε ξανά από το βήμα 3.

Αν πληκτρολογηθεί λάθος κωδικός, το LED ανάβει για δύο δευτερόλεπτα για να υποδείξει το σφάλμα. Η τρέχουσα λειτουργία παραμένει ενεργή.

Αν δεν πατήσετε κανένα κουμπί για δέκα δευτερόλεπτα αφού πληκτρολογήσετε τον κωδικό, η διαδικασία τερματίζεται αυτόματα. Το LED ήχου ανάβει μετά για δύο δευτερόλεπτα υποδεικνύοντας τον τερματισμό.

Αυτόματη αναζήτηση

Μπορείτε επίσης να αναζητήσετε την επιθυμητή συσκευή από τη λίστα. Για να το κάνετε αυτό, συνεχίστε ως εξής:

1. Κρατήστε παρατεταμένα το κουμπί  (Συσκευή) και το κουμπί **OK** για 5 δευτερόλεπτα.
2. Το LED ανάβει δύο φορές για επιβεβαίωση.
3. Πλοηγηθείτε πάνω ή κάτω με το χειριστήριο ελέγχου, ώστε να επιλέξετε μια συσκευή από τη λίστα.
4. Όταν επιλεγθεί, το LED ανάβει για ένα δευτερόλεπτο.
5. Πατήστε το κουμπί  (On(Ενεργοποίηση)/Off(Απενεργοποίηση)) για δοκιμή.
6. Αν ο αποκωδικοποιητής (STB) ανταποκριθεί, πατώντας το κουμπί **OK** πραγματοποιείται έξοδος από αυτή τη λειτουργία και το LED αναβοσβήνει δύο φορές υποδεικνύοντας την επιτυχή ολοκλήρωση.

Και πάλι, αν δεν πληκτρολογήσετε τίποτα για 10 δευτερόλεπτα, η διαδικασία τερματίζεται. Το LED ανάβει για δύο δευτερόλεπτα υποδεικνύοντας τον τερματισμό.



Εκπαίδευση του τηλεχειριστηρίου

Όλα τα κουμπιά εκτός από το κουμπί συσκευής μπορούν να εκπαιδευτούν για τη λειτουργία των συσκευών που δεν έχουν περιληφθεί στην ενσωματωμένη βάση δεδομένων. Οι λειτουργίες του επιλεγμένου κουμπιού τότε διαγράφονται πλήρως ή μερικώς από τους νέους κωδικούς.

Για να το κάνετε αυτό, το τηλεχειριστήριο Loewe πρέπει να τοποθετηθεί απέναντι από το τηλεχειριστήριο που πρόκειται να αντικατασταθεί έτσι ώστε τα παράθυρα υπέρυθρων να είναι ευθυγραμμισμένα μεταξύ τους σε απόσταση 1-5cm.





Η διαδικασία εκπαίδευσης εκκινείται στη λειτουργία STB/εκπαίδευσης.

- Πρώτα ενεργοποιήστε τη λειτουργία συσκευής πατώντας το κουμπί  (Συσκευή) για τρία δευτερόλεπτα.
- Στη συνέχεια πατήστε παρατεταμένα το κουμπί  (Συσκευή) και το κουμπί  για μετάβαση στη λειτουργία αποκωδικοποιητή ή εκπαίδευσης. Το LED

αναβοσβήνει δύο φορές επιβεβαιώνοντας την εκτέλεση της ενέργειας.

- Αφού γίνει μετάβαση στη λειτουργία STB, πραγματοποιήστε τα εξής βήματα:

1. Πατήστε παρατεταμένα το κουμπί  (Συσκευή) και το κόκκινο κουμπί  για πέντε δευτερόλεπτα.
2. Το LED ανάβει δύο φορές για επιβεβαίωση και παραμένει αναμμένο όταν ενεργοποιείται η λειτουργία εκπαίδευσης.
3. Πατήστε το κουμπί στο τηλεχειριστήριο Loewe που πρόκειται να εκπαιδευτεί. Το LED αναβοσβήνει μία φορά.
4. Τώρα πατήστε το επιθυμητό κουμπί στο πρωτότυπο τηλεχειριστήριο.
5. Το LED αναβοσβήνει δύο φορές για επιβεβαίωση και στη συνέχεια παραμένει αναμμένο. Αν συμβεί ένα σφάλμα εκπαίδευσης, το LED αναβοσβήνει δέκα φορές αλλά στη συνέχεια παραμένει φωτισμένο.
6. Αν χρειάζεται, επαναλάβετε τη διαδικασία ή εκπαιδεύστε περισσότερα κουμπιά σύμφωνα με το βήμα 3.
7. Τελικά, πατήστε το κουμπί  (Συσκευή) ή περιμένετε περισσότερο από δέκα δευτερόλεπτα χωρίς να πατήσετε κανένα κουμπί.

Γρήγορη και εύκολη.

Πρώτα βήματα - Αρχική ρύθμιση.

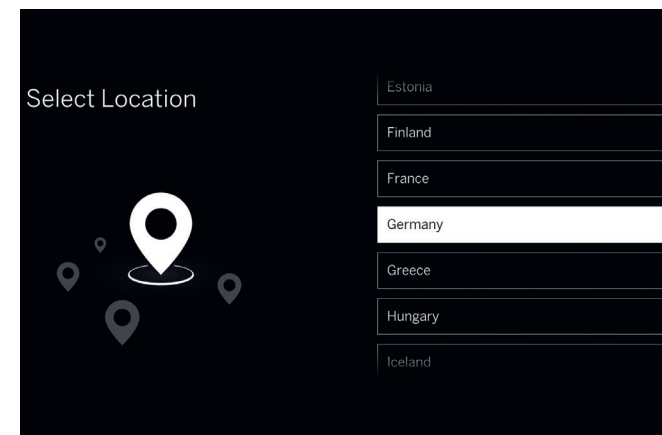
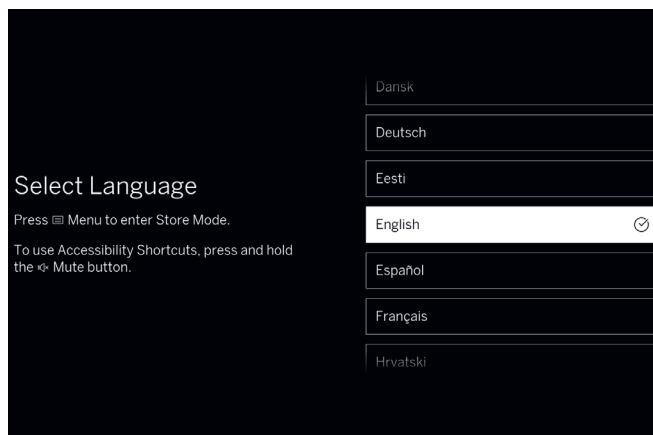

Έναρξη της αρχικής ρύθμισης.

Η Loewe stellar διαθέτει οδηγό για την αρχική ρύθμιση. Ακολουθήστε τις οδηγίες.

Επιλογή της γλώσσας μενού.

Πρώτα, επιλέξτε τη γλώσσα σας για το μενού. Αλλάξτε τη γλώσσα με τα πλήκτρα κατεύθυνσης . Επικυρώστε με το .

Επιλογή της χώρας σας.

Τώρα επιλέξτε τη χώρα σας χρησιμοποιώντας τα πλήκτρα κατεύθυνσης . Επικυρώστε με το .

Κέντρο εξυπηρέτησης πελατών
Loewe
www.loewe.tv



Δώστε προσοχή στις οδηγίες ασφάλειας και τις τεχνικές προδιαγραφές για αυτή την τηλεόραση.



Η εμφάνιση του περιβάλλοντος χρήστη μπορεί να αλλάξει μετά από μια ενημέρωση λογισμικού.



Οι διαθέσιμες υπηρεσίες μπορεί να ποικίλλουν ανάλογα με την επιλεγμένη περιοχή.

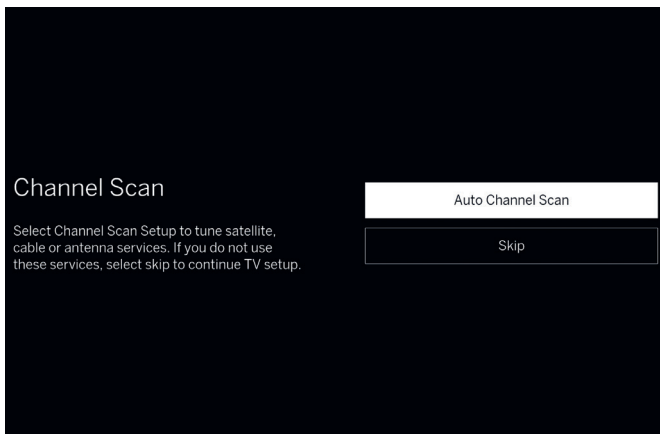

Σάρωση καναλιών.

Αν έχετε συνδέσει μια πηγή σήματος σε οποιονδήποτε από τους δέκτες της τηλεόρασης, μπορείτε τώρα να συντονίσετε τα κανάλια. Αν προτιμάτε να μη συντονίσετε κανάλια αυτή τη στιγμή, μπορείτε να παραλείψετε αυτό το βήμα.

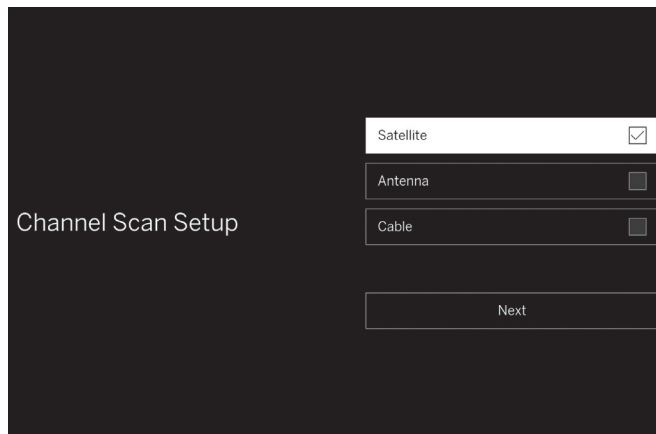

Ρύθμιση σάρωσης καναλιών.

Αν επιλέξετε να συντονίσετε τα κανάλια, επιλέξτε όλες τις πηγές σήματος που θέλετε να συντονίσετε από αυτό το μενού. Μπορείτε να επιλέξετε μία ή περισσότερες πηγές που έχουν συνδεθεί στους δέκτες και, στη συνέχεια, θα οδηγηθείτε στη λεπτομερή διαδικασία ρύθμισης για κάθε πηγή.

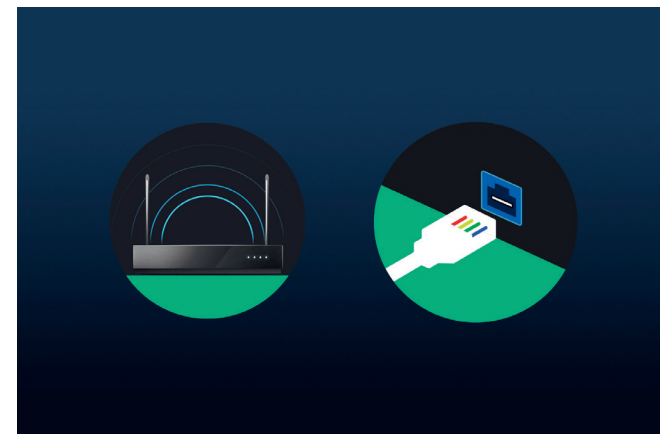

Επιλογή δικτύου.

Για να χρησιμοποιήσετε μια έξυπνη τηλεόραση με μόντεμ, απαιτείται μια σύνδεση στο ίντερνετ. Μπορείτε να συνδέσετε την τηλεόραση Loewe σε ένα δίκτυο μέσω WLAN (ασύρματα) ή LAN (ενσύρματα).

WLAN Εξήγηση στο επόμενο βήμα. Έχετε τα στοιχεία σύνδεσης στο WLAN έτοιμα.

LAN Βεβαιωθείτε ότι το ένα άκρο του καλωδίου δικτύου έχει συνδεθεί στην τηλεόρασή σας και το άλλο άκρο στο ρούτερ.

Σχεδόν έτοιμοι.

Πρώτα βήματα - Αρχική ρύθμιση.



Σύνδεση σε WLAN.

Όταν χρησιμοποιείτε WLAN, θα σας ζητηθεί σε αυτό το σημείο να εισαγάγετε τον κωδικό πρόσβασης. Χρησιμοποιήστε τα πλήκτρα κατεύθυνσης και το πλήκτρο επιλογής , για να επιλέξετε αριθμούς και γράμματα. Επικυρώστε με το .

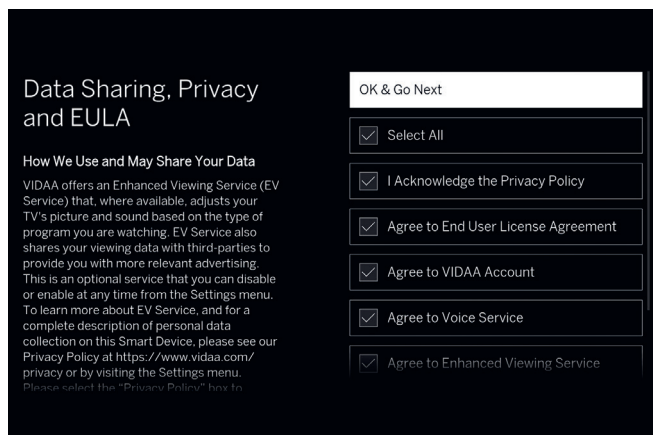

Όροι & Προϋποθέσεις, πολιτική απορρήτου.

Για να χρησιμοποιήσετε όλα τα χαρακτηριστικά της συσκευής, πρέπει να αποδεχτείτε τους όρους και προϋποθέσεις και την πολιτική απορρήτου. Για να το κάνετε αυτό, πατήστε το κουμπί επιλογής και επισημάνετε την "Επιλογή όλων", στη συνέχεια επιλέξτε "OK & Μετάβαση στο επόμενο".



Αν δεν αποδεχτείτε τους όρους και τις προϋποθέσεις καθώς και την πολιτική απορρήτου, η λειτουργικότητα ορισμένων υπηρεσιών δεν είναι εγγυημένη.



Ταχυδρομικός κώδικας.

Πληκτρολογήστε τον ταχυδρομικό κώδικα της τοποθεσίας σας. Αυτό βοηθά στην παροχή ακριβέστερων τοπικών ειδήσεων και τηλεοπτικών υπηρεσιών.

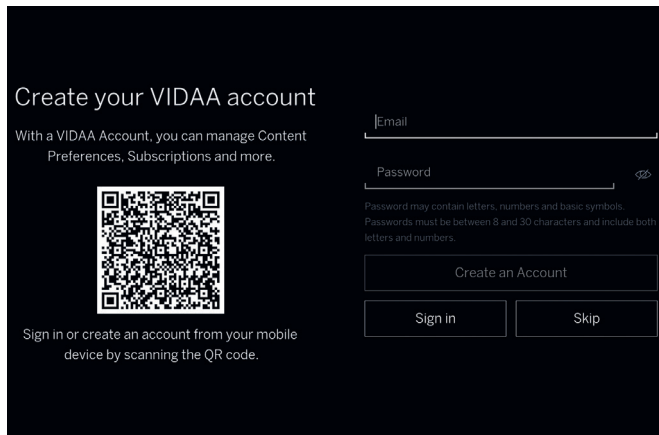

Δημιουργία ενός λογαριασμού χρήστη.

Προαιρετικό βήμα: Συνδεθείτε σε έναν υπάρχοντα λογαριασμό σας VIDAA ή δημιουργήστε ένα νέο. Χρησιμοποιώντας ένα λογαριασμό VIDAA, επωφελείστε από τα καλύτερα χαρακτηριστικά της έξυπνης τηλεόρασής σας και την διατηρείτε πάντοτε ενημερωμένη.

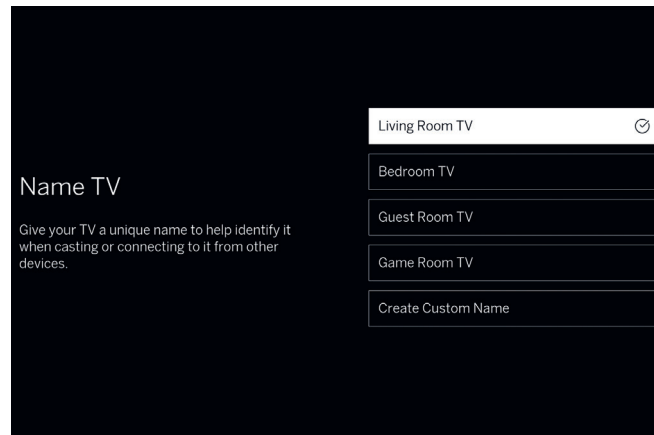

Ονομάστε την τηλεόρασή σας.

Επιλέξτε ένα από τα προεπιλεγμένα ονόματα τηλεόρασης ή δημιουργήστε ένα προσαρμοσμένο όνομα για την τηλεόραση. Αυτό το όνομα θα σας επιτρέψει να αναγνωρίζετε την τηλεόραση σε εφαρμογές μετάδοσης.

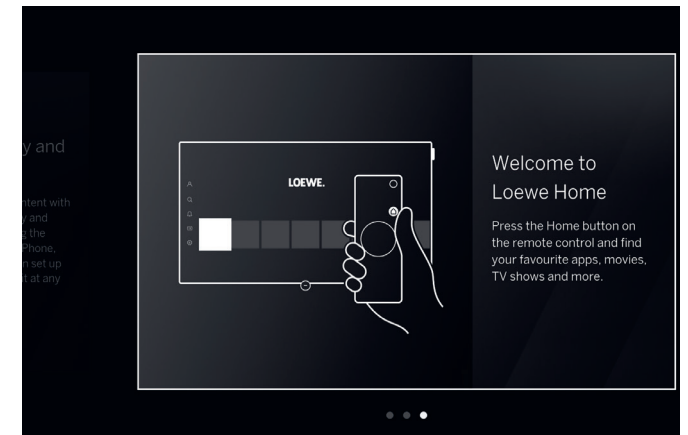

Συγχαρητήρια!

Έχετε ολοκληρώσει τη ρύθμιση της τηλεόρασης. Στην οθόνη, μπορείτε να δείτε προωθητικές πληροφορίες. Συνεχίστε πατώντας το κουμπί δεξιού βέλους ώσπου η αρχική ρύθμιση να σας οδηγήσει στην αρχική οθόνη ή στα αποτελέσματα της σάρωσης καναλιών.

Smart-Hub.

Αρχική οθόνη.

Η αρχική οθόνη χρησιμεύει ως η κεντρική σελίδα επισκόπησης της τηλεόρασής σας. Από αυτή την οθόνη, μπορείτε να αναζητήσετε περιεχόμενο, να διαχειριστείτε το προφίλ σας VIDAA, ή να έχετε πρόσβαση στις ρυθμίσεις συστήματος.

 Πιέστε το πλήκτρο αρχικής οθόνης στο τηλεχειριστήριο για άμεση επιστροφή σε αυτή την οθόνη.

Σας προσφέρονται οι ακόλουθες επιλογές:

 Λογαριασμός: Πρόσβαση στο προφίλ χρήστη.

 Αναζήτηση: Αναζήτηση περιεχομένου και εφαρμογών.

 Παιχνίδια: Άνοιγμα του κέντρου παιχνιδιών.

 Ειδοποιήσεις: Εμφάνιση λίστας ειδοποιήσεων.

 Ζωντανή τηλεόραση. Μετάβαση της πηγής σε ζωντανή τηλεόραση.

 Ρυθμίσεις: Άνοιγμα του μενού διαμόρφωσης της τηλεόρασης.

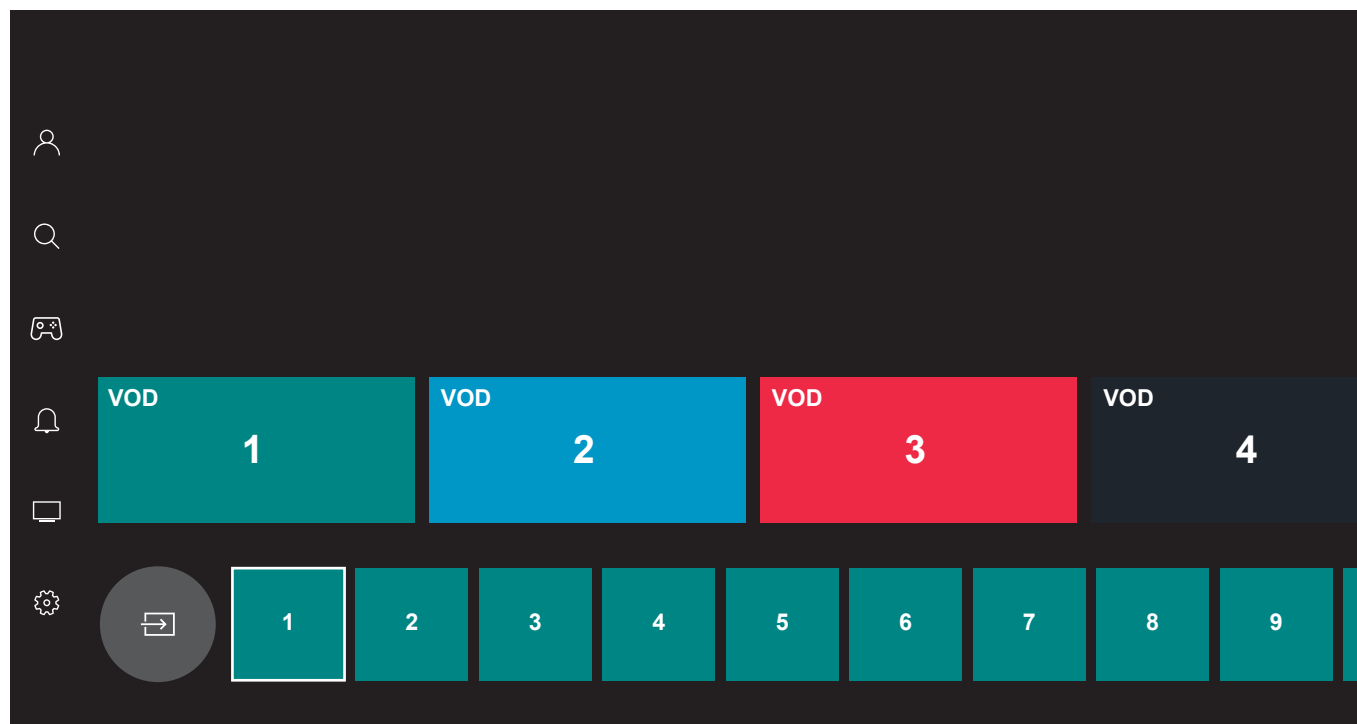

Χρησιμοποιήστε τα πλήκτρα κατεύθυνσης  για πλοήγηση. Ο επισημασμένος τίτλος είναι η τρέχουσα επιλογή.

Εκκινήστε εγκαταστημένες εφαρμογές και περιεχόμενο πατώντας το πλήκτρο επιλογής . Περισσότερες ρυθμίσεις διατίθενται αριστερά: Λογαριασμός Αναζήτηση, Παιχνίδια, Ειδοποιήσεις, Ζωντανή τηλεόραση, Ρυθμίσεις.

 Ανάλογα με τη χώρα και την περιοχή, η προβολή και οι πληροφορίες μπορεί να ποικίλλουν.

Με μια ματιά.

Ηλεκτρονικός οδηγός προγράμματος.



Ο ηλεκτρονικός οδηγός προγράμματος (EPG) παρέχει πληροφορίες σχετικά με το τρέχον και τα μελλοντικά τηλεοπτικά προγράμματα. Μπορείτε επίσης να τον χρησιμοποιήσετε για να προγραμματίσετε εγγραφές.

 Πιέστε το πλήκτρο του οδηγού στο τηλεχειριστήριο για να ανοίξετε τον οδηγό προγράμματος.

Λειτουργία EPG

: Μετάβαση στο επιλεγμένο πρόγραμμα, αν μεταδίδεται στη δεδομένη στιγμή.

Πατήστε παρατεταμένα : Προβολή λεπτομερών πληροφοριών σχετικά με το επιλεγμένο πρόγραμμα.

: Ρυθμίσεις προσβασιμότητας. Ο τηλεοπτικός οδηγός εμφανίζει μόνο προγράμματα που υποστηρίζουν τα επιλεγμένα χαρακτηριστικά προσβασιμότητας. Επιλέξτε τις επιθυμητές επιλογές, στη συνέχεια βγείτε από το μενού πατώντας το κουμπί επιστροφής .

: Εναλλαγή στη λίστα σταθμών ανά σελίδα.



Βέλη πάνω/κάτω: Εναλλαγή στη λίστα σταθμών.

Βέλη αριστερά/δεξιά: Εναλλαγή στα προγράμματα.

Κόκκινο κουμπί: Άνοιγμα οθόνης προγραμματισμού.

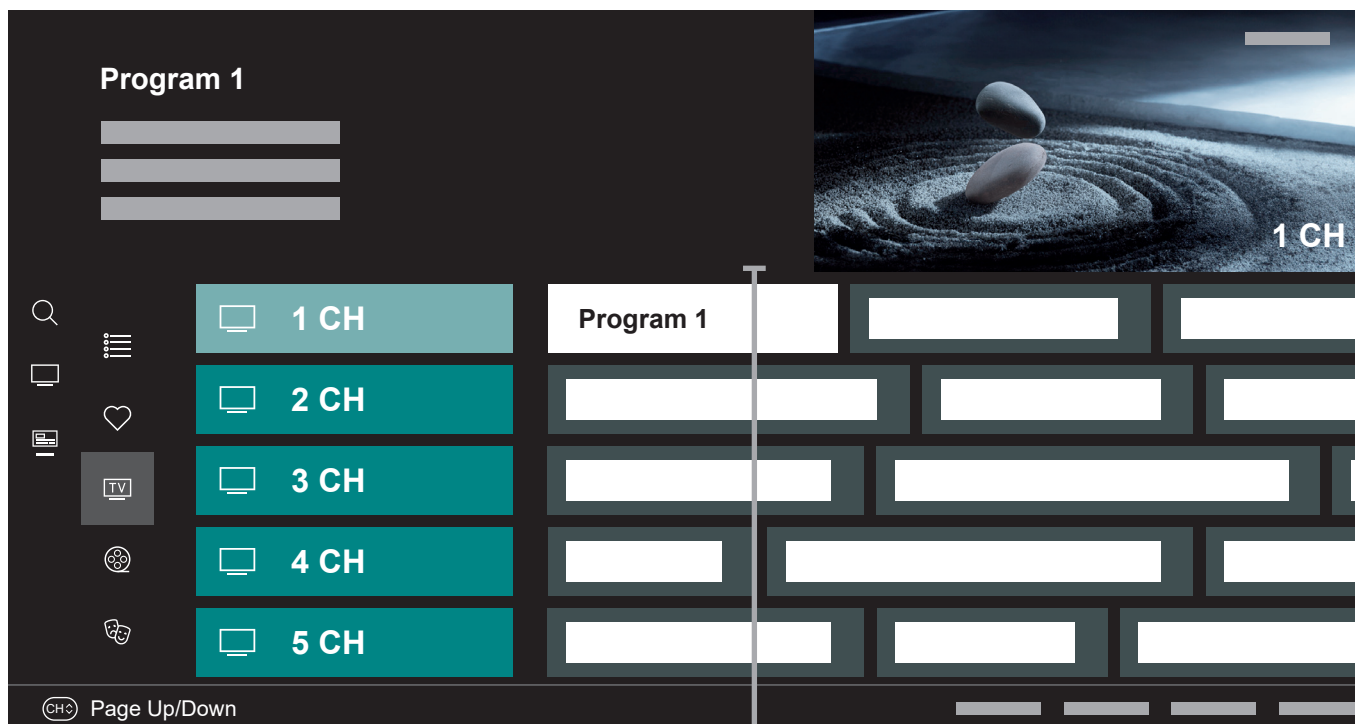
Πράσινο κουμπί: Εμφάνιση ενός μενού όπου μπορείτε



να εκχωρήσετε χρώματα σε συγκεκριμένο περιεχόμενο εκπομπών (για παράδειγμα, Ειδήσεις, Ταινίες, Αθλητικά). Χρησιμοποιήστε τα κουμπιά κατεύθυνσης και το κουμπί επιλογής  για να εκχωρήσετε τον επιθυμητό τύπο περιεχομένου σε συγκεκριμένο χρώμα. Βγείτε από αυτό το μενού πατώντας το κουμπί . Προγράμματα που ανήκουν στις κατηγορίες που επιλέξατε θα επισημαίνονται πλέον με το χρώμα στον οδηγό προγράμματος.

Κίτρινο κουμπί: Προβολή της λίστας προγραμμάτων της προηγούμενης μέρας.

Μπλε κουμπί: Προβολή της λίστας προγραμμάτων της επόμενης μέρας.

 Ανάλογα με τη χώρα και την περιοχή, η προβολή και οι πληροφορίες μπορεί να ποικίλλουν.

Εξατομίκευση τηλεοπτικών καναλιών.

Επεξεργασία καναλιού.

Επιλογή λίστας καναλιών.

Αν έχετε συντονίσει κανάλι σε πολλαπλούς τηλεοπτικούς δέκτες, θα έχετε διαθέσιμες πολλές λίστες καναλιών. Για εναλλαγή στις λίστες καναλιών:

1. Ενώ παρακολουθείτε τηλεόραση, πατήστε **⊙** για να ανοίξετε την ενεργή λίστα καναλιών.
2. Πατήστε το αριστερό κουμπί κατεύθυνσης και επιλέξτε μια από τις διαθέσιμες λίστες καναλιών: "Κεραία", "Καλωδιακή", "Δορυφορική". Οι διαθέσιμες πηγές σήματος καθορίζουν το πόσες επιλογές από λίστες καναλιών έχετε.
3. Επιβεβαιώστε την επιλογή πατώντας το κουμπί επιλογής **⊙**.

Επεξεργασία της λίστας καναλιών.

Για να διαγράψετε ή να μετακινήσετε κανάλια σε διαφορετική θέση στη λίστα καναλιών ή στη λίστα αγαπημένων, ακολουθήστε τις παρακάτω οδηγίες:

1. Ενώ παρακολουθείτε τηλεόραση, πατήστε **⊙** για να ανοίξετε τη λίστα καναλιών. Πατήστε το αριστερό κουμπί κατεύθυνσης, στη συνέχεια εκτελέστε κύλιση προς τα κάτω και επιλέξτε "Επεξεργασία καναλιού".
2. Στο νέο μενού που εμφανίζεται επιλέξτε μια λίστα καναλιών ή λίστα αγαπημένων που θέλετε να επεξεργαστείτε.

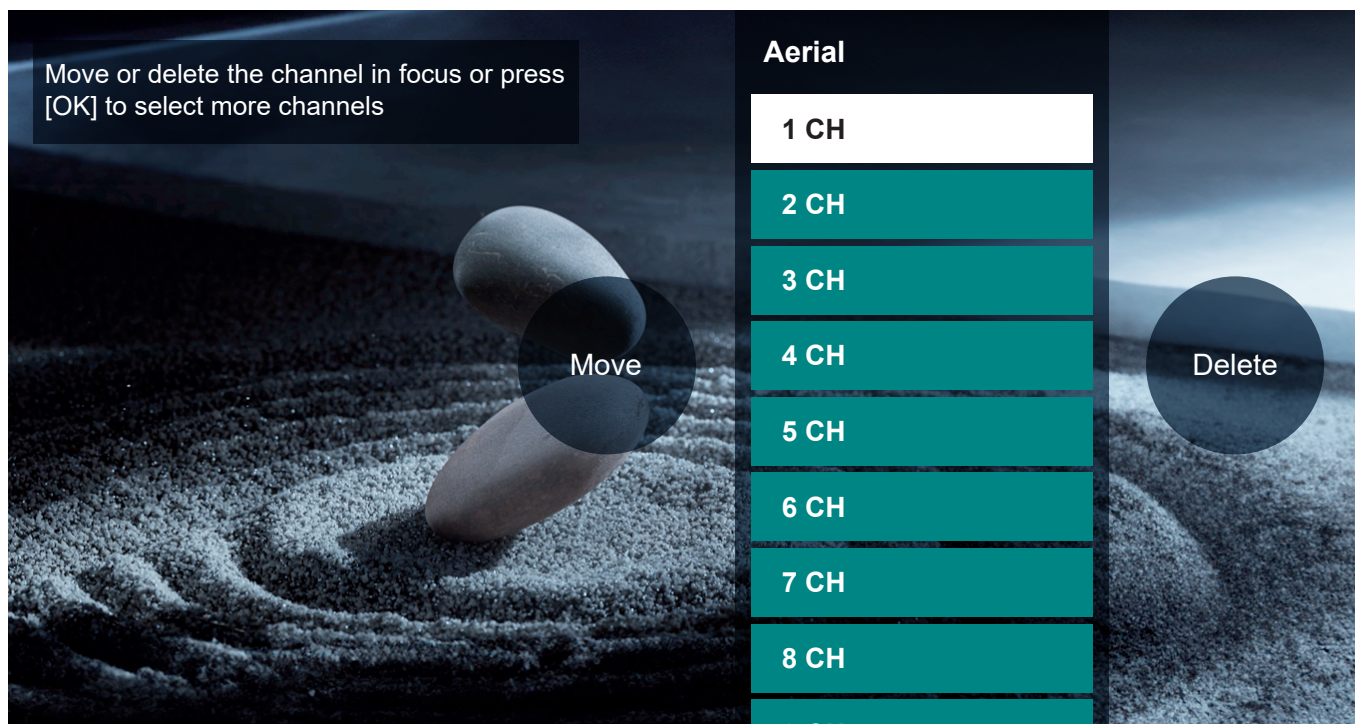

3. Στη λίστα καναλιών επιλέξτε ένα κανάλι που θέλετε να επεξεργαστείτε.

Για να μετακινήσετε το επιλεγμένο κανάλι σε νέα θέση: Πατήστε το αριστερό κουμπί κατεύθυνσης. Χρησιμοποιήστε τα κουμπιά κατεύθυνσης πάνω / κάτω για να μετακινήσετε το κανάλι στη νέα θέση και επιβεβαιώστε τη νέα θέση με το κουμπί **⊙**.

Για να διαγράψετε επιλεγμένο κανάλι:

Πατήστε το δεξί κουμπί κατεύθυνσης για να διαγράψετε το επιλεγμένο κανάλι.

Επεξεργασία ομάδας

Επισημάνετε πολλά κανάλια που θέλετε να επεξεργαστείτε πατώντας το κουμπί επιλογής **⊙**. Όταν επιλεγθούν όλα τα κανάλια που πρόκειται να επεξεργαστείτε, πατήστε το δεξί κουμπί κατεύθυνσης για να διαγράψετε όλα τα επιλεγμένα κανάλια ή το αριστερό κουμπί κατεύθυνσης για να ομαδοποιήσετε και να μετακινήσετε όλα τα επιλεγμένα κανάλια σε νέα θέση.

Λίστα αγαπημένων.

Οι λίστες αγαπημένων σας βοηθούν να οργανώνετε τα αγαπημένα σας κανάλια. Μπορείτε να δημιουργήσετε μέχρι τέσσερις διαφορετικές λίστες.

Προσθήκη καναλιών σε λίστα αγαπημένων

1. Ενώ παρακολουθείτε τηλεόραση, πατήστε ● για να ανοίξετε τη λίστα καναλιών. Πατήστε το αριστερό κουμπί κατεύθυνσης, στη συνέχεια εκτελέστε κύλιση προς τα κάτω και επιλέξτε "Επεξεργασία καναλιού".
2. Στο νέο μενού που εμφανίζεται επιλέξτε τη λίστα αγαπημένων που θέλετε να επεξεργαστείτε.
3. Επιλέξτε "Προσθήκη καναλιών".
4. Χρησιμοποιήστε το κουμπί ● για να επιλέξετε όλα τα κανάλια που θέλετε να προσθέσετε στη λίστα αγαπημένων σας. Τα επιλεγμένα κανάλια θα εμφανίζονται με μια καρδιά με σημάδι ελέγχου στη δεξιά πλευρά.

Μετάβαση σε λίστα αγαπημένων

1. Ενώ παρακολουθείτε τηλεόραση, πατήστε ● για να ανοίξετε την ενεργή λίστα καναλιών.
2. Πατήστε το αριστερό κουμπί κατεύθυνσης και μετακινήστε τον δρομέα στη λίστα αγαπημένων που σημειώνεται με το σύμβολο καρδιάς.

3. Πατήστε παρατεταμένα το κουμπί ● για 2 δευτερόλεπτα.
4. Επιλέξτε μία από τις λίστες αγαπημένων που θέλετε να προβληθεί.

Σημείωση: Αν θέλετε να είναι ενεργή μια συγκεκριμένη λίστα καναλιών ή λίστα αγαπημένων, πρέπει να την προβάλετε στο μενού λίστες καναλιών και να μεταβείτε σε οποιοδήποτε διαθέσιμο κανάλι που περιέχει. Στη συνέχεια μπορείτε να χρησιμοποιήσετε τα αριθμητικά κουμπιά στο τηλεχειριστήριο για να μεταβείτε στα κανάλια της ενεργής λίστες καναλιών/αγαπημένων.

Μετονομασία της λίστας αγαπημένων

Από προεπιλογή, οι λίστες αγαπημένων ονομάζονται FAV1 - FAV4. Ωστόσο, έχετε την επιλογή να προσαρμόσετε τα ονόματα για τις λίστες αγαπημένων σας για καλύτερη εξατομίκευση και οργάνωση. Για να μετονομάσετε μια λίστα αγαπημένων, ακολουθήστε αυτά τα βήματα:

1. Ενώ παρακολουθείτε τηλεόραση, πατήστε ● για να ανοίξετε την ενεργή λίστα καναλιών.
2. Πατήστε το αριστερό κουμπί κατεύθυνσης και μετακινήστε τον δρομέα στη λίστα αγαπημένων που σημειώνεται με το σύμβολο καρδιάς.
3. Πατήστε παρατεταμένα το κουμπί ● για 2 δευτερόλεπτα.

4. Επιλέξτε τη λίστα αγαπημένων που θέλετε να μετονομάσετε.
5. Πατήστε το αριστερό κουμπί κατεύθυνσης.
6. Χρησιμοποιήστε το πληκτρολόγιο επί της οθόνης για να πληκτρολογήσετε ένα νέο όνομα για τη λίστα αγαπημένων σας.

Για άτομα με προβλήματα όρασης ή ακοής.

Προσβασιμότητα.

Οι ρυθμίσεις προσβασιμότητας έχουν σχεδιαστεί για να χαρακτηρίζεται η εμπειρία παρακολούθησης από συμπεριληψη και φιλικότητα προς τον χρήστη για άτομα με προβλήματα όρασης ή ακοής.

Για να ανοίξετε το μενού ρυθμίσεων προσβασιμότητας, πιέστε το πλήκτρο ρυθμίσεων (ⓘ) και πλοηγηθείτε στις επιλογές Όλες οι ρυθμίσεις > Προσβασιμότητα. Αυτό το μενού περιέχει τις πλήρεις ρυθμίσεις για όλα τα χαρακτηριστικά προσβασιμότητας.

Διατίθενται οι ακόλουθες επιλογές:

Ρυθμίσεις υποτίτλων – Ρυθμίσεις υποτίτλων για εκπομπές.

Υπότιτλοι – Ενεργοποιεί ή απενεργοποιεί τους υπότιτλους. Η επιλογή "Υπότιτλοι για βαρήκοους" εμφανίζει υπότιτλους που δείχνουν και τα ηχητικά εφέ. Διατίθεται μόνο με εκπομπές που παρέχουν την υπηρεσία.

Κύριοι υπότιτλοι – Ορισμός της προεπιλεγμένης γλώσσας υπότιτλων.

Δευτερεύοντες υπότιτλοι – Καθορισμός δευτερεύουσας γλώσσας υπότιτλων για χρήση όταν δεν διατίθεται η κύρια γλώσσα.

Αποθήκευση υπότιτλων καναλιού – Ενεργοποίηση

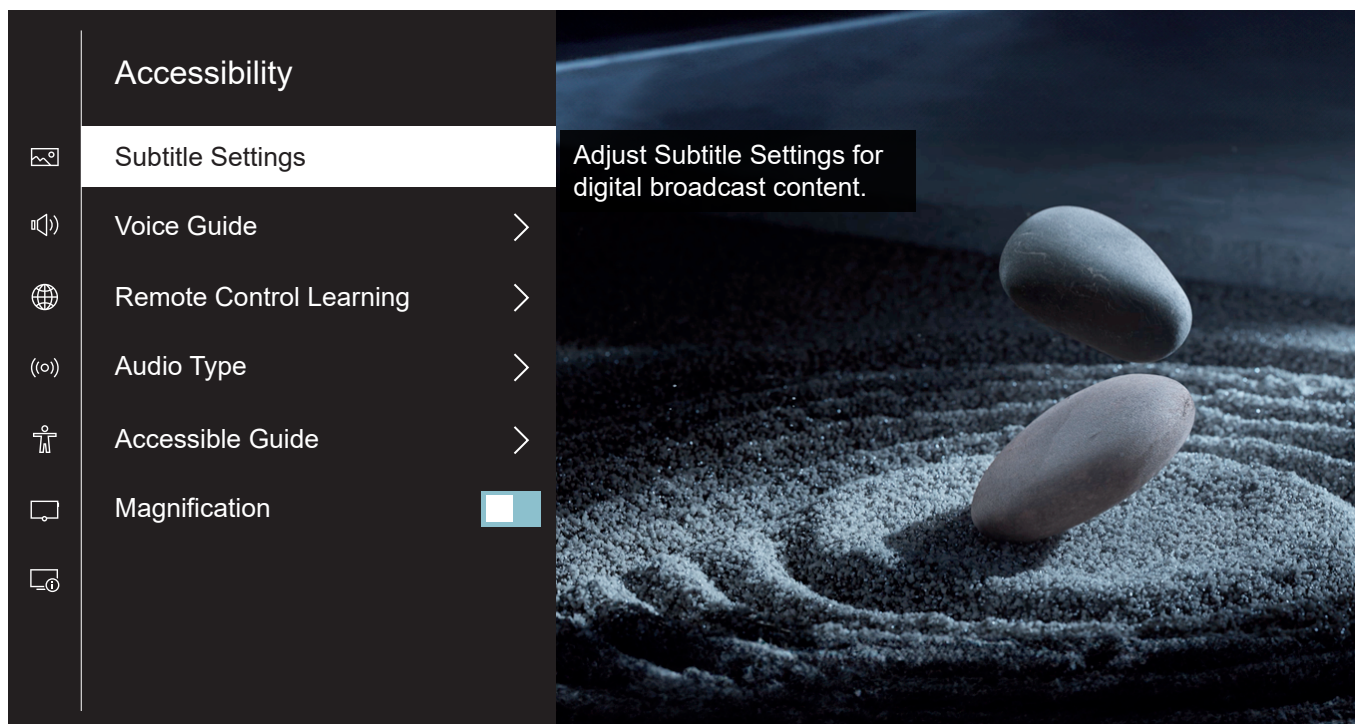

της αποθήκευσης ρυθμίσεων υπότιτλων για μεμονωμένα κανάλια.

Φωνητικός οδηγός – Ενεργοποιήστε τους φωνητικούς οδηγούς που περιγράφουν με μεγάλα φωνητικά τις επιλογές των μενού για υποβοήθηση των ατόμων με προβλήματα όρασης. Όταν ενεργοποιείται η λειτουργία, η τηλεόραση παρέχει φωνητικούς οδηγούς για αλλαγή καναλιού, ρύθμιση έντασης ήχου, πληροφορίες για τρέχοντα και προσεχή προγράμματα, άλλες τηλεοπτικές λειτουργίες και ποικίλο περιεχόμενο στο ίντερνετ και την Αναζήτηση.

Εκπαίδευση τηλεχειριστηρίου – Άνοιγμα αποκλειστικής οθόνης για εκπαίδευση του τηλεχειριστηρίου, σχεδιασμένης για χρήστες με προβλήματα όρασης. Πατήστε οποιοδήποτε κουμπί στο τηλεχειριστήριο και ακούστε την εκφώνηση του ονόματός του. Για έξοδο από αυτό το μενού, πατήστε το κουμπί επιστροφής (⏪) δύο φορές διαδοχικά.

Τύπος ήχου – Διαμορφώστε ρυθμίσεις ήχου για άτομα με προβλήματα όρασης.

Τύπος ήχου – Ορίστε τον τύπο ήχου για τηλεοπτικά κανάλια.

Κανονικός – Βασικός ήχος χωρίς ηχητικό σχολιασμό.

Περιγραφή ήχου – Ενεργοποιήστε έναν ηχητικό οδηγό που παρέχει περιγραφή ήχου των σκηνών βίντεο για όσους έχουν προβλήματα όρασης. Αυτή η λειτουργία είναι διαθέσιμη μόνο σε εκπομπές που παρέχουν την υπηρεσία.

Προφορικοί υπότιτλοι – Ακούστε μια ηχητική έκδοση των υποτίτλων. Διατίθενται μόνο με εκπομπές που παρέχουν την υπηρεσία.

Μορφή ήχου – Ελέγξτε πώς θα αναπαράγεται ο ήχος surround από τα ηχεία της τηλεόρασης.

Στερεοφωνικά – Αναπαραγωγή μόνο από το αριστερό και το δεξί ηχητικό κανάλι. Το κεντρικό κανάλι και το κανάλι surround θα αγνοούνται.

Πολλά κανάλια – Αναπαραγωγή του αριστερού, δεξιού ηχητικού καναλιού και του καναλιού surround από τα ηχεία.

Έλεγχος Fader – Ρυθμίστε την εξισορρόπηση ήχου μεταξύ του βασικού ηχητικού κομματιού και του κομματιού ηχητικής περιγραφής.

Προσβάσιμος Οδηγός – Εμφανίζει τον οδηγό προγράμματος σε μία στήλη με μεγαλύτερο κείμενο για ευκολότερη ανάγνωση.



Μεγέθυνση – Μεγεθύνετε το κείμενο που επιλέγεται από τον δρομέα στο μενού της τηλεόρασης.

Εγγραφή με Loewe dr+.



Πολλαπλή εγγραφή.

Πραγματοποιήστε εγγραφή προγραμμάτων με τη Loewe stellar, προγραμματίστε εγγραφή ή χρησιμοποιήστε τη λειτουργία χρονικής μετατόπισης για να παρακολουθήσετε ένα ζωντανό τηλεοπτικό πρόγραμμα αργότερα. Οι εγγραφές αποθηκεύονται αυτόματα στον ενσωματωμένο σκληρό δίσκο. Αν θέλετε, μπορείτε επίσης να χρησιμοποιήσετε μια κατάλληλη εξωτερική συσκευή αποθήκευσης USB.

Εγγραφή μέσω πληροφοριών προγράμματος.

Ενώ παρακολουθείτε τηλεόραση, πατήστε το δεξί κουμπί κατεύθυνσης. Στις πληροφορίες προγράμματος που προβάλλονται, επιλέξτε το εικονίδιο εγγραφής  και επιβεβαιώστε πατώντας το κουμπί επιλογής . Εμφανίζεται το μενού "Προγραμματισμός εγγραφής".

Εγγραφή μέσω οδηγού προγράμματος.

Ανοίξτε τον οδηγό προγράμματος (EPG) πατώντας το κουμπί του οδηγού . Στον οδηγό, επιλέξτε το πρόγραμμα για το οποίο επιθυμείτε εγγραφή. Πατήστε παρατεταμένα το κουμπί επιλογής  για να ανοίξουν οι λεπτομερείς πληροφορίες. Επιλέξτε "Εγγραφή" και πατήστε  για να ανοίξει το μενού "Προγραμματισμός εγγραφής".

 Διπλό κανάλι: Ενώ εκτελείτε εγγραφή σε ένα κανάλι, μπορείτε να παρακολουθείτε ένα άλλο.

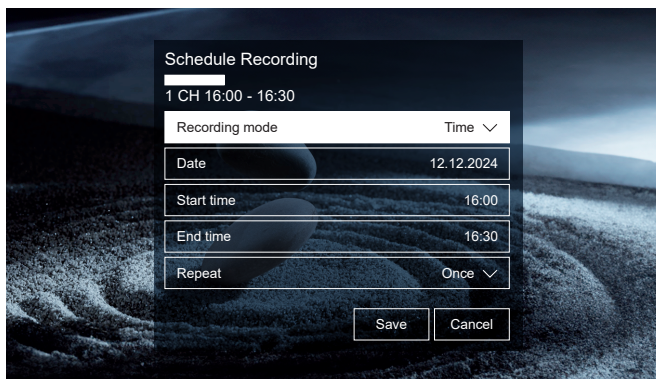

Μενού Προγραμματισμός εγγραφής.

Σε αυτό το μενού, μπορείτε να ορίσετε τον τύπο εγγραφής και να την εκκινήσετε.



Χειροκίνητη διακοπή – Αρχίζει άμεση εγγραφή. Για να σταματήσει, πρέπει να τερματίσετε χειροκίνητα την εγγραφή.

Χρόνος – Αρχίζει και τερματίζει την εγγραφή σε χρόνους καθορισμένους από τον χρήστη.

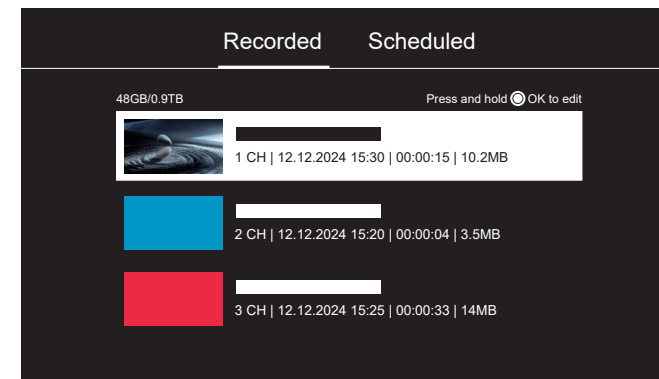
Πρόγραμμα – Εκτελεί εγγραφή του προσδιορισμένου προγράμματος.



Λίστα εγγραφών.

Ενώ παρακολουθείτε ζωντανή τηλεόραση, πιέστε παρατεταμένα το πλήκτρο οδηγού  για εμφάνιση της λίστας εγγραφών. Για αναπαραγωγή, επιλέξτε την επιθυμητή εγγραφή και αρχίστε την πατώντας .

Λίστα προγραμματισμένων.

Ενώ παρακολουθείτε ζωντανή τηλεόραση, πιέστε παρατεταμένα το πλήκτρο οδηγού  για εμφάνιση της λίστας εγγραφών, στη συνέχεια πατήστε το δεξί κουμπί κατεύθυνσης για μετάβαση στη λίστα προγραμματισμένων. Εδώ μπορείτε να ανασκοπήσετε και να επεξεργαστείτε όλες τις προγραμματισμένες εγγραφές και υπενθυμίσεις.

Χρονική μετατόπιση.

Πιέστε  για να ενεργοποιήσετε τη χρονική μετατόπιση.

Με τη χρονική μετατόπιση ενεργή, μπορείτε να πραγματοποιήσετε παύση σε ένα πρόγραμμα και να συνεχίσετε την παρακολούθησή του αργότερα, ή ακόμα και να παρακολουθήσετε ξανά κάποια τμήματα.

Πιέστε το κουμπί κατεύθυνσης δεξιά για προβολή της γραμμής προόδου μέσα στο μενού χρονικής μετατόπισης.

Χρησιμοποιήστε τα πλήκτρα κατεύθυνσης για πλοήγηση στο μενού χρονικής μετατόπισης.

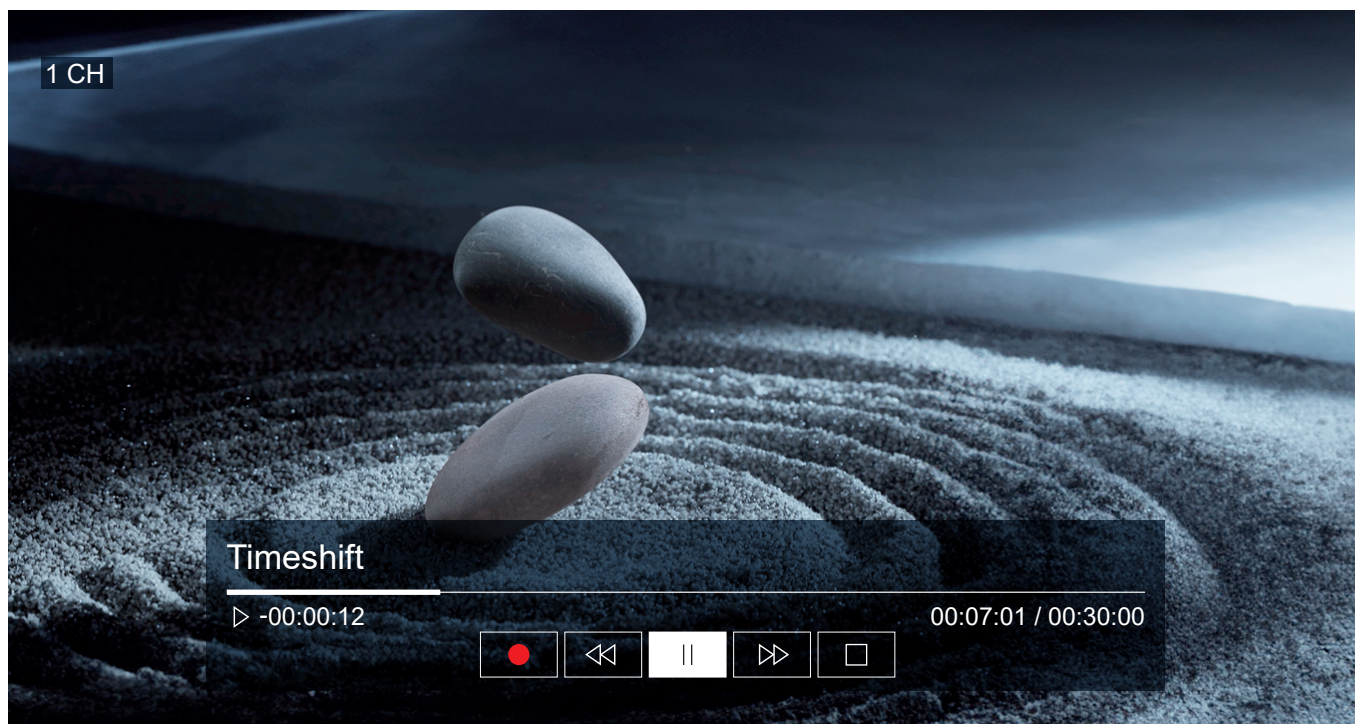

Μενού χρονικής μετατόπισης:

- Έναρξη εγγραφής.
- Αναπαραγωγή/παύση χρονικής μετατόπισης.
- Γρήγορη κίνηση προς τα εμπρός.
- Γρήγορη κίνηση προς τα πίσω.
- Διακοπή χρονικής μετατόπισης.

Διαβάστε όλες τις οδηγίες ασφάλειας πριν χρησιμοποιήσετε τη χρονική μετατόπιση, ειδικά την ενότητα "Συνδεδεμένοι σκληροί δίσκοι USB". Η αποσύνδεση της συσκευής από την παροχή ρεύματος μπορεί να οδηγήσει σε απώλεια δεδομένων.



Η τέλεια ατμόσφαιρα.

Loewe magic.light

Κάθε Loewe stellar διαθέτει ένα ενσωματωμένο Loewe magic.light. Χρησιμοποιήστε τη διακριτικά κρυμμένη ταινία LED για ήπιους φωτισμούς καλωσορίσματος και αποχαιρετισμού, ή αφήστε το να υπογραμμίσει την αγαπημένη σας ταινία με ένα θερμό λευκό τόνο.

Προσαρμόστε το magic.light σύμφωνα με τις προτιμήσεις και την τρέχουσα διάθεσή σας. Μάθετε περισσότερα σχετικά με αυτό το χαρακτηριστικό σε αυτή την ενότητα.

Προσαρμογή χρώματος φωτισμού.

Ενώ παρακολουθείτε τηλεόραση, πατήστε  για να ανοίξει το μενού ρυθμίσεων, στη συνέχεια χρησιμοποιήστε τον δρομέα για επιλογή στη ρύθμιση "Φωτισμός". Πατώντας τα κουμπιά κατεύθυνσης πάνω ή κάτω, μπορείτε να ενεργοποιήσετε ή να απενεργοποιήσετε τον φωτισμό. Πατήστε το κουμπί επιλογής  για μετάβαση στο μενού προσαρμογής.

Χρησιμοποιήστε τα κουμπιά κατεύθυνσης πάνω ή κάτω για να επιλέξετε το στοιχείο που θα αλλάξετε και χρησιμοποιήστε τα κουμπιά κατεύθυνσης αριστερά ή δεξιά για να προσαρμόσετε την τιμή. Οι διαθέσιμες επιλογές είναι:

Φωτεινότητα – Προσαρμογή της φωτεινότητας του φωτισμού.

Κορεσμός – Προσαρμογή του χρωματικού κορεσμού του φωτισμού.

Απόχρωση – Αλλαγή το χρώματος του φωτισμού και του φωτισμού τερματισμού λειτουργίας.



Θερμό λευκό: 100% κορεσμός
Ψυχρό λευκό: 0% κορεσμός



Προσαρμογή της διάρκειας φωτισμού τερματισμού λειτουργίας.

Κάθε φορά που απενεργοποιείτε την τηλεόραση, η ταινία φωτισμού στην κάτω πλευρά της τηλεόρασης φωτίζει για καθορισμένη χρονική διάρκεια. Ακολουθήστε αυτές τις οδηγίες για να προσαρμόσετε τη διάρκεια:

Ενώ παρακολουθείτε τηλεόραση, πατήστε το κουμπί ρυθμίσεων  για να ανοίξει το μενού ρυθμίσεων.

Επιλέξτε Όλες οι ρυθμίσεις > Σύστημα > Προηγμένες ρυθμίσεις > Ρύθμιση φωτισμού.

Επιλέξτε και προσαρμόστε την επιλογή "Διάρκεια επαναφοράς στην αρχική οθόνη".

Αυτόματος φωτισμός

Από προεπιλογή, το Loewe magic.light ενεργοποιείται/ απενεργοποιείται αυτόματα ανάλογα με τη φωτεινότητα του χώρου. Μπορείτε να απενεργοποιήσετε την αυτόματη ενεργοποίηση ακολουθώντας αυτά τα βήματα:

Ενώ παρακολουθείτε τηλεόραση, πατήστε το κουμπί ρυθμίσεων  για να ανοίξει το μενού ρυθμίσεων.

Επιλέξτε Όλες οι ρυθμίσεις > Σύστημα > Προχωρημένες ρυθμίσεις > Ρύθμιση φωτισμού.

Ενεργοποιήστε ή απενεργοποιήστε την επιλογή "Αυτόματος οπίσθιος φωτισμός" ανάλογα με τις προτιμήσεις σας.

Η τέλεια γωνία.

Loewe magic.motion

Μέσω του magic.motion, μπορείτε να περιστρέψετε τη συσκευή σας στο προαιρετικό μηχανοκίνητο σταντ δαπέδου Loewe motor stellar με το πάτημα ενός κουμπιού.

Ρύθμιση περιστροφής.

1. Πατήστε το κουμπί Αρχικής οθόνης  για να ανοίξετε την αρχική οθόνη.
2. Πατήστε το αριστερό κουμπί κατεύθυνσης και πλοηγηθείτε ως εξής: Ρυθμίσεις > Σύστημα > Προηγμένες ρυθμίσεις > Μονάδα περιστροφής

Διατίθενται οι ακόλουθες επιλογές:

Αριστερή τερματική θέση – Ορίζει το όριο για περιστροφή προς τα αριστερά.

Δεξιά τερματική θέση – Ορίζει το όριο για περιστροφή προς τα δεξιά.

Ενεργοποίηση θέσης απενεργοποίησης – Όταν ενεργοποιείται, η τηλεόραση περιστρέφεται αυτόματα στην προεπιλεγμένη θέση σύντομα αφού απενεργοποιηθεί.

Θέση απενεργοποίησης – Ορίζει τη θέση στην οποία θα περιστρέφεται η τηλεόραση όταν απενεργοποιείται.

Ενεργοποίηση θέσης ενεργοποίησης – Όταν ενεργοποιείται, κάθε φορά που ανάβετε την τηλεόραση, θα περιστρέφεται στην τελευταία θέση που βρισκόταν πριν απενεργοποιηθεί.

Χειροκίνητη περιστροφή.

Ενώ παρακολουθείτε τηλεόραση:

1. Πιέστε το κουμπί ρυθμίσεων .
2. Από τις γρήγορες ρυθμίσεις, επιλέξτε "Περαιστροφή τηλεόρασης".
3. Χρησιμοποιήστε το αριστερό και δεξί κουμπί κατεύθυνσης για να περιστρέψετε την τηλεόραση.

Σημείωση: Η μέγιστη γωνία περιστροφής είναι 45°.



Αναγνώριση εμποδίων: η λειτουργία magic.motion σταματά αυτόματα, όταν έρχεται σε επαφή με ένα εμπόδιο.

Χρήσιμες πληροφορίες.

Εφαρμογές και τεχνικές πληροφορίες.

Λήψη της εφαρμογής my Loewe.

Χρησιμοποιήστε το smartphone για να σαρώσετε τον παρακάτω κώδικα QR και να πραγματοποιήσετε λήψη της συστηνόμενης εφαρμογής. Η πύλη "my Loewe" είναι το σημείο εισαγωγής στον κόσμο της Loewe και σας παρέχει πρόσβαση σε όλα τα εγχειρίδια χρήσης για τα προϊόντα σας Loewe.



Τεχνικές πληροφορίες.

Έχετε αγοράσει μια τηλεόραση με οθόνη OLED που πληροί τα υψηλότερα πρότυπα ποιότητας και έχει ελεγχθεί για ελαττωματικά πίκσελ.. Παρά τη μέγιστη φροντίδα κατά την κατασκευή της οθόνης, για τεχνικούς λόγους, δεν είναι εγγυημένο 100% ότι δεν θα προκύψει σφάλμα σε κανένα υποπίξελ. Ωστόσο, όσο αυτό συμβαίνει εντός των ορίων που καθορίζονται στο πρότυπο (ISO 9241-307, ελάττωμα κλάσης II), δεν θεωρείται ελάττωμα εξοπλισμού με τον ορισμό της εγγύησης. Οι οργανικές δίοδοι εκπομπής φωτός (Organic Light Emitting Diodes) είναι μια τεχνολογία απεικόνισης που βασίζεται σε αυτόφωτα πίκσελ που προσφέρουν σημαντικά πλεονεκτήματα ως προς την ποιότητα εικόνας και την απόδοση. Υπό μερικές συνθήκες, η επίμονη, μονόπλευρη έκθεση στο υλικό OLED μπορεί να οδηγήσει σε μόνιμη και μη αντιστρέψιμη διάθλαση ειδώλου. Τέτοιου είδους προβλήματα εναπομένουτος ειδώλου προκύπτουν όταν η τηλεόραση προβάλλει στατικό περιεχόμενο εικόνας, όπως στατικές εικόνες, υπότιτλους, πλαίσια επιλογής, παρουσιάσεις εικόνων ή ακολουθίες βίντεο σε συνεχή κύκλο αναπαραγωγής, στατικές προβολές σε οθόνες παρουσίασης ή παιχνίδια. Οι μαύρες ζώνες, σε μερικές αναλογίες οθόνης, μπορεί επίσης να οδηγήσουν σε προβλήματα εναπομένουτος ειδώλου. Είναι

σημαντικό να τονιστεί ότι αυτά τα προβλήματα εναπομένουτος ειδώλου δεν αποτελούν ελάττωμα με τον ορισμό της εγγύησης. Αν προβάλλονται στατικές εικόνες για πολύ μεγάλο χρονικό διάστημα, η τηλεόραση μειώνει αυτόματα την αντίθεση ή μεταβαίνει σε λειτουργία εξοικονόμησης ενέργειας. Την επόμενη φορά που ο χρήστης θα λειτουργήσει τη συσκευή, αυτή επανέρχεται αμέσως στην κανονική της κατάσταση. Υπό κανονικές συνθήκες προβολής, δεν υπάρχουν τέτοια προβλήματα εναπομένουτος ειδώλου. Προκειμένου να διατηρηθεί η υψηλή ποιότητα της προβολής εικόνων μακροπρόθεσμα, η τηλεόραση OLED της Loewe βαθμονομείται μόνη της κατά τακτικά χρονικά διαστήματα.

Συνδεδεμένοι σκληροί δίσκοι USB.

Η αποσύνδεση της τηλεόρασης από το ρεύμα κατά τη διάρκεια της λειτουργίας ή ακούσια διακοπή της παροχής ρεύματος (π.χ. διακοπή ρεύματος) μπορεί να οδηγήσει σε βλάβη στο σύστημα αρχείων του σκληρού δίσκου και έτσι σε απώλεια των καταγεγραμμένων εκπομπών. Ποτέ μην αποσυνδέετε τη συσκευή αποθήκευσης USB από την τηλεόραση. Συστήνουμε να θέτετε την τηλεόραση σε κατάσταση αναμονής πριν την αποσυνδέσετε. Η Loewe δεν αναλαμβάνει ευθύνη για την απώλεια δεδομένων που έχουν αποθηκευτεί στον ενσωματωμένο σκληρό δίσκο της τηλεόρασής σας.

Ενημερώσεις λογισμικού.

Η λήψη των τελευταίων εκδόσεων λογισμικού είναι δυνατή από τον ιστότοπο της Loewe (παρατίθεται παρακάτω). Μπορείτε να τις εγκαταστήσετε στην τηλεόραση χρησιμοποιώντας ένα στικ USB. Αν η τηλεόραση είναι συνδεδεμένη στο ίντερνετ, μπορεί-

τε να την ενημερώνετε απευθείας από τον ίντερνετ. Περαιτέρω πληροφορίες σχετικά με τις ενημερώσεις λογισμικού βρίσκονται στο εγχειρίδιο χρήσης, που είναι διαθέσιμο για λήψη από τον ιστότοπο της Loewe. Δεν μπορεί να δοθεί εγγύηση ότι τα μοντέλα της Loewe θα λειτουργούν μόνιμα όπως παραδίδονται με όλα τα συνδεδεμένα περιφερειακά.

Αποποίηση ευθυνών ψηφιακών υπηρεσιών.

Οι τηλεοράσεις μας είναι "προϊόντα με ψηφιακά στοιχεία", των οποίων οι βασικές λειτουργίες, όπως η τηλεοπτική λήψη μέσω καλωδίου ή δορυφόρου ή η αναπαραγωγή DVD/Blu-ray μέσω συσκευής αναπαραγωγής συνδεδεμένης στην τηλεόραση, μπορούν επίσης να χρησιμοποιηθούν καταρχήν χωρίς αυτά τα ψηφιακά στοιχεία. Τα διαθέσιμα ψηφιακά στοιχεία στη συσκευή περιλαμβάνουν, αλλά δεν περιορίζονται σε αυτά: εφαρμογές, παιχνίδια, μουσική, υπηρεσίες βίντεο και άλλα προγράμματα, καθώς και πλατφόρμες που σας επιτρέπουν να πραγματοποιείτε λήψη ή/και να έχετε πρόσβαση σε πρόσθετες εφαρμογές. Οι υπηρεσίες, τα περιεχόμενα ή/και τα στοιχεία που αναφέρονται παραπάνω, καθώς και οι πλατφόρμες διακομιστών που απαιτούνται από αυτά, στους οποίους έχουν πρόσβαση στο παρασκήνιο μέσω του ίντερνετ, προσφέρονται ή/και παρέχονται από τρίτους παρόχους. Σημειώστε τις αντίστοιχες άδειες τελικής χρήσης ή/και τους όρους και τις προϋποθέσεις αυτών των τρίτων παρόχων, που πρέπει να αποδεχτείτε σε μεταγενέστερη ημερομηνία, ιδιαίτερα κατά την πρώτη εγκατάσταση της τηλεόρασης, αλλά επίσης και κατά τη χρήση υπηρεσιών τρίτων. Η αποδοχή αυτή δημιουργεί μια άμεση συμβατική σχέση ανάμεσα σε εσάς και τους αντίστοιχους τρίτους παρόχους υπηρεσιών σχετικά με τη χρήση των αντίστοιχων ψηφιακών στοιχείων, υπηρεσιών ή/και περιεχομένων. Ως κατασκευαστής

Δήλωση.

τηλεοράσεων, η Loewe Technology GmbH δεν επηρεάζει με κανένα τρόπο την παροχή ψηφιακών στοιχείων, υπηρεσιών και περιεχομένων, την ποιότητα και την οπτική παρουσίασή τους, την παροχή ενημερώσεων και, συγκεκριμένα, το τέλος της διάρκειας ζωής αυτών των ψηφιακών στοιχείων, υπηρεσιών και περιεχομένων. Από την άλλη πλευρά, κατά τη διάρκεια ζωής της τηλεόρασης, νέα ψηφιακά στοιχεία, υπηρεσίες ή/και περιεχόμενο μπορεί επίσης να προσφέρονται στη συσκευή χωρίς την τακτική σας συγκατάθεση. Αυτά τα επιπρόσθετα ψηφιακά στοιχεία, οι υπηρεσίες ή/και το περιεχόμενο προκύπτουν, μεταξύ άλλων, από τεχνολογική πρόοδο και γενικές απαιτήσεις της αγοράς. Ωστόσο, δεν υπάρχει υποχρέωση για την παροχή νέων ψηφιακών στοιχείων, υπηρεσιών ή/και περιεχομένου. Συγκεκριμένα, δεν υπάρχει υποχρέωση για την παροχή προϊόντος αντικατάστασης ή διαδοχής μετά το τέλος της διάρκειας ζωής ενός ψηφιακού στοιχείου, υπηρεσίας ή/και περιεχομένου. Ανατρέξτε στην αντίστοιχη άδεια τελικής χρήσης ή/και τους όρους και τις προϋποθέσεις που ισχύουν για τη συσκευή σας.

Αποποίηση ευθυνών για ενδεικτικά μοντέλα.

Οι εικόνες σε αυτό το εγχειρίδιο είναι μόνο ενδεικτικές. Μερικά μοντέλα που εμφανίζονται περιλαμβάνουν προαιρετικά εξαρτήματα.



Η Loewe Technology GmbH επιβεβαιώνει ότι αυτό το προϊόν συμμορφώνεται με τις ουσιαστικές απαιτήσεις της Οδηγίας 2014/53/ΕΕ, καθώς και με άλλες σχετικές οδηγίες της ΕΕ.

Στο εύρος συχνοτήτων 5150 ως 5350 Mhz, αυτή η τηλεόραση μπορεί να χρησιμοποιηθεί μόνο σε εσωτερικό χώρο στις ακόλουθες χώρες:

Αυστρία, Βέλγιο, Βουλγαρία, Κροατία, Κύπρος, Τσεχική Δημοκρατία, Δανία, Εσθονία, Φινλανδία, Γαλλία, Γερμανία, Ελλάδα, Ουγγαρία, Ιρλανδία, Ιταλία, Λετονία, Λιθουανία, Λουξεμβούργο, Μάλτα, Ολλανδία, Πολωνία, Πορτογαλία, Ρουμανία, Σλοβακία, Σλοβενία, Ισπανία, Σουηδία, Ηνωμένο Βασίλειο.

Μπορείτε να βρείτε την πλήρη δήλωση συμμόρφωσης στην επιλογή προϊόντος στη διεύθυνση:

www.loewe.tv/compliance

Εκτύπωση.

Loewe Technology GmbH,
Industriestraße 11
96317 Kronach, Deutschland
www.loewe.tv

Δικαστήριο καταχώρισης: Frankfurt am Main, HRB 117013
Αντιπρόσωπος: Aslan Khabliev

Οι πληροφορίες σε αυτό το έγγραφο μπορεί να υπόκειται σε αλλαγές χωρίς πρότερη ειδοποίηση. Με την επιφύλαξη όλων των δικαιωμάτων, περιλαμβανομένης της μετάφρασης, τεχνικών αλλαγών και σφαλμάτων..

Всё что вам нужно.

Комплект поставки.

Проверьте комплектность упаковки и приветственного бокса Loewe. В случае отсутствия какого-либо из компонентов обратитесь в Центр обслуживания потребителей Loewe.

Содержание

- Руководство по быстрому запуску Loewe
 - Руководство пользователя (этот документ)
 - Loewe stellar
 - Настенное крепление*
 - Подставка**
 - Шнур питания
-
- Приветственный бокс Loewe
 - Loewe remote alu
 - Батарейки типа AAA
 - Технические характеристики Loewe stellar
 - Указания по безопасности Loewe OLED
 - Инструкции по сборке монтажных приспособлений
 - Монтажный комплект для монтажных приспособлений

* В комплекте настенное крепление для моделей с диагональю 77 дюймов и больше.

** В комплекте подставка для моделей с диагональю 65 дюймов и меньше.

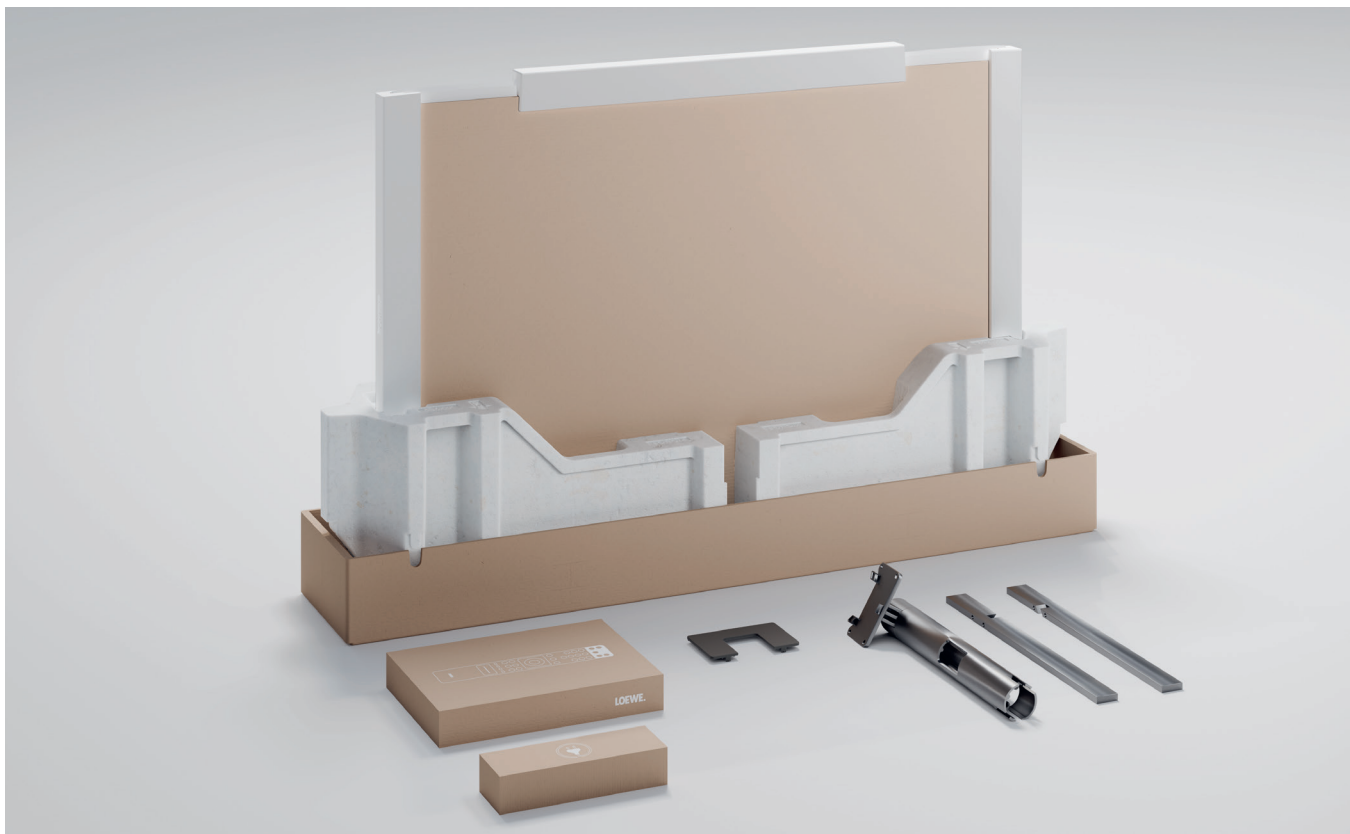

i Изображение приведено только для иллюстрации. Фактический комплект поставки может отличаться в зависимости от модели.

Loewe stellar. Сделано в Германии. Приветствуем вас.

Спасибо, что выбрали Loewe stellar. Мы счастливы видеть вас среди наших клиентов. Дизайн, инновации и ультрасовременные технологии — вы выбрали устройство, которое объединяет все эти качества в одном изделии. Данная модель телевизора OLED компании Loewe завоевывает сердца благодаря самой современной технологии отображения, мощному оборудованию и прогрессивному дизайну.

Loewe stellar — сделано в Германии.

Каждая деталь отражает преданность своему делу и мастерство, которые вот уже более 100 лет являются отличительной чертой компании Loewe и ее сотрудников. Откройте для себя уникальную концепцию подсветки Loewe stellar и превратите каждый момент с этим потрясающим устройством в момент истинной магии. Двухканальная система Loewe dr+ с двойным или тройным тюнером дарит новые впечатления от просмотра телевизора — наслаждайтесь функциями Multi View и Multi Recording в непревзойденном качестве.

Заядлые игроки увидят в Loewe stellar высокопроизводительную платформу с полной поддержкой HDMI 2.1 и Ultra HD @ VRR 144 Гц. Широкий выбор приложений потоковой передачи и сервисов VOD,

доступных благодаря современной операционной системе премиум-класса VIDAA, гарантирует, что каждый найдет себе развлечение по душе.

Внимательно ознакомьтесь с инструкцией. Чтобы изделие Loewe служило вам максимально долго, соблюдайте указания по безопасности, которые прилагаются отдельно. Если у вас возникли вопросы или вам нужна помощь, Центр обслуживания потребителей Loewe Customer Care всегда к вашим услугам.



Данное руководство пользователя содержит важную информацию о первоначальной установке вашего телевизора Loewe. После первого включения мастер первой установки будет направлять вас в процессе настройки.



www.loewe.tv

Содержание

Комплект поставки.	116
Приветствуем вас.	117
Символы и заводская табличка.	118
Обзор — телевизор.	119
Первые шаги — установка телевизора.	122
Обзор — пульт дистанционного управления.	124
Первые шаги — пульт дистанционного управления.	125
Программирование пульта ДУ.	126
Первые шаги — первоначальная настройка.	128
Главный экран.	132
Электронная программа передач.	133
Редактирование канала.	134
Специальные возможности.	136
Множественная запись.	138
Loewe magic.light	140
Loewe magic.motion	141
Приложения и техническая информация.	142
Декларация.	143
Выходные данные.	143

Символы и их значение.

Символы и заводская табличка.

Данная инструкция по эксплуатации содержит множество символов, значение которых разъяснено на этой странице. Внимательно ознакомьтесь с данным разделом и изучите значение символов.

Заводская табличка содержит важную информацию об устройстве:

- Название устройства
- Тип устройства
- Номер изделия
- Серийный номер



Предупреждения привлекают внимание к проблемам, которые могут создавать угрозу для вашего здоровья или жизни либо здоровья или жизни других людей. Обращайте внимание на предупреждения.



Указания по защите окружающей среды содержат информацию об ответственных с точки зрения защиты окружающей среды действиях или об экологически безопасной утилизации. Обращайте внимание на информацию по защите окружающей среды.



Общие подсказки и рекомендации касательно устройства или его применения.



Указания по электрической безопасности привлекают внимание к проблемам, которые, если их проигнорировать, могут привести к повреждению устройства или создать угрозу для здоровья и жизни.



Предупреждения об угрозе поломки указывают на риск повреждения вашего устройства или опасность получения травм. Обращайте внимание на предупреждения об угрозе поломки.

Расположение заводской таблички.

Этикетки с указанием номера модели и рабочего напряжения нанесены на заднюю панель телевизора.

Пример заводской таблички:

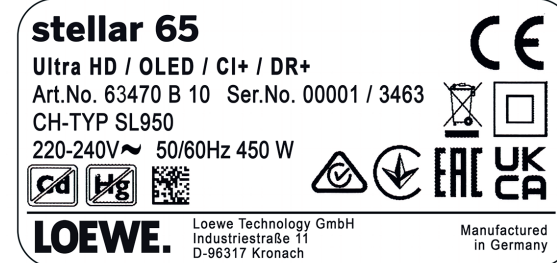

Передняя часть.

Обзор — телевизор.

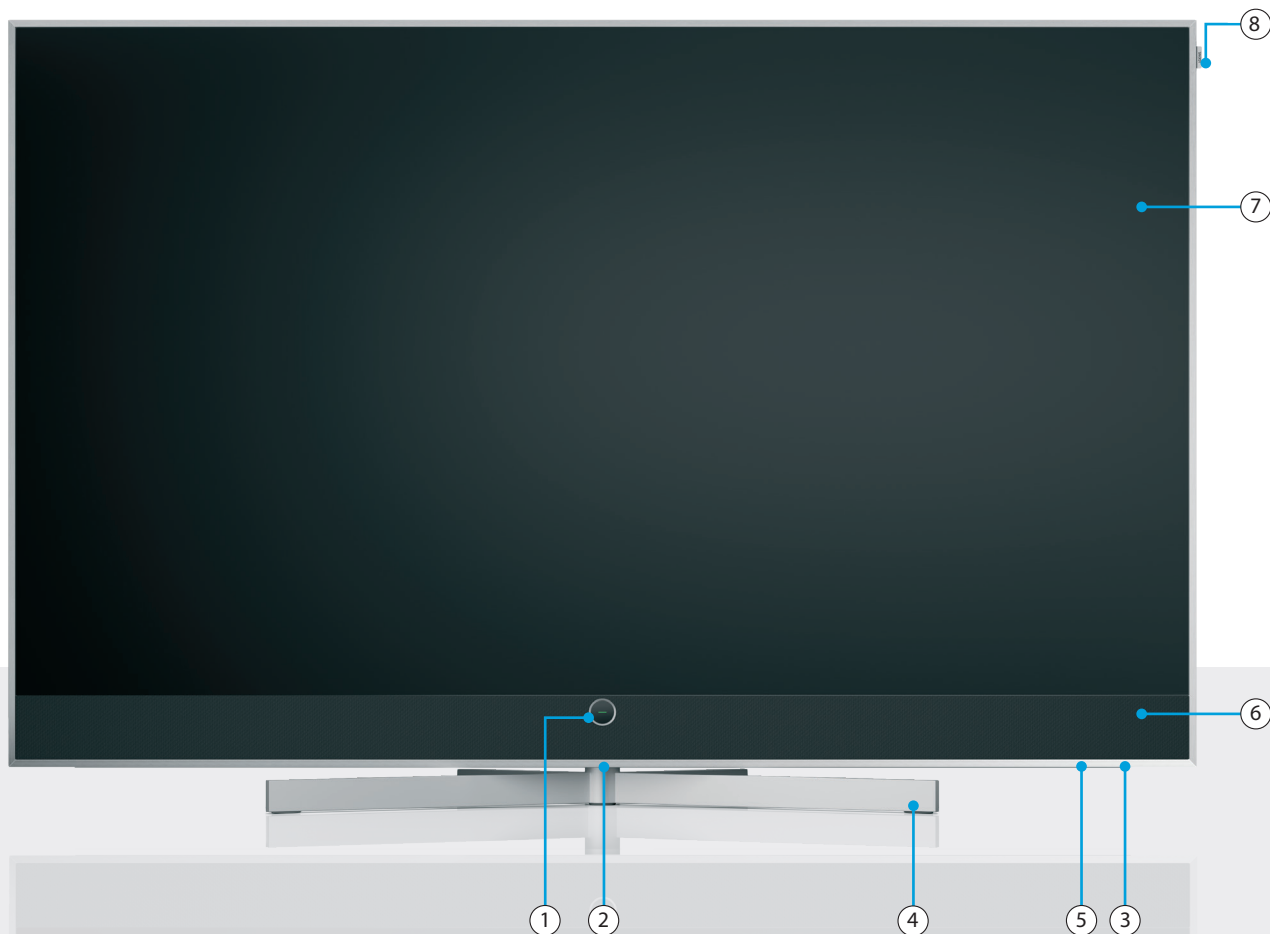

- ① Loewe signature.ring
- Светодиодный индикатор состояния телевизора
- Режим ожидания
- ТВ включен
- Режим ожидания ТВ: обновление OLED
- Запись активна
- Смещение во времени активно
- ② Выключатель питания (для моделей с экраном 77 дюймов и больше)
- ③ Выключатель питания (для моделей с экраном 65 дюймов и меньше)
- ④ Настольная подставка Loewe stellar *
- ⑤ Loewe magic.light
- ⑥ Звуковая панель
- ⑦ Экран OLED
- ⑧ Loewe signature.flag

* В комплекте подставка для моделей 65 дюймов и меньше.

Задняя часть.

stellar 65 | stellar 55 | stellar 48 | stellar 42

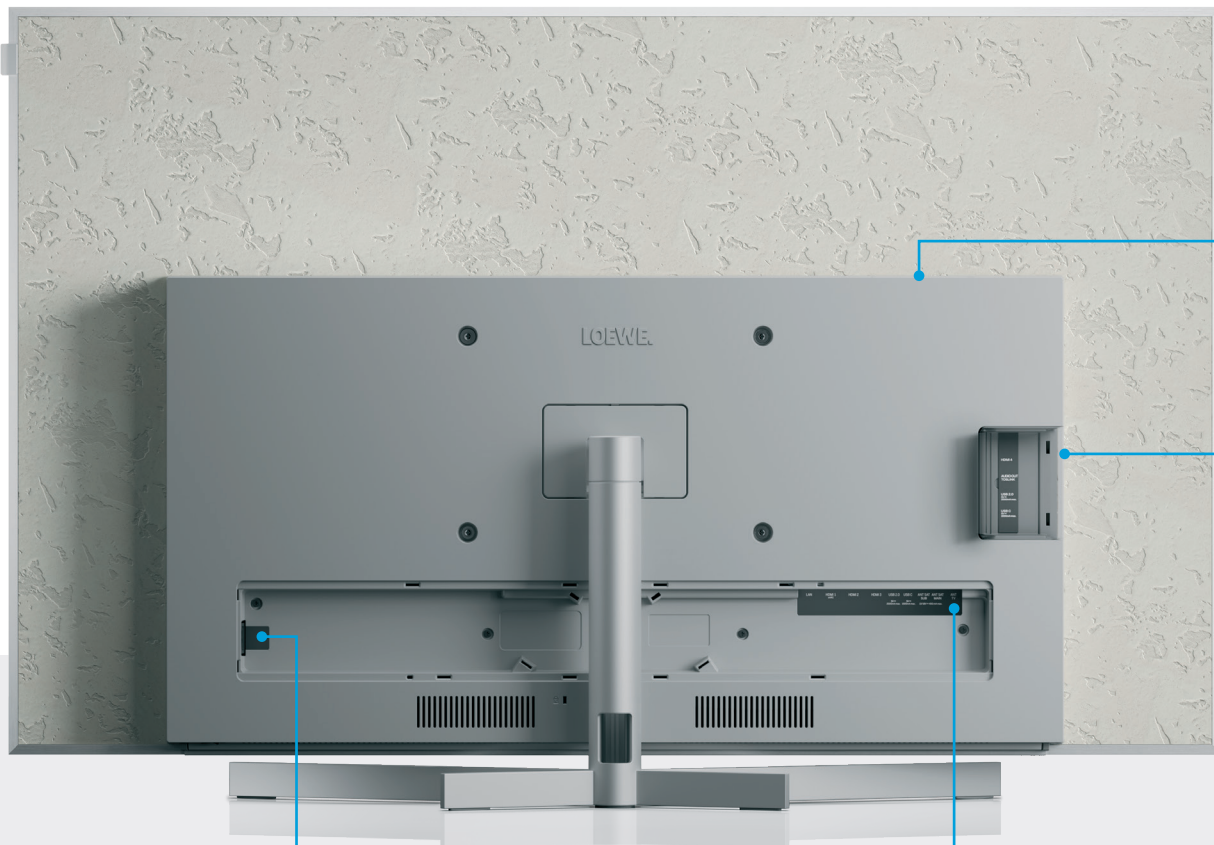

① AC-IN	Разъем питания — 220-240 В — 50/60 Гц
② ANT SAT SUB	Спутниковый разъем — DVB-S/S2 HD 13/18 В, 400 мА
③ ANT SAT MAIN	Прием спутникового сигнала DVB-S/S2 HD 13/18 В, 400 мА
④ ANT TV	Эфирная/телевизионная антенна DVB-C/T/T2 HD
⑤ LAN	Сетевой разъем RJ-45
⑥ USB-A	USB 2.0 — 5 В ^{max} , 2000 мА макс.
⑦ USB-C	USB 3.1 — 5 В ^{max} , 1000 мА макс.
⑧ HDMI 4	Вход HDMI 2.1
⑨ HDMI 3	HDMI 2.1 с аудиовыходом eARC
⑩ HDMI 2	Вход HDMI 2.0
⑪ CI Slot*	Common Interface CI+ V1.4
⑫ USB-C	USB 3.1 — 5 В ^{max} , 1000 мА макс.
⑬ USB-A	USB 2.0 — 5 В ^{max} , 1000 мА макс.
⑭ Audio Out	Аудиоразъем 3,5 мм/TOSLINK
⑮ HDMI 1	Вход HDMI 2.0

* После установки CAM-модуля слот следует снова закрыть.

Задняя часть.

stellar 97 | stellar 83 | stellar 77

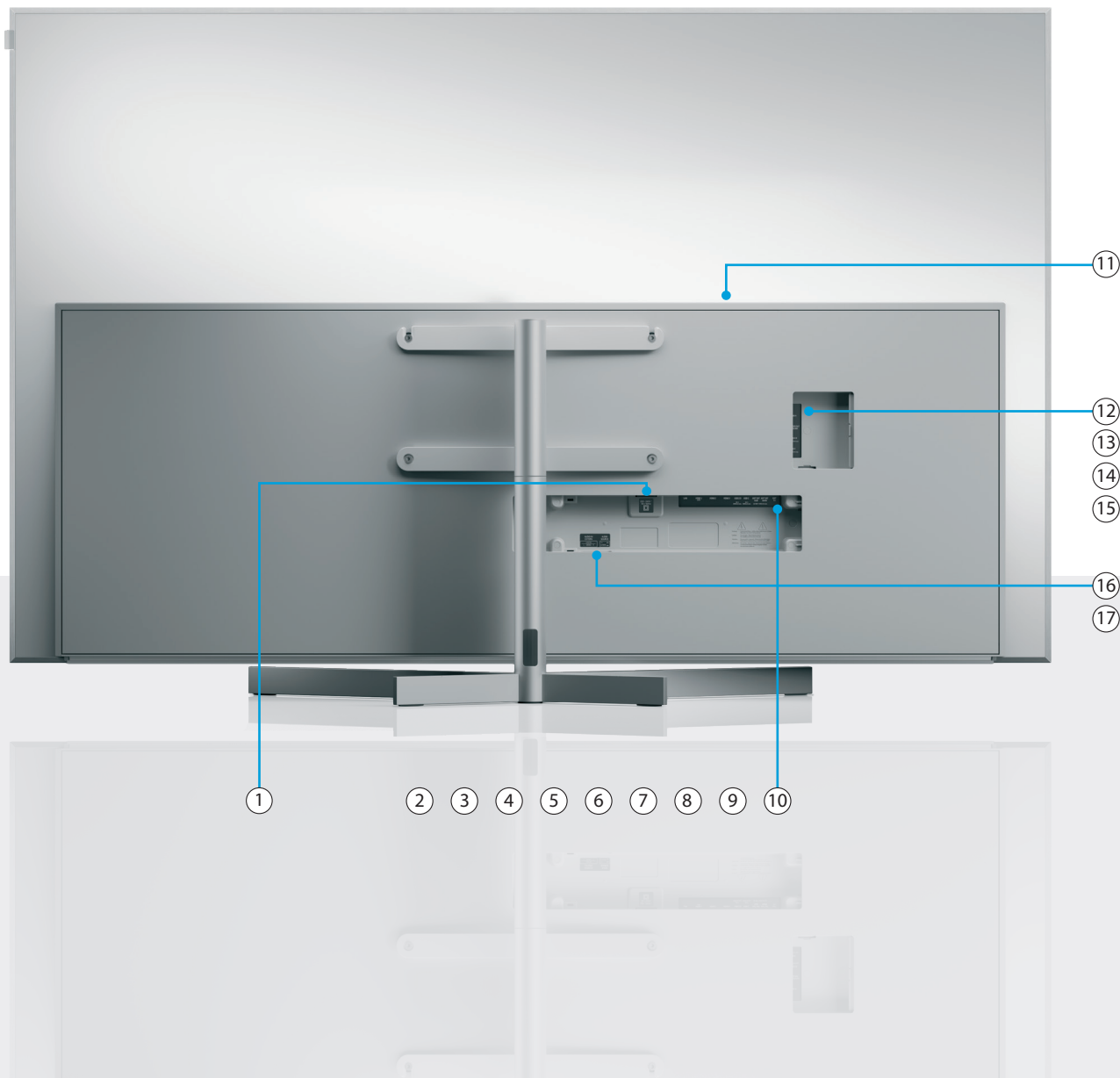

① AC-IN	Разъем питания — 220-240 В — 50/60 Гц
② ANT SAT SUB	Спутниковый разъем — DVB-S/S2 HD 13/18 В, 400 мА
③ ANT SAT MAIN	Прием спутникового сигнала DVB-S/S2 HD 13/18 В, 400 мА
④ ANT TV	Эфирная/телевизионная антенна DVB-C/T/T2 HD
⑤ LAN	Сетевой разъем RJ-45
⑥ USB-A	USB 2.0 — 5 В $\overline{=}$, 2000 мА макс.
⑦ USB-C	USB 3.1 — 5 В $\overline{=}$, 1000 мА макс.
⑧ HDMI 4	Вход HDMI 2.1
⑨ HDMI 3	HDMI 2.1 с аудиовыходом eARC
⑩ HDMI 2	Вход HDMI 2.0
⑪ CI Slot*	Common Interface CI+ V1.4
⑫ USB-C	USB 3.1 — 5 В $\overline{=}$, 1000 мА макс.
⑬ USB-A	USB 2.0 — 5 В $\overline{=}$, 1000 мА макс.
⑭ Audio Out	Аудиоразъем 3,5 мм/TOSLINK
⑮ HDMI 1	Вход HDMI 2.0
⑯ AUDIO IN EXTERN	Двойные входы RCA для подключения канала PRE OUT CENTER AV-ресивера.
⑰ AUDIO SOURCE	Переключатель режима динамиков телевизора между обычным режимом и режимом канала CENTER.

* После установки CAM-модуля слот следует снова закрыть.

i Изображения телевизора приведены только для иллюстрации. Реальные модели телевизора могут визуально отличаться.

Распаковка и подключение.

Первые шаги — установка телевизора.

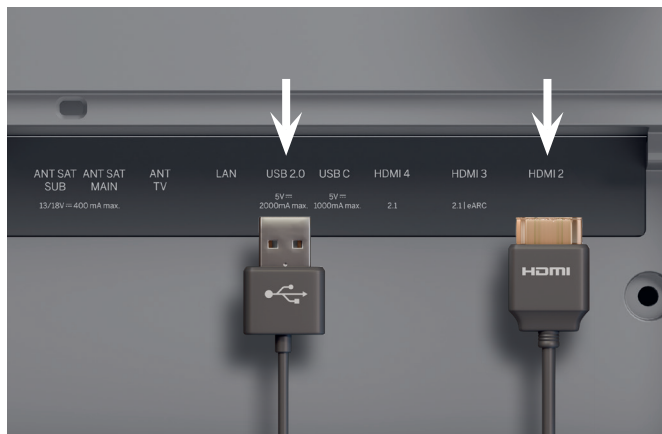

1. Подключение дополнительных устройств.

Дополнительные устройства, например игровые консоли или накопители данных, можно подключать через разъемы HDMI и USB.

 Прежде чем подключать какое-либо устройство, отключите его от сети питания.

 Расположение выключателя питания указано на странице 35.



2. Подключение антенных кабелей.

Теперь подключите кабель спутника или антенны. Маркированные порты расположены на задней панели телевизора. Чтобы открыть порты, аккуратно снимите крышки. Они легко снимаются. Инструменты для этого не нужны.

 Подключите кабели сначала к телевизору, а затем к спутниковой системе или кабельному разъему. Используйте направляющую кабеля на телевизоре и входящей в комплект подставке Loewe.

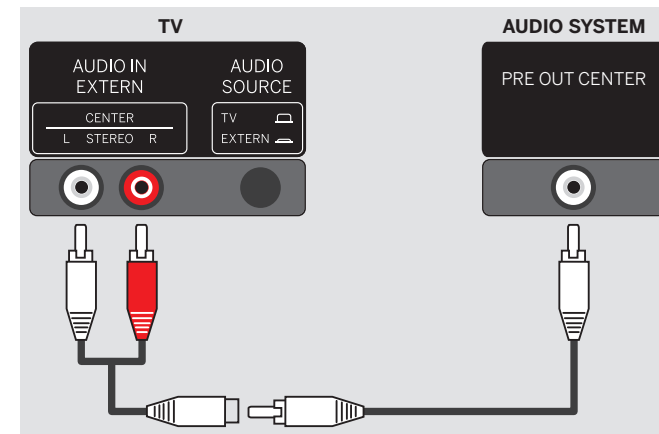

3. Использование динамика телевизора в домашнем кинотеатре.

Вам понадобится разветвитель «тюльпан» (не входит в комплект).

Подключите штыревые разъемы разветвителя к портам AUDIO IN EXTERN на вашем телевизоре.

Воспользуйтесь кабелем RCA, чтобы подключить разветвитель к выходу PRE OUT CENTER вашего AV-ресивера.

Нажмите кнопку AUDIO SOURCE на задней панели телевизора, чтобы переключить динамики телевизора в монорежим для использования функций канала CENTER.

 Никогда не подключайте пассивные выходы динамиков AV-ресивера к телевизору, поскольку это может привести к необратимым повреждениям.

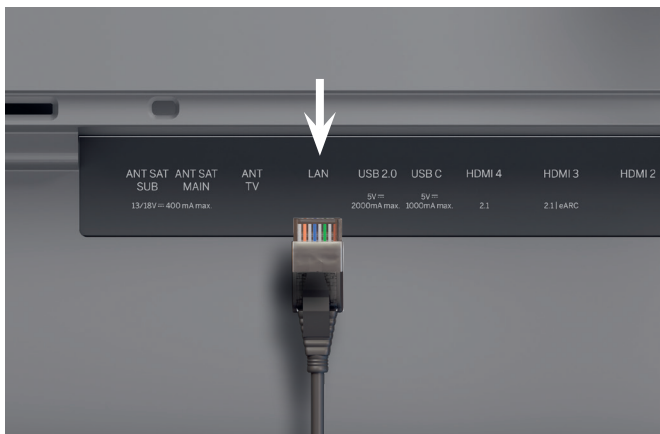

4. Сеть LAN.

Телевизор можно подключить к сети LAN. Подключение к сети Wi-Fi разъяснено в разделе «Первые шаги — первоначальная настройка» ниже.

- ❗ Для подключений к сети LAN воспользуйтесь кабелем RJ45 (10/100 Мбит/с).
- ❗ Рекомендуется использовать кабель Cat6 или Cat7 без экранирования.

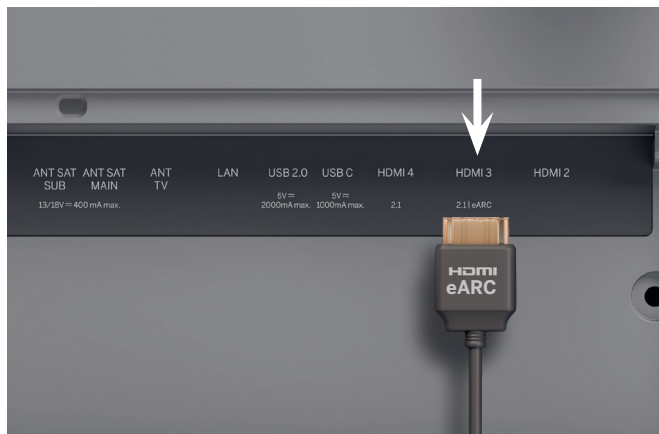

5. Аудио через HDMI eARC.

Вы можете подключить звуковую панель Loewe klang bar или свою аудиосистему к телевизору при помощи кабеля HDMI. Для этого воспользуйтесь портом HDMI 3, который поддерживает технологию HDMI 2.1 с аудиовыходом eARC.

- ❗ Для максимального разрешения видео и использования функции eARC воспользуйтесь «ультрабыстрым» кабелем HDMI с разъемом типа A (не входит в комплект).

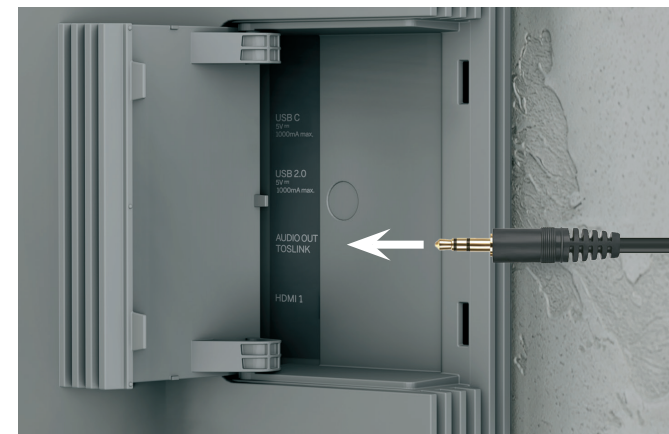

6. Аудио: Mini-TOSLINK/аналоговый разъем.

Посредством соединения TOSLINK к телевизору можно подключить аудиосистему. Тип соединения зависит от вашей аудиосистемы. Подключите выход «AUDIO OUT TOSLINK» на телевизоре к аудиосистеме.

Цифровой разъем: Используйте оптический кабель для соединения разъемов mini-TOSLINK и TOSLINK.

Аналоговый разъем: Подключите аудиосистему к телевизору при помощи переходного кабеля для соединения стереоразъема RCA и гнездового разъема.

Два в одном.

Обзор — пульт дистанционного управления.

Пульт ДУ Loewe alu



	Выключение звука	Короткое нажатие: включение/выключение звука. длинное нажатие: Настройки субтитров.
	ВКЛ/ВЫКЛ	Включение/выключение телевизора
	Режим ТВ	Переключить вход на Live TV.
	Микрофон	Нажмите, чтобы включить управление при помощи голосовых команд.
	Клавиша устройства	Эта кнопка позволяет управлять работой других устройств с пультом ДУ Loewe.
	Программа	Прямой выбор каналов при помощи кнопок с цифрами.
	Руководство	Короткое нажатие: открыть электронную программу передач, длинное нажатие: открыть список записей.
	Телетекст	Открыть/закрыть телетекст и медиатекст.
	Вход	Открыть список устройств.
	Воспроизведение/пауза	Короткое нажатие: воспроизведение/пауза или смещение во времени, длинное нажатие: Подсветка кнопок управления медиа.
	Настройки	Короткое нажатие: открыть настройки, длинное нажатие: Установить сопряжение между пультом ДУ и ТВ через Bluetooth.
	Выход	Выйти из отображаемого меню или приложения.
	Назад	Возвратиться к предыдущему пункту меню. Во время просмотра ТВ — перейти к каналу, который просматривали ранее.
	Главный экран	Переход на главный экран.
	Громкость	Увеличение/уменьшение уровня громкости.

	Навигация	Изменение выбранного элемента или значения внутри меню. Нажимайте влево/вправо/вверх/вниз для навигации. Live TV: Нажмите справа или слева, чтобы отобразить информацию о программе.
	Выбор	Выбор/запуск выбранного элемента. Live TV: Показать список каналов.
	Канал	Следующий/предыдущий канал.
	Функция	Функциональные кнопки в зависимости от меню.
	Приложения	Кнопки быстрого запуска приложений и сервисов «видео по запросу».

Когда подсвечены кнопки управления медиа:

	Перемотка назад	Пропустить назад
	Вперед	Пропустить вперед
	Запись	Открывает меню записи.
	Стоп	Приостановка/прекращение смещения во времени или записи.
	Воспроизведение/пауза	Воспроизведение/пауза или смещение во времени.



Подготовка.

Первые шаги — пульт дистанционного управления.

Снятие защиты батареек

В комплект поставки пульта ДУ входят батарейки.

Чтобы подготовить их к использованию, снимите пластиковый пакет, как показано ниже.

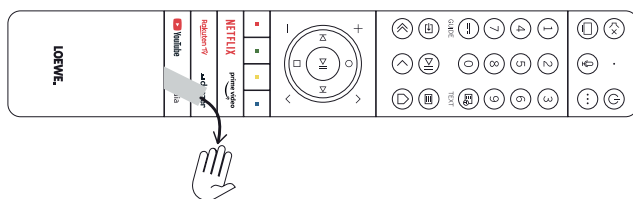

Как вставлять и вынимать батарейки

Нажмите и сдвиньте крышку отсека для батареек на верхнем конце пульта дистанционного управления.

Используйте только непротекающие щелочно-марганцевые батарейки типа «мини-пальчик» LR 03 (AAA). Не используйте другие типы батареек и не устанавливайте новую батарейку вместе со старой.

Предотвратите попадание батареек в руки детей. Используемые батарейки не должны подвергаться воздействию повышенной температуры, например, от прямых солнечных лучей, огня и подобных явлений.

Примечание. Расположение батареек указано на стенке отсека для батареек (в противоположных направлениях). Вставляя батарейки, соблюдайте правильную полярность (+ и –). Ориентируйтесь не по форме контактов (пружинок), а по обозначениям в нижней части отсека для батареек.

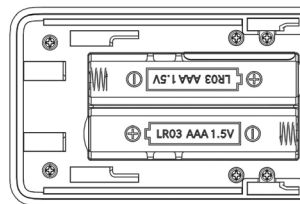

Выбрасывайте использованные батарейки экологически безопасным способом (см. главу «Экологическая/юридическая информация»).

Вставив батарейки, установите на место крышку.

Сопряжение с пультом ДУ / Bluetooth

Пульт дистанционного управления можно подключить к телевизору через Bluetooth.

В режиме Bluetooth не надо направлять пульт непосредственно на телевизор, как обычные инфракрасные пульты. Чтобы управлять телевизором было удобнее всего, мы рекомендуем устанавливать сопряжение с помощью Bluetooth.

Чтобы установить сопряжение пульта ДУ с телевизором через Bluetooth, нажмите и удерживайте кнопку меню  хотя бы три секунды. Следите за изображением на экране для проверки успешного сопряжения.

Управление работой других устройств.

Программирование пульта ДУ.

Чтобы отменить сопряжение, войдите в меню и выберите: Все настройки -> Соединение -> Bluetooth -> Устройство Bluetooth. Затем выберите Smart TV Remote и опцию «Вывести из сопряжения».

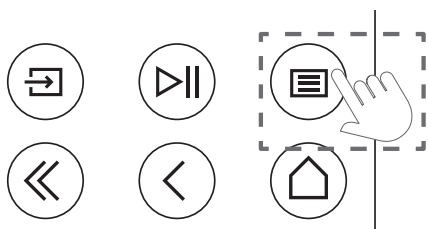





Программирования пульта ДУ для работы с телеприставкой (STB)

Пульт ДУ можно запрограммировать на работу с определенными видами телевизионных приставок. Для этого нужно всего лишь ввести трехзначный цифровой код.

Полный перечень доступных устройств и их кодов содержится в онлайн-ом кратком руководстве пользователя.

Выполните описанные ниже действия:

- Прежде всего активируйте режим устройства, нажав на три секунды кнопку  (Устройство).
- Затем нажмите и удерживайте кнопку  (Устройство) и кнопку , чтобы перейти в режим телеприставки или обучения. Выполнение этой операции будет подтверждено двукратным миганием светодиода.
- В режиме телеприставки выполните описанные ниже действия:
 1. Чтобы запрограммировать, нажмите и удерживайте кнопку  (Устройство) и кнопку **OK** в течение пяти секунд.



2. Светодиодный индикатор звука мигнет дважды.
3. Затем введите код.
4. Ввод кода будет подтвержден однократным миганием светодиодного индикатора звука.
5. Проверьте работу пульта, нажав кнопку  (Вкл./Выкл.).
6. Если телеприставка отреагирует, завершите процесс нажатием кнопки **OK**, что будет подтверждено двукратным миганием светодиода. Иначе повторите действия, начиная с шага 3.

В случае ввода неверного кода светодиодный индикатор загорится на две секунды, указывая на ошибку. Останется в силе текущий режим.

Если в течение десяти секунд после ввода кода не нажимать никаких кнопок, процесс автоматически прекратится. После этого на две секунды засветится светодиодный индикатор звука, указывая на прекращение процесса.

Автоматический поиск

Также можно найти нужное устройство в списке. Для этого выполните описанные ниже действия:

1. Нажмите и удерживайте кнопку  (Устройство) и кнопку **OK** в течение 5 секунд.
2. Действие будет подтверждено двукратным миганием светодиодного индикатора.
3. Пользуясь панелью управления, перемещайте курсор вверх или вниз, чтобы выбрать в списке устройство.
4. Выбор будет подтвержден включением светодиодного индикатора на одну секунду.
5. Проверьте работу пульта, нажав кнопку  (Вкл./Выкл.).
6. Если телеприставка отреагирует, можно выйти из этого режима, нажав кнопку **OK**, после чего успешное выполнение будет подтверждено двукратным миганием светодиодного индикатора.

В этом случае отсутствие нажатия на какие-либо кнопки в течение 10 секунд также приведет к прекращению процесса. Светодиодный индикатор засветится на две секунды, указывая на прекращение процесса.



Обучение пульта ДУ

Все кнопки, кроме кнопки «Устройство», можно запрограммировать на работу с устройствами, не входящими во встроенную базу данных. В таком случае функции выбранной кнопки полностью или частично заменяются новыми кодами.



Чтобы выполнить это действие, сначала следует разместить пульт дистанционного управления Loewe в таком положении относительно заменяемого пульта, чтобы их инфракрасные окошки были направлены друг на друга на расстоянии 1–5 см.



В режиме телеприставки/обучения начинается процесс обучения.

- Сначала активируйте устройство, нажав кнопку  (Устройство) на три секунды.
- Затем нажмите и удерживайте кнопку  (Устройство) и кнопку , чтобы войти в режим телеприставки или обучения. Выполнение этой операции будет подтверждено двукратным миганием светодиода.

- В режиме телеприставки выполните описанные ниже действия:

1. Нажмите и удерживайте кнопку  (Устройство) и  кнопку красного цвета в течение пяти секунд.
2. Действие будет подтверждено двукратным миганием светодиодного индикатора, после чего он продолжит светиться, когда активирована функция обучения.
3. Нажмите на пульте дистанционного управления Loewe кнопку, которую необходимо запрограммировать. Светодиодный индикатор мигнет один раз.
4. Затем нажмите нужную кнопку на оригинальном пульте ДУ.
5. Действие будет подтверждено двукратным миганием светодиодного индикатора, после чего он продолжит светиться. В случае ошибки обучения светодиодный индикатор мигнет десять раз, после чего продолжит светиться.
6. Если необходимо, повторите действия или запрограммируйте другие кнопки, как указано в шаге 3.
7. Закончив обучение, нажмите кнопку  (Устройство) или подождите более десяти секунд, не нажимая никаких кнопок.

Быстро и просто.

Первые шаги — первоначальная настройка.



Запуск первоначальной настройки.

Loewe stellar содержит руководство по первоначальной настройке. Следуйте инструкциям.

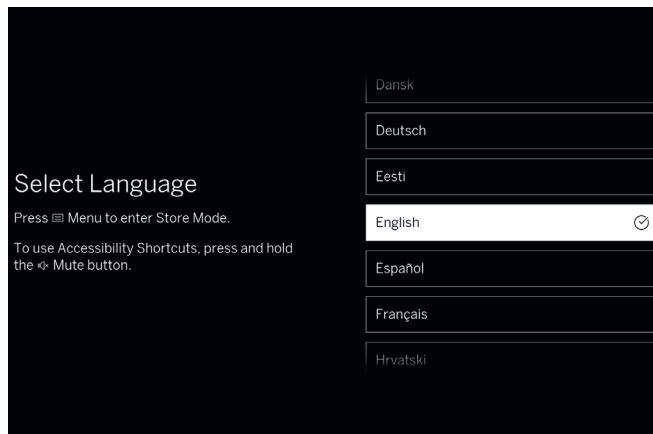

Выбор языка меню.

Сначала выберите язык меню вашего телевизора. Измените язык с помощью кнопок навигации . Нажмите кнопку для подтверждения.

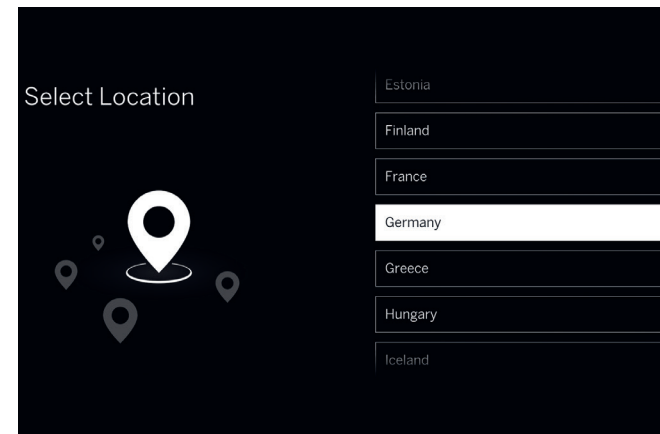

Выбор страны.

Теперь выберите свою страну или регион с помощью кнопок навигации . Нажмите кнопку для подтверждения.

Центр обслуживания потребителей Loewe
www.loewe.tv



Соблюдайте указания по безопасности и технические характеристики этого телевизора.



Внешний вид интерфейса пользователя может измениться после обновления ПО.



Доступные сервисы могут отличаться в зависимости от выбранного региона.

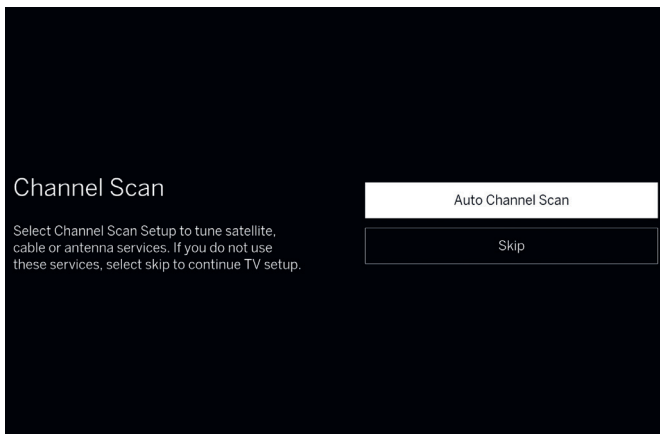

Сканирование каналов.

Подключив источник сигнала к одному или обоим тюнерам телевизора, можно настроить каналы. Если вы решите пока что не настраивать каналы, можно пропустить этот шаг.

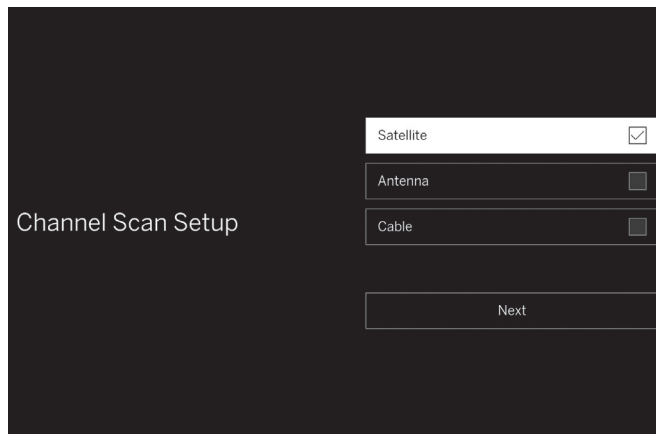

Настройка сканирования каналов.

Если будет принято решение настроить каналы, выберите все источники сигналов, которые нужно настроить из этого меню. Можно выбрать один или несколько источников, подключенных к вашим тюнерам, после чего вам будут предоставлены подробные указания по процессу настройки для каждого источника.

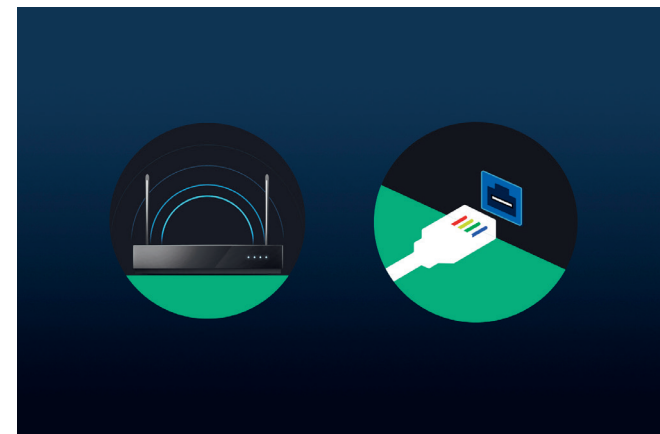

Выбор сети.

Для использования современных функций Smart TV в полном объеме требуется подключение к Интернету. Вы можете подключить свой телевизор Loewe к Интернету через сеть WLAN (беспроводное подключение) или LAN (проводное подключение).

WLAN Объяснение приведено на следующем этапе. Подготовьте данные для доступа к вашей сети WLAN.

LAN Убедитесь, что один конец сетевого кабеля подключен к телевизору, а другой — к вашему маршрутизатору.

Почти готово!

Первые шаги — первоначальная настройка.

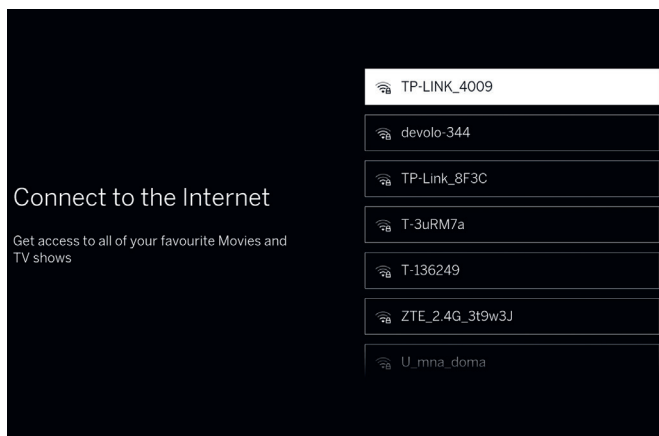

Подключение к WLAN.

При использовании WLAN вам потребуется ввести пароль. Используйте для выбора цифр и букв кнопки навигации и кнопку выбора . Нажмите кнопку для подтверждения.

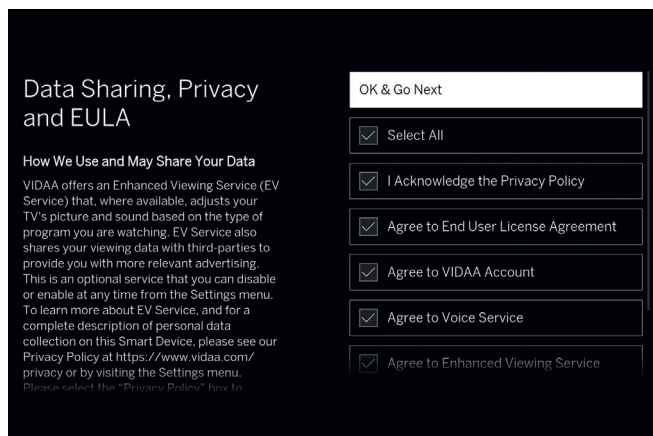

Условия использования, политика конфиденциальности.

Чтобы использовать все функции устройства, необходимо принять условия использования и правила политики конфиденциальности. Для этого нажмите кнопку выбора и установите метку «Выбрать все», а затем выбрать «ОК и перейти к следующему».



Если условия использования и правила политики конфиденциальности не приняты, мы не можем гарантировать функционирование некоторых сервисов.



Почтовый индекс.

Введите почтовый индекс вашего места пребывания. Это поспособствует получению более точных местных новостей и телевизионных услуг.

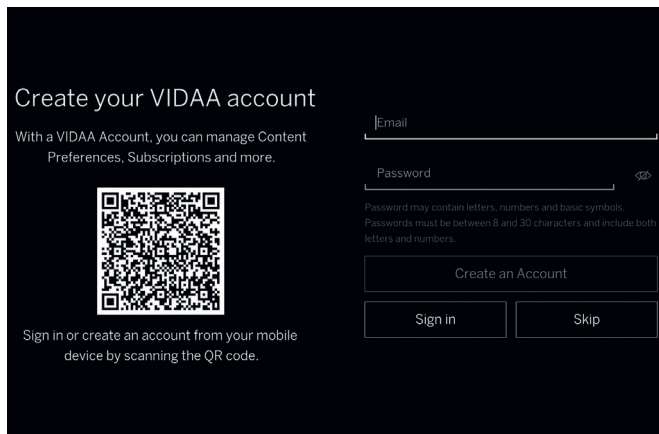

Создание учетной записи пользователя.

Дополнительный шаг: Войдите в существующую учетную запись VIDAA или создайте новую. Используя учетную запись VIDAA, вы получаете доступ к лучшим функциям вашего интеллектуального устройства и самым актуальным обновлениям.

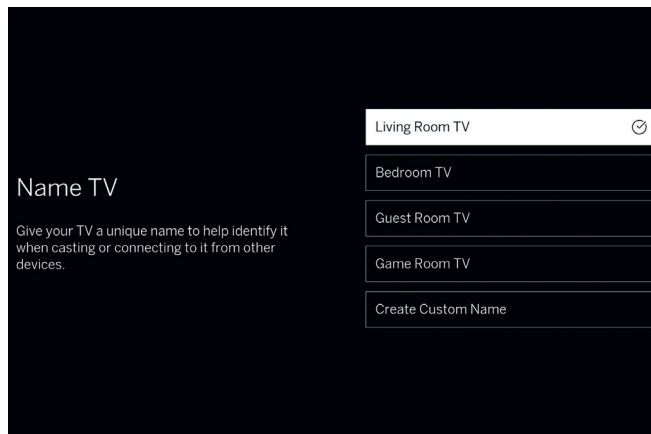

Присвоение имени телевизору.

Выберите одно из предустановленных имен телевизора или придумайте собственное. По этому имени вы сможете находить и идентифицировать свой телевизор в приложениях для трансляции.

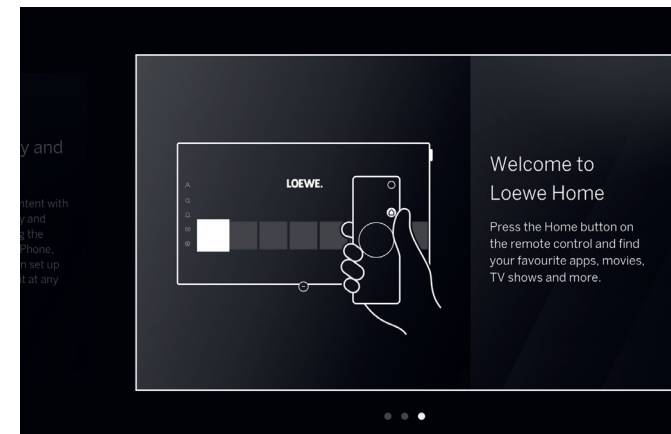

Поздравляем!

Вы завершили настройку телевизора. На экране вы можете просмотреть рекламную информацию. Нажимайте кнопку со стрелкой вправо, пока не перейдете к главному экрану или результатам поиска каналов.







Smart Hub.

Главный экран.

Главный экран выполняет функцию центральной обзорной страницы вашего телевизора. На этом экране можно искать содержимое, управлять профилем VIDAA или переходить к настройкам системы.

-  Нажмите кнопку главного экрана на пульте ДУ, чтобы незамедлительно вернуться на этот экран.

Доступны следующие опции:

-  Учетная запись: доступ к профилю пользователя.
-  Поиск: поиск содержимого и приложений.
-  Игра: переход в gaming hub.
-  Уведомление: Вывод списка уведомлений.
-  Прямой эфир. Переключить источник на «Прямой эфир».
-  Настройки: Открыть меню конфигурации телевизора.

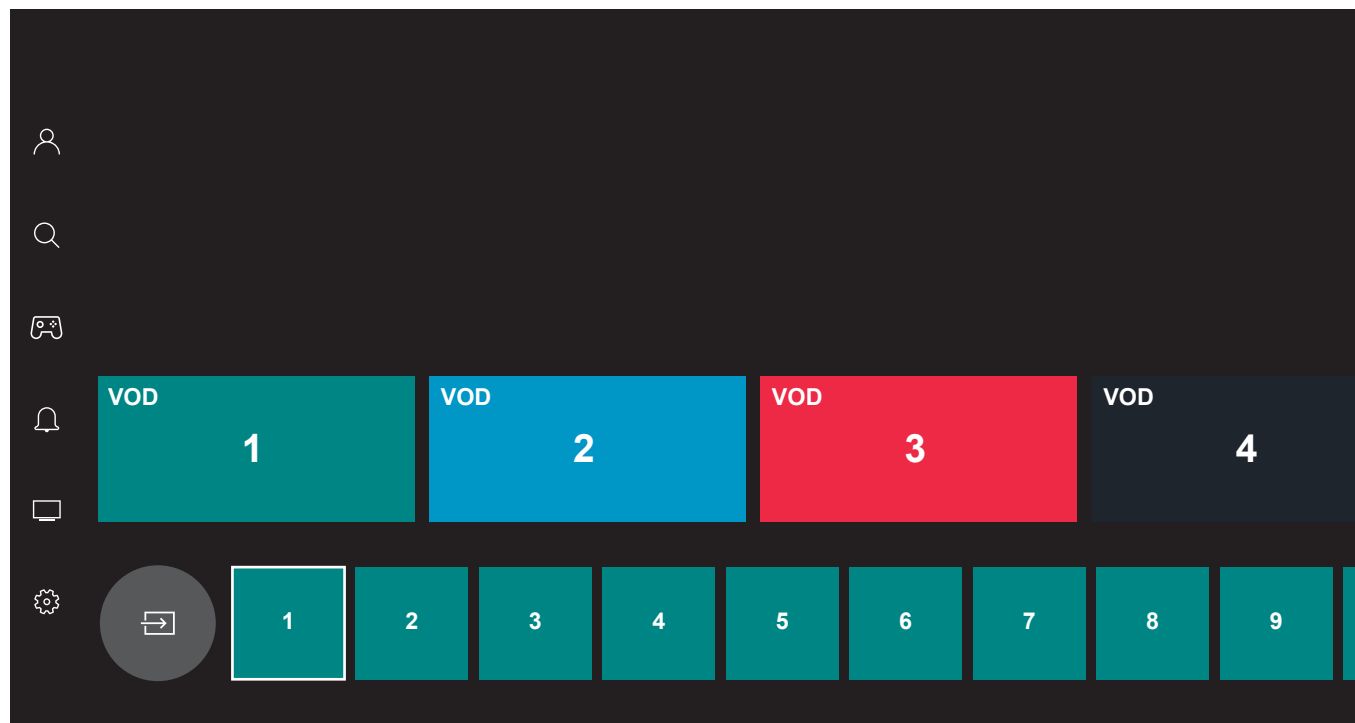

Используйте кнопки навигации  для перемещения. Выделенная миниатюра в данный момент выбрана.

Запускайте установленные приложения и содержимое нажатием кнопки выбора . Слева доступны дополнительные настройки: Учетная запись,

Поиск, Игра, Уведомление, Прямой эфир, Настройки.

 В зависимости от вашей страны и региона отображение и информация могут отличаться.

Краткий обзор.

Электронная программа передач.



Электронная программа передач (EPG) содержит информацию о текущих и будущих телевизионных программах. Также ее можно использовать для планирования записи.

 Нажмите кнопку на пульте ДУ кнопку электронной программы передач, чтобы открыть ее.

Использование EPG-разъема

: Перейти к выбранной программе, если она сейчас в эфире.

Нажмите и удерживайте : Просмотр подробной информации о выбранной программе.

: Настройки специальных возможностей. Телегид отображает только те программы, в которых есть поддержка выбранных функций специальных возможностей. Выбрав нужные параметры, выйдите из меню, нажав кнопку «назад» .



: Пostrаничная прокрутка списка станций.

Стрелки «вверх/вниз»: прокрутка списка станций.

Стрелки «влево/вправо»: Прокрутка программ.

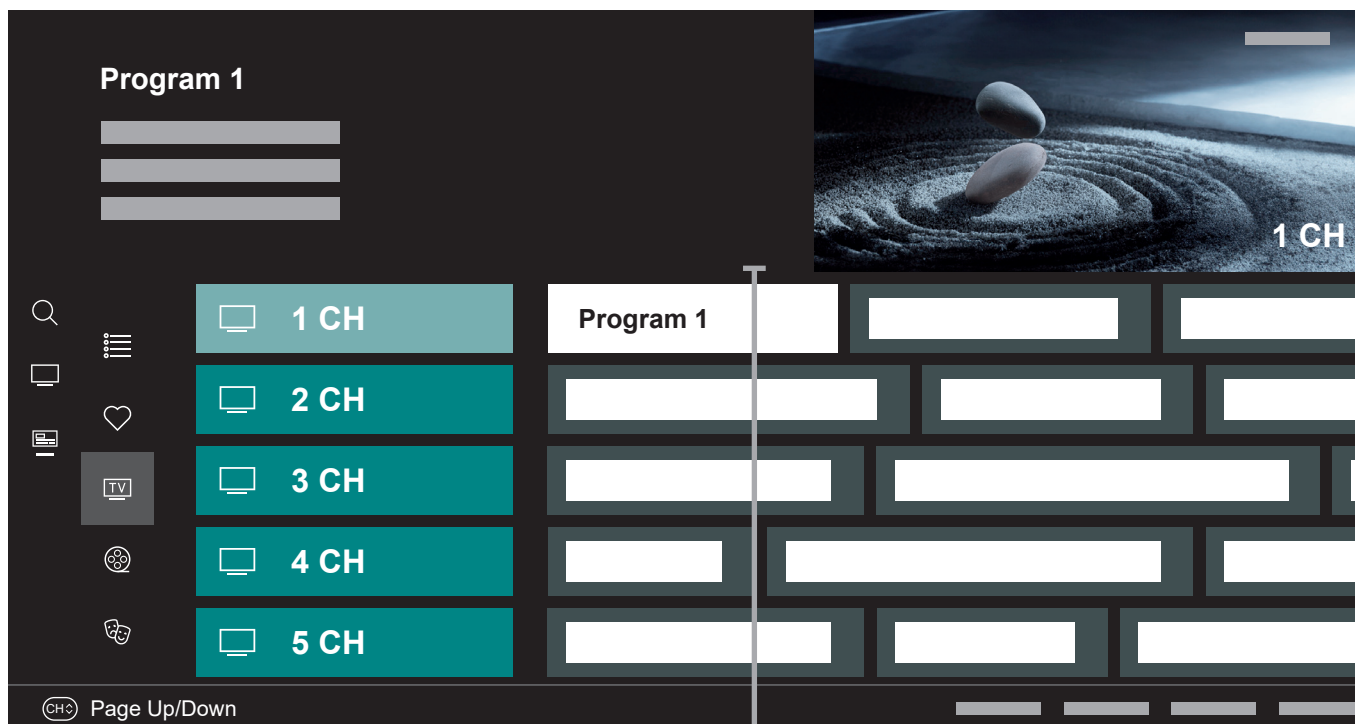
Красная кнопка: переход на экран расписания.



Зеленая кнопка: отображение меню, в котором можно назначить цвета передачам определенного содержания (например, «Новости», «Кино», «Спорт»). Нажимая кнопки навигации и кнопку выбора , назначьте выбранному типу содержания определенный цвет. Выйдите из этого меню, нажав кнопку . После этого программы, относящиеся к выбранным категориям, выделяются в электронной программе передач соответствующим цветом.

Желтая кнопка: просмотр списка программ за предыдущие сутки.

Синяя кнопка: просмотр списка программ за следующие сутки.



 В зависимости от вашей страны и региона отображение и информация могут отличаться.

Персонализация телевизионных каналов.

Редактирование канала.

Выбор списка каналов.

Если настройка каналов выполнена на нескольких тюнерах телевизора, появится несколько списков каналов. Чтобы перейти к другому списку каналов, выполните следующие действия:

1. Во время просмотра телевизора нажмите кнопку , чтобы открыть список активных каналов.
2. Нажмите кнопку навигации «влево» и выберите один из доступных списков каналов: «Антенна», «Кабель», «Спутник». Количество вариантов списков каналов зависит от доступных источников сигналов.
3. Подтвердите выбор нажатием кнопки выбора .

Редактирование списка каналов.

Чтобы удалить или переместить каналы на другое место в списке каналов или списке «Избранное», выполните описанные ниже действия:

1. Просматривая телевизор, откройте список каналов, нажав кнопку . Нажмите кнопку навигации «влево», затем прокрутите вниз и выберите пункт «Редактирование канала».

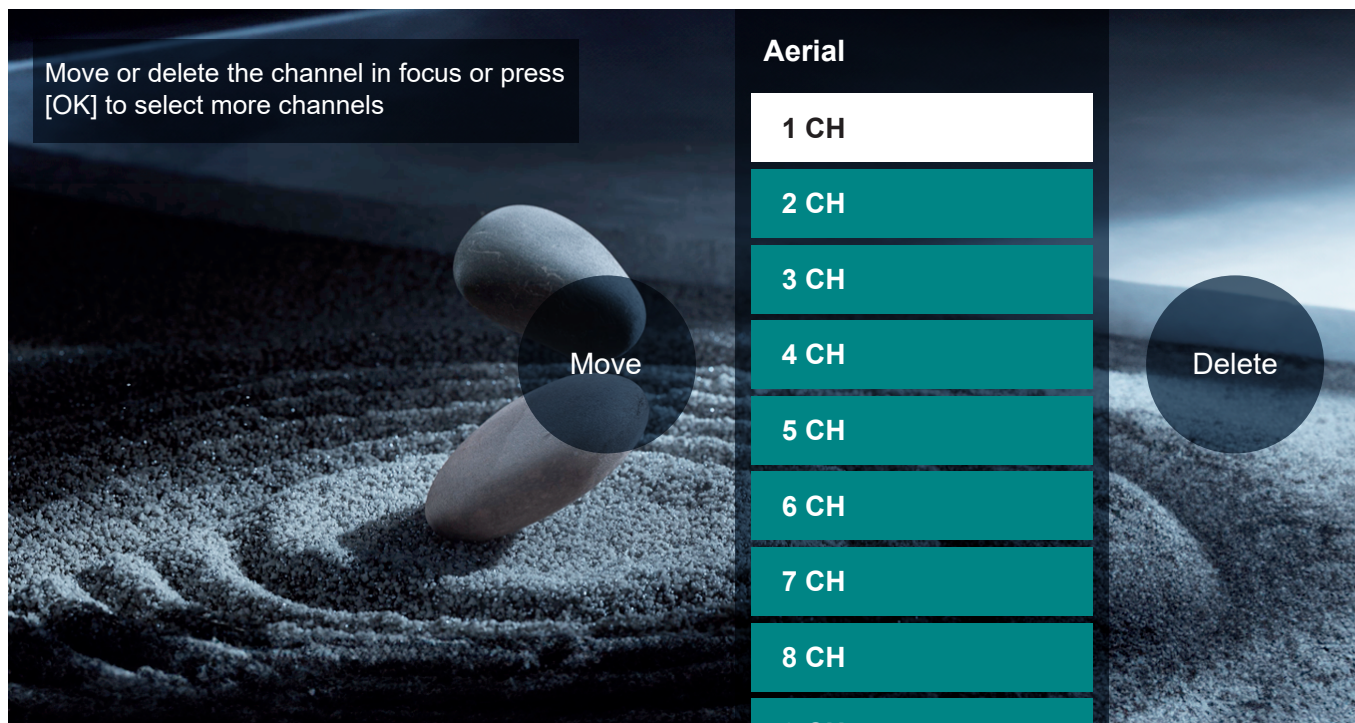

2. В меню, которое откроется после этого, выберите список каналов или список «Избранное», который нужно редактировать.

3. В списке каналов выберите канал, который нужно отредактировать.

Чтобы переместить выбранный канал на новое место:

Нажмите кнопку навигации «влево». Нажимая кнопки навигации «вверх/вниз», переместите канал

на новое место и подтвердите новое место нажатием кнопки .

Чтобы удалить выбранный канал:

Чтобы удалить выбранный канал, нажмите кнопку навигации «вправо».

Групповое редактирование



Выделите несколько каналов, которые нужно редактировать, нажав кнопку выбора . Выбрав

все каналы, подлежащие редактированию, нажмите кнопку навигации «вправо», чтобы удалить все выбранные каналы, или «влево». Чтобы сгруппировать и переместить все выделенные каналы на новое место.



Избранное

Списки «Избранное» помогают организовать ваши любимые каналы. Вы можете создать до четырех разных списков.

Добавление каналов к списку «Избранное»

1. Просматривая телевизор, откройте список каналов, нажав кнопку . Нажмите кнопку навигации «влево», затем прокрутите вниз и выберите пункт «Редактирование канала».
2. В меню, которое откроется после этого, выберите список «Избранное», который нужно редактировать.
3. Выберите пункт «Добавить каналы».
4. Нажав кнопку , выберите все каналы, которые следует добавить в список «Избранное». При отображении выбранных каналов справа от них будет отображен значок «сердечка» с «галочкой».

Открытие списка «Избранное»



1. Во время просмотра телевизора нажмите кнопку , чтобы открыть список активных каналов.
2. Нажмите кнопку навигации «влево» и переведите курсор на список «Избранное», помеченный значком «сердечка».
3. Нажмите и удерживайте кнопку  в течение 2 секунд.
4. Выберите один из своих списков «Избранное», который нужно отображать.

Примечание. Если нужно сделать активным определенный список каналов или список «Избранное», нужно отобразить этот список в меню списков каналов и перейти на любой доступный канал в этом списке. Затем можно переключаться на каналы активного списка каналов или списка «Избранное», нажимая цифровые кнопки пульта дистанционного управления.

Переименование списка «Избранное»:

По умолчанию спискам «Избранное» присвоены названия FAV1 - FAV4. Однако вы можете присвоить своим спискам «Избранное» произвольные названия для лучшей персонализации и организации. Чтобы переименовать список «Избранное», выпол-

ните следующие действия:

1. Во время просмотра телевизора нажмите кнопку , чтобы открыть список активных каналов.
2. Нажмите кнопку навигации «влево» и переведите курсор на список «Избранное», помеченный значком «сердечка».
3. Нажмите и удерживайте кнопку  в течение 2 секунд.
4. Выберите список «Избранное», который следует переименовать.
5. Нажмите кнопку навигации «влево».
6. Используя экранную клавиатуру, введите для своего списка «Избранное» новое название.

Для людей с нарушениями зрения или слуха.

Специальные возможности.

Настройки специальных возможностей предназначены для того, чтобы сделать просмотр более инклюзивным и удобным для людей с нарушениями зрения или слуха.

Чтобы открыть меню настроек специальных возможностей, нажмите кнопку настроек  и перейдите к пункту «Все настройки» > «Специальные возможности». Это меню содержит все настройки специальных возможностей.

Доступны следующие опции:

Настройки субтитров — Настройки субтитров для телепередач.

Субтитры — Включение или выключение субтитров. Пункт «Субтитры для слабослышащих» включает субтитры, в которых отображаются звуковые эффекты. Доступно только телепрограмм, которые поддерживают эту услугу.

Главные субтитры — Установить язык субтитров по умолчанию.

Вторичные субтитры — Указать язык вторичных субтитров, который используется при отсутствии субтитров на основном языке.

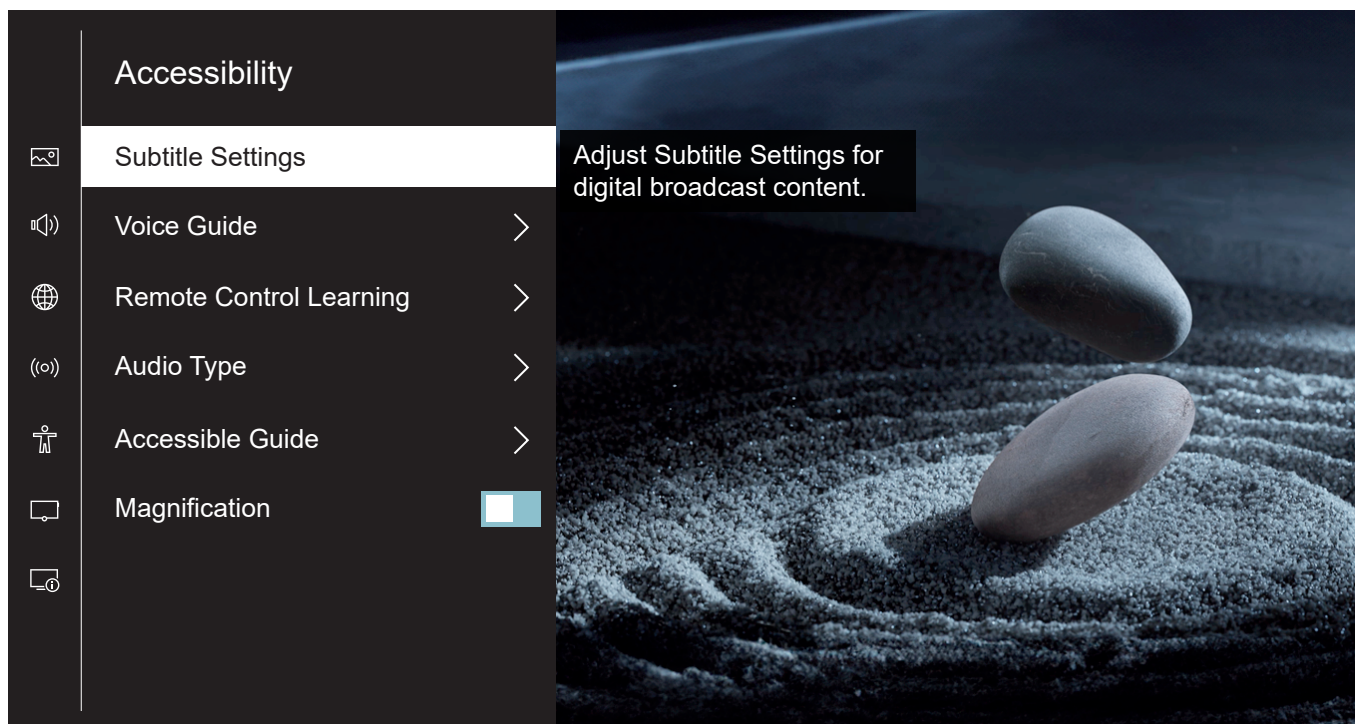

Хранилище субтитров для каналов — Разрешить хранение настроек субтитров для отдельных каналов.

Голосовые инструкции — Активация голосовых инструкций, описывающих вслух опции меню, чтобы помочь людям с нарушениями зрения. Если включена функция «Голосовые инструкции», телевизор предоставляет голосовые инструкции для переключения каналов, регулировки громкости, а также информацию о текущих и предстоящих программах,

других функциях телевизора и различных материалах в Интернете и в окне поиска.

Обучение пульта ДУ — открывает специальный экран обучения пульта дистанционного управления, предназначенный для пользователей с нарушениями зрения. Чтобы прослушать, как звучит название пульта ДУ, нажмите любую кнопку пульта. Чтобы выйти из этого меню, быстро дважды нажмите кнопку «назад» .

Тип аудио — Конфигурация настроек аудио для лиц с нарушениями зрения.

Тип аудио — Настройка типа аудио для ТВ каналов.

Обычное — Обычное аудио без аудио комментариев.

Аудиоописание — Активация аудиогuida со звуковым описанием видеосцен для людей с нарушениями зрения. Данная функция доступна только телепрограмм, которые поддерживают эту услугу.

Озвученные субтитры — Прослушивание аудиоварианта субтитров. Доступно только телепрограмм, которые поддерживают эту услугу.

Аудиоформат — Контроль воспроизведения объемного звучания через динамики телевизора.

Сtereo — Воспроизведение только левого и правого каналов аудио. Центральный канал и каналы объемного звучания будут игнорироваться.

Многоканальный — Воспроизведение левого, правого каналов и канала объемного звучания через динамики.

Управление фейдером — Настройка соотношения громкости обычной аудиодорожки и дорожки аудиоописания.

Доступная программа — Отображает программу передач одним столбцом с увеличенным размером шрифта, более удобным для чтения.



Увеличение — Увеличивает текст в меню телевизора, выбранный курсором.

Запись при помощи Loewe dr+.



Множественная запись.

Записывайте программы с помощью Loewe stellar, планируйте запись или используйте функцию смещения во времени, чтобы посмотреть прямую трансляцию позже. Записи автоматически сохраняются на встроенном жестком диске. При желании вы также можете использовать любой подходящий внешний USB-накопитель данных.

Запись по информации о программе.

Во время просмотра прямого эфира нажмите кнопку навигации «вправо». В отображенной информации о программе выберите значок  и подтвердите, нажав кнопку выбора . Откроется меню «Планирование записи».

Запись через «Программу передач».

Откройте электронную программу телепередач, нажав кнопку программы передач . Выберите в программе передачу, которую нужно записать. Нажмите и удерживайте кнопку выбора , чтобы открыть подробную информацию. Выберите пункт «Запись» и нажмите , чтобы открыть меню «Планирование записи».

 Два канала: Во время записи одного канала можно просматривать другой.

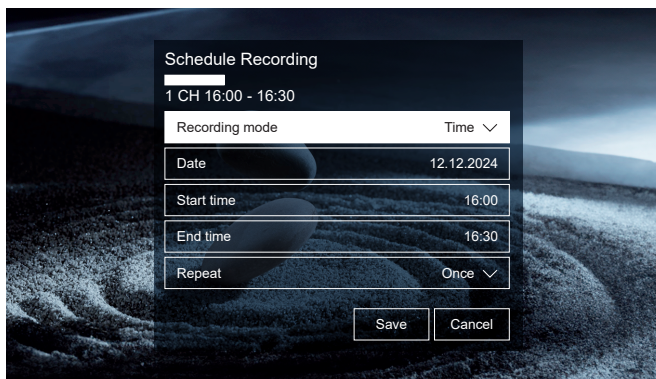

Меню «Планирование записи».

В этом меню можно определить тип записи и иницировать ее.



Остановка вручную — Иницирует мгновенную запись. Чтобы остановить, нужно вручную прекратить запись.

Время — Запись начинается и заканчивается в заданное пользователем время.

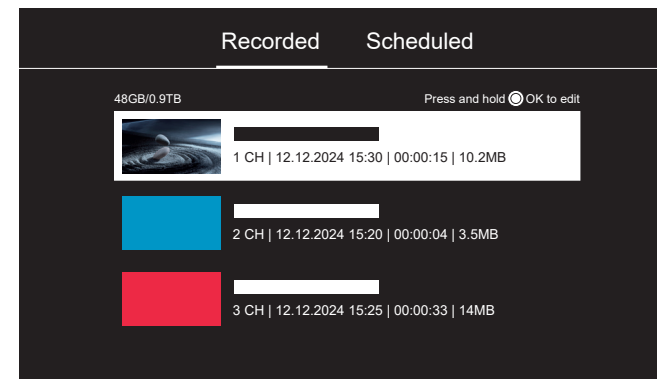
Программа — Запись указанной программы.



Список записей.

Находясь в режиме прямого эфира, нажмите и удерживайте кнопку программы передач , чтобы отобразить список записей. Для воспроизведения выберите нужную запись и запустите ее, нажав .

Список запланированного.

Находясь в режиме прямого эфира, нажмите и удерживайте кнопку программы передач , чтобы отобразить список записей; затем нажмите кнопку навигации «вправо», чтобы отобразить список запланированного. Здесь можно просматривать и редактировать запланированные записи и напоминания.

Смещение во времени.

Нажмите , чтобы активировать функцию смещения во времени.



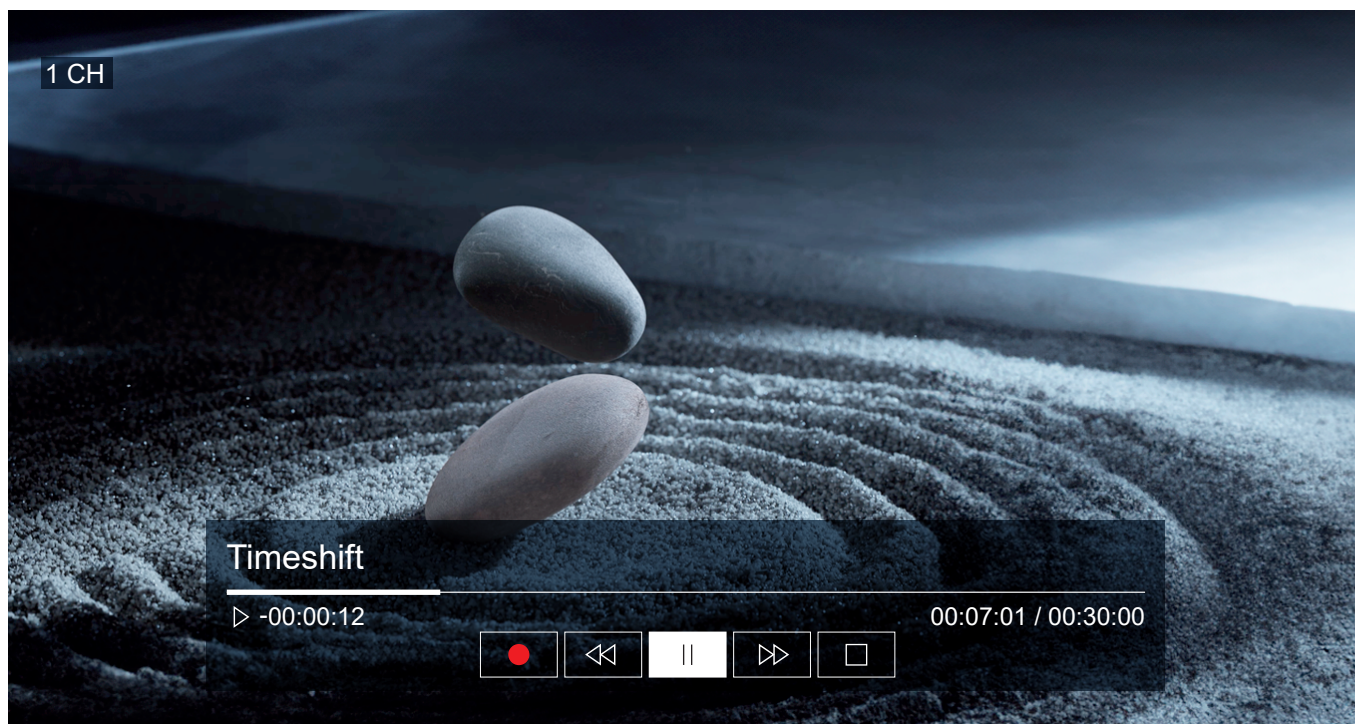

Если включена функция смещения во времени, программу можно поставить на паузу, а затем возобновить просмотр позже или даже пересмотреть отдельные моменты.

Нажмите кнопку навигации «вниз», чтобы отобразить панель прогресса в меню «Смещение во времени».

Для перемещения внутри меню используйте кнопки навигации.



Меню «Смещение во времени»:

-  Начать запись.
-  Воспроизведение/пауза смещения во времени.
-  Быстрая перемотка вперед.
-  Перемотка назад.
-  Остановить смещение во времени.

Перед использованием функции смещения во времени ознакомьтесь со всеми указаниями по безопасности, особенно с разделом «Подключенные USB-накопители». Отключение устройства от источника питания может привести к потере данных.



Идеальная атмосфера.

Loewe magic.light

Каждый Loewe stellar оснащен встроенной функцией Loewe magic.light. Используйте скрытую светодиодную ленту для изящной подсветки при включении и выключении телевизора или чтобы создать для вашего любимого фильма особую атмосферу в теплых белых тонах.

Настройте magic.light в зависимости от своих пожеланий и настроения. Более подробное описание этой функции приведено в данном разделе.

Настройка цвета подсветки.

Во время просмотра телевизора нажмите , чтобы открыть меню настроек, а затем выберите курсором пункт «Светлая». Нажимая кнопки навигации «вверх» или «вниз», можно включать или выключать освещение. Нажмите кнопку выбора , чтобы перейти в меню настройки.

С помощью кнопок навигации «вверх» или «вниз» выберите пункт, который нужно изменить, а с помощью кнопок навигации «влево» или «вправо» — настройте значение. Доступные опции:

Яркость — Настройка яркости освещения.

Насыщенность — Настройка насыщенности цвета освещения.

Оттенок — Изменить цвет освещения и света выключения.



Теплый белый: насыщенность 100%
Холодный белый: насыщенность 0%



Настройка продолжительности освещения при выключении.

При выключении телевизора светодиодная лента внизу экрана всегда включается на определенное время. Чтобы настроить эту продолжительность, выполните следующие действия:

Во время просмотра телевизора нажмите кнопку настроек , чтобы открыть меню настроек.

Выберите пункт «Все настройки» > «Система» > «Дополнительные настройки» > «Настройка цвета».

Выберите и настройте пункт «Время возвращаться домой».

Автоматическое освещение

По умолчанию Loewe magic.light автоматически включается и выключается в зависимости от уровня освещения в помещении. Автоматическое включение можно отменить, выполнив следующие действия:

Во время просмотра телевизора нажмите кнопку настроек , чтобы открыть меню настроек.

Выберите пункт «Все настройки» > «Система» > «Дополнительные настройки» > «Настройка цвета».

Установите или снимите параметр «Автоматическая задняя подсветка» на свой вкус.

Идеальный угол.

Loewe magic.motion

Пользуясь функцией magic.motion, можно поворачивать устройство на дополнительной моторизированной подставке Loewe простым нажатием кнопки.

Настройка поворота.

1. Нажмите кнопку «Домой» (🏠), чтобы перейти на главный экран.
2. Нажмите кнопку навигации «влево» и перейдите в пункт: Настройки > Система > Дополнительные настройки > Единица поворота

Доступны следующие опции:

Крайняя левая позиция — Задает крайнюю точку поворота влево.

Крайняя правая позиция — Задает крайнюю точку поворота вправо.

Есть позиция выключения — Когда параметр установлен, вскоре после выключения телевизор автоматически поворачивается в заданную позицию.

Позиция выключения — Определяет позицию, в которую телевизор поворачивается после выключения.

Есть позиция включения — Когда параметр установлен, при включении телевизор поворачивается в положение, в котором находился перед выключением.

Вращение вручную.

Во время просмотра телевизора:

1. Нажмите кнопку «Настройки» (⚙️).
2. Выберите в меню «Быстрые настройки» пункт «Повернуть телевизор».
3. Пользуясь кнопками навигации «влево» и «вправо», поверните телевизор.

Примечание. Максимальный угол поворота составляет 45°.



Распознавание препятствий: magic.motion автоматически остановится при столкновении с препятствием.

Важно знать!

Приложения и техническая информация.

Загрузка приложения my Loewe.

Отсканируйте QR-код ниже при помощи смартфона и скачайте рекомендуемое приложение. «my Loewe» открывает вам дверь в мир Loewe и предоставляет доступ ко всем руководствам пользователя для ваших устройств Loewe.



Техническая информация.

Вы приобрели телевизор с OLED-экраном, который соответствует самым высоким стандартам качества и был проверен на наличие дефектов пикселей. Несмотря на максимально ответственный подход к производству дисплеев, по техническим причинам невозможно гарантировать 100% отсутствие дефектов субпикселей. Однако, если эти отклонения находятся в пределах, установленных стандартом ISO 9241-307 (класс дефектов II), они не считаются дефектами ободования с точки зрения гарантии. OLED (органические светодиоды) — это технология отображения, основанная на самосветящихся пикселях, которые обеспечивают высокое качество изображения и превосходную производительность. В некоторых случаях длительное одностороннее воздействие материала OLED может привести к возникновению постоянных и необратимых остаточных изображений. Такие эффекты могут возникать при отображении статичных изображений в течение длительного времени, например субтитров, бегущей строки, слайд-шоу или видеорядов в режиме бесконечного цикла, статичных изображений на

презентационных мониторах или видеоигр. Черные полосы в некоторых форматах экрана также могут привести к появлению остаточных изображений. Важно подчеркнуть, что эти остаточные изображения не считаются дефектами с точки зрения гарантии. Если статичное изображение находится на экране слишком долго, телевизор автоматически снижает контрастность или включает заставку для защиты экрана. При следующем использовании устройство незамедлительно возвращается в нормальный режим работы. В обычных условиях просмотра такие остаточные изображения не возникают. Для поддержания высокого качества изображения в течение длительного срока ваш OLED-телевизор Loewe регулярно проводит автоматическую калибровку.

Подключенные USB-накопители.

Отключение телевизора от сети во время работы или случайное прерывание электропитания (например, при сбое питания) может повредить файловую систему жесткого диска и привести к потере записанных передач. Никогда не отключайте USB-накопитель от телевизора. Мы рекомендуем перевести телевизор в режим ожидания, прежде чем отключать его. Компания Loewe не несет ответственности за потерю данных, хранящихся на встроенном жестком диске вашего телевизора.

Обновления программного обеспечения.

Последние версии программного обеспечения можно загрузить с сайта Loewe (указан ниже) и установить на телевизор с помощью USB-накопителя. Если ваш телевизор подключен к Интернету, его можно обновить через Интернет напрямую. Дополнительная информация об обновлении ПО приведена в руководстве пользователя, которое можно загрузить с сайта Loewe. Мы не можем гарантировать, что модели Loewe будут с самого начала без сбоев работать с любыми подключаемыми периферийными устройствами.

Отказ от ответственности за цифровые сервисы.

Наши телевизоры представляют собой «изделия с цифровыми элементами», основные функции которых, такие как приём ТВ-сигнала через кабель или спутник, а также воспроизведение DVD/Blu-ray через подключенный проигрыватель, в целом можно использовать без цифровых элементов. Цифровые элементы на устройстве, помимо прочего, включают в себя приложения, игры, музыку, видеосервисы и другие программы, а также платформы, которые позволяют загружать и/или получать доступ к дополнительным приложениям. Указанные выше сервисы, материалы и/или элементы, а также серверные платформы, необходимые для их работы, предоставляются сторонними поставщиками через Интернет. Обратите внимание, что вы должны принять условия использования и/или соглашения конечного пользователя этих сторонних поставщиков, как при первоначальной установке

телевизора, так и при использовании их сервисов в дальнейшем. Принятие этих условий создаёт прямое договорное отношение между вами и соответствующими сторонними поставщиками услуг в отношении использования цифровых элементов, сервисов и/или материалов. Как производитель телевизоров компания Loewe Technology GmbH не влияет на предоставление цифровых элементов, сервисов и/или материалов, их качество, внешний вид, обновления и, в частности, срок службы этих цифровых элементов, сервисов и материалов. Кроме того, в течение срока службы телевизора на устройстве могут появляться новые цифровые элементы, сервисы и/или материалы, не требующие регулярного согласия с вашей стороны. Эти дополнительные цифровые элементы, сервисы и/или материалы могут быть внедрены, помимо прочего, в результате технологического прогресса и в соответствии с общими требованиями рынка. Однако какие-либо обязательства по предоставлению новых цифровых элементов, сервисов и/или материалов отсутствуют. В частности, отсутствует обязательство по предоставлению замены или аналога цифрового элемента, сервиса или материалов после истечения срока их поддержки. Ознакомьтесь с соответствующими условиями использования и соглашениями конечного пользователя, применимыми к вашему устройству.

Ограничение ответственности за изображения.

Изображения в данном руководстве приведены только для иллюстрации. Некоторые показанные модели могут включать дополнительные принадлежности.

Декларация.



Компания Loewe Technology GmbH подтверждает, что данное изделие соответствует ключевым требованиям Директивы 2014/53/EU, а также прочих директив ЕС, действие которых распространяется на данное изделие.

В диапазоне частоты от 5150 до 5350 МГц данный телевизор можно использовать внутри помещений в следующих странах:

Австрия, Бельгия, Болгария, Хорватия, Кипр, Чешская Республика, Дания, Эстония, Финляндия, Франция, Германия, Греция, Венгрия, Ирландия, Италия, Латвия, Литва, Люксембург, Мальта, Нидерланды, Польша, Португалия, Румыния, Словакия, Словения, Испания, Швеция, Великобритания.

Полный текст декларации о соответствии можно найти в разделе выбора изделия по адресу:

www.loewe.tv/compliance

Выходные данные.

Loewe Technology GmbH
Industriestraße 11
96317 Kronach, Германия
www.loewe.tv

Регистрационный суд: Frankfurt am Main, HRB 117013
Представитель: Аслан Хаблиев

Информация в данном документе может быть изменена без предварительного уведомления. Все права защищены, включая права на перевод, технические изменения и ошибки.

Loewe stellar. صُنع في ألمانيا. أهلاً بكم.

شكراً جزيلاً لاختياركم Loewe Stellar، ويسعدنا أن نرحب بكم كعميل لدينا. جمال التصميم وروعة الابتكار والتقنية المتطورة - لقد اخترتم الجمع بين كل هذه الصفات في منتج واحد متميز، يأسر هذا الطراز من تلفزيون OLED من Loewe الجمهور من خلال أحدث تقنية عرض، وأفضل مكونات من حيث الأداء، والحداثة في لغة التصميم.

Loewe Stellar مصنع في ألمانيا.

تعكس كل تفاصيل هذا المنتج التفاني والحرفية التي تميز Loewe وفريق العمل لديها لأكثر من 100 عام، استمتع بمفهوم الإضاءة الفريد في Loewe Stellar، واجعل كل لحظة مع خط الإنتاج الرائع هذا لحظة ساحرة، يتيح نظام +dr ثنائي القناة من Loewe مع موالف ثلاثي مزدوج تجربة مشاهدة جديدة - فاستمتع بالعرض والتسجيل المتعدد، مع جودة لا تشوبها شائبة.

لمحبي الألعاب يقدم Loewe Stellar منصة عالية الأداء مع دعم كامل لتقنية عرض Ultra HD عند تحديث الصورة المتغيرة بمعدل 144 هرتز، فالمجموعة الشاملة من تطبيقات البث وخدمات الفيديو عند الطلب، والتي أصبحت ممكنة بفضل نظام تشغيل VIDAA OS المتميز، تضمن الترفيه للجميع.

يرجى قراءة هذه الإرشادات جيداً، ولضمان الاستمتاع بمنتج Loewe لفترة طويلة يرجى مراعاة إرشادات السلامة المرفقة بشكل منفصل مع الدليل. فإذا كان لديكم أي أسئلة، أو احتجتكم إلى مساعدة، فإن خدمة عملاء Loewe دائماً في خدمتكم.

جدول المحتويات

145	نطاق التسليم
144	أهلاً بكم.
147	الرموز ولوحة التصنيف
146	نظرة عامة - التلفزيون
151	الخطوات الأولى - تركيب التلفزيون
153	نظرة عامة - وحدة التحكم عن بعد
152	الخطوات الأولى - جهاز التحكم عن بعد
155	برمجة جهاز التحكم عن بعد.
157	الخطوات الأولى - الإعداد الأولي
161	الشاشة الرئيسية.
160	دليل البرامج الإلكتروني
163	تعديل القنوات
165	إمكانية الوصول
167	التسجيل المتعدد
169	ضوء Loewe السحري
168	حركة Loewe السحرية
171	التطبيقات والمعلومات التقنية
170	الإعلان
170	بيانات النشر

يحتوي دليل المستخدم هذا على معلومات أساسية مهمة حول التثبيت الأولي لجهاز Loewe، وبعد التشغيل لأول مرة يرشدك دليل أو تركيب يديهي خلال عملية الإعداد



www.loewe.tv

كل ما تحتاجه. نطاق التسليم

تأكد من وجود كافة محتويات العبوة وعلبة ترحيب Loewe. فإن فقد أي شيء فالرجاء الاتصال بالوكيل أو بمركز خدمة عملاء.

المحتويات

- دليل التشغيل السريع لـ Loewe
- دليل المستخدم (هذه الوثيقة)
- Loewe stellar
- مجموعة التركيب بالحائط*
- الحامل**
- كبل الطاقة

- علبة ترحيب Loewe
- Loewe remote alu
- بطاريات من نوع AAA
- جدول البيانات الفنية لتلفزيون Loewe Stellar
- إرشادات السلامة الخاصة بتلفزيون Loewe OLED
- إرشادات التجميع لحل الإعداد
- طاقم التركيب لحل الإعداد

* مجموعة التركيب بالحائط المصاحبة للطرازات مقاس 77 بوصة وأكبر.

** الحامل المصاحب لطرازات 65 بوصة وأصغر.



الصورة للأغراض التوضيحية فقط. قد يختلف محتوى العبوة الفعلي حسب الطراز



الأمام نظرة عامة - التلفزيون

حلقة Loewe الخاصة	①
مؤشر LED لحالة التلفزيون	
وضع الاستعداد	○
التلفزيون في وضع التشغيل	■
التلفزيون في وضع الاستعداد: تحديث OLED	■
التسجيل نشط	■
Timeshift نشط	■
مفتاح التشغيل (لطرزات 77 بوصة والأكبر)	②
مفتاح التشغيل (لطرزات 65 بوصة والأصغر)	③
حامل الطاولة لجهاز Loewe Stellar *	④
ضوء Loewe السحري	⑤
شريط الصوت	⑥
شاشة OLED	⑦
علامة Loewe الخاصة	⑧

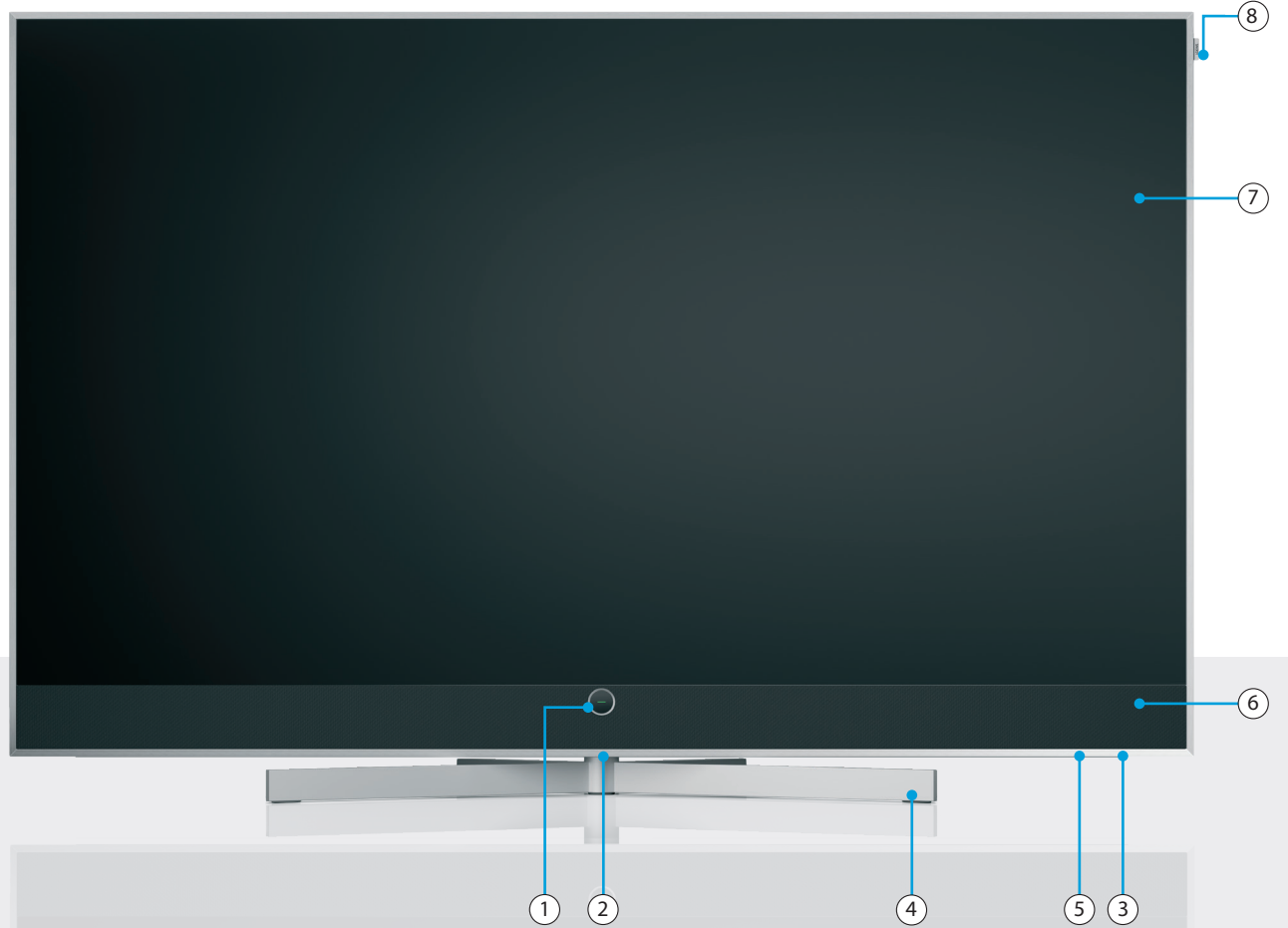

* الحامل مصاحب للموديلات مقاس 65 بوصة والأصغر.

الرموز ومعناها الرموز ولوحة التصنيف

يتضمن دليل المستخدم هذا عددًا كبيرًا من الرموز والتي يتم شرح معانيها في هذه الصفحة. اقرأ هذا القسم جيدًا، وأدرك عاني الرموز.

تحتوي لوحة النوع على معلومات مهمة حول الجهاز:

- اسم الجهاز
- نوع الجهاز
- رقم القطعة
- الرقم المسلسل

مكان لوحة التصنيف.

تجد ملصق برقم الطراز وجهد التشغيل في الجزء الخلفي من جهاز التليفزيون.

مثال لوحة التصنيف:



stellar 65

Ultra HD / OLED / CI+ / DR+

Art.No. 63470 B 10 Ser.No. 00001 / 3463

CH-TYP SL950

220-240V~ 50/60Hz 450 W



LOEWE.

Loewe Technology GmbH
Industriestraße 11
D-96317 Kronach

Manufactured
in Germany

تلقت التحذيرات الانتباه إلى المشكلات التي قد تعرض صحتك أو حياتك، أو صحة أو حياة الغير، للخطر. فانتبه للتحذيرات.



تحتوي الملاحظات البيئية على معلومات حول الإجراءات التي تراعي البيئة، أو ترمي للتخلص من النفايات بطريقة صديقة للبيئة. انتبه للمعلومات البيئية.



نصائح وإرشادات عامة تتعلق بالجهاز أو التطبيق المستخدم به.



تلقت الملاحظات الإلكترونية الانتباه إلى المخاطر التي قد تؤدي في حالة تجاهلها إلى إتلاف الجهاز، أو تعريض صحة المستخدم أو حياته للخطر.



تشير تحذيرات خطر الكسر إلى وجود خطر تعرض الجهاز للتلف، أو احتمالية حدوث إصابة. انتبه إلى تحذيرات خطر الكسر.



توصيل التيار الكهربائي - 220 - 240 فولت - 60/50 هرتز	AC-IN	①
مقيس القمر الصناعي - DVB-S/S2 HD	ANT SAT	②
18/13 فولت، 400 مللي أمبير	SUB	
استقبال القمر الصناعي DVB-S/S2 HD	ANT SAT	③
18/13 فولت، 400 مللي أمبير	MAIN	
أرضي/هوائي تلفزيون DVB-C/T/T2 HD	ANT TV	④
توصيل الشبكة RJ-45	LAN	⑤
5 - 2.0 فولت USB، 2000 مللي أمبير كحد أقصى	USB-A	⑥
5 - 3.1 فولت USB، 1000 مللي أمبير كحد أقصى	USB-C	⑦
مدخل HDMI 2.1	HDMI 4	⑧
HDMI 2.1 مع مخرج صوت eARC	HDMI 3	⑨
مدخل HDMI 2.0	HDMI 2	⑩
الواجهة المشتركة CI+ V1.4	CI Slot*	⑪
5 - 3.1 فولت USB، 1000 مللي أمبير كحد أقصى	USB-C	⑫
5 - 2.0 فولت USB، 1000 مللي أمبير كحد أقصى	USB-A	⑬
مقيس صوت 3.5 ملم/TOSLINK	Audio Out	⑭
مدخل HDMI 2.0	HDMI 1	⑮
مدخلات RCA مزدوجة لتوصيل قناة خرج PRE الوسطى لوحدة الاستقبال بالتلفزيون.	AUDIO IN EXTERN	⑯
مفتاح وضع سماعات التلفزيون للاختيار بين تشغيل السماعات الطبيعية ووضع القناة الوسطى.	AUDIO SOURCE	⑰

* يجب إغلاق الفتحة مرة أخرى بعد إدخال وحدة CAM.

صور التلفزيون للأغراض التوضيحية فقط. قد يختلف شكل الطرازات الفعلية للتلفزيون.

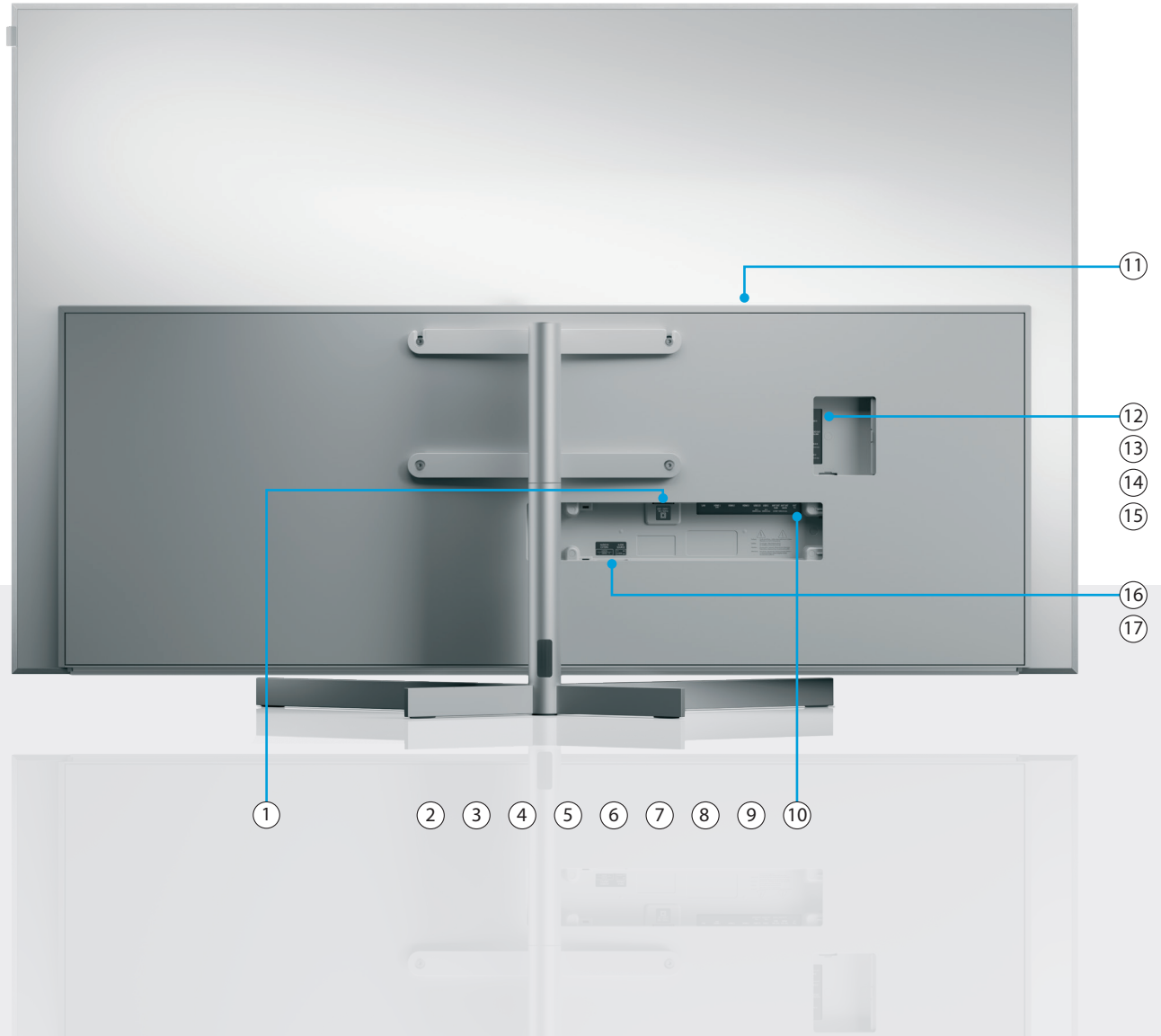

توصيل التيار الكهربائي - 220 - 240 فولت - 60/50 هرتز	AC-IN	①
مقيس القمر الصناعي - DVB-S/S2 HD	ANT SAT	②
18/13 فولت، 400 مللي أمبير	SUB	
استقبال القمر الصناعي DVB-S/S2 HD	ANT SAT	③
18/13 فولت، 400 مللي أمبير	MAIN	
أرضي/هوائي تلفزيون DVB-C/T/T2 HD	ANT TV	④
توصيل الشبكة RJ-45	LAN	⑤
5 - 2.0 فولت USB، 2000 مللي أمبير كحد أقصى	USB-A	⑥
5 - 3.1 فولت USB، 1000 مللي أمبير كحد أقصى	USB-C	⑦
مدخل HDMI 2.1	HDMI 4	⑧
HDMI 2.1 مع مخرج صوت eARC	HDMI 3	⑨
مدخل HDMI 2.0	HDMI 2	⑩
الواجهة المشتركة CI+ V1.4	CI Slot*	⑪
5 - 3.1 فولت USB، 1000 مللي أمبير كحد أقصى	USB-C	⑫
5 - 2.0 فولت USB، 1000 مللي أمبير كحد أقصى	USB-A	⑬
مقيس صوت 3.5 ملم/TOSLINK	Audio Out	⑭
مدخل HDMI 2.0	HDMI 1	⑮

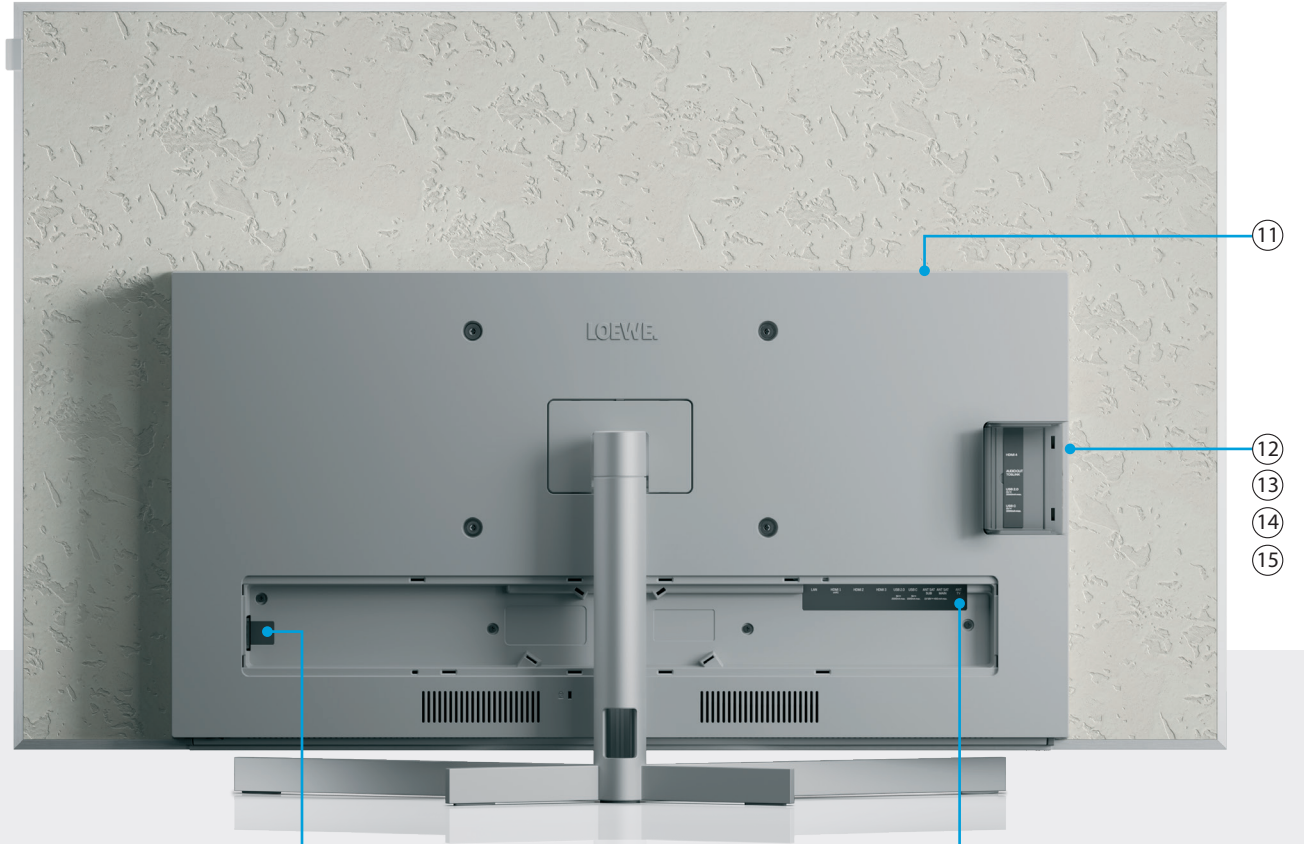

* يجب إغلاق الفتحة مرة أخرى بعد إدخال وحدة CAM.

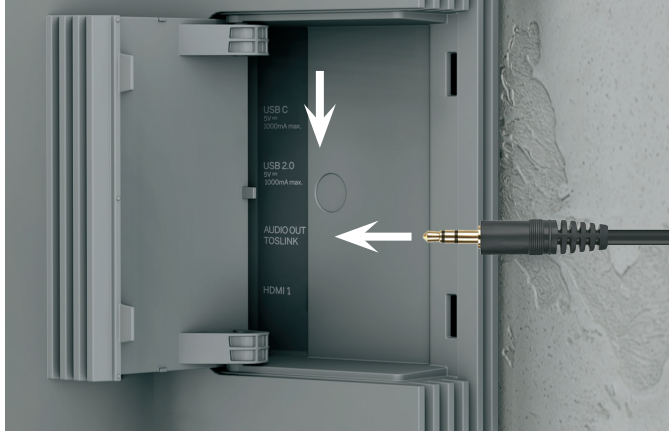

6. الصوت: Mini-TOSLINK/تناظري

يمكن توصيل نظام صوت عبر TOSLINK بالتلفزيون. يتوقف نوع التوصيل على نظام الصوت. وصل مخرج "AUDIO OUT TOSLINK" الموجود في التلفزيون بنظام الصوت.

رقمي: استخدم كابل بصري من TOSLINK صغير إلى TOSLINK.

تناظري: استخدم كابل محول RCA ستيريو إلى مقبس لتوصيل نظام الصوت بالتلفزيون.

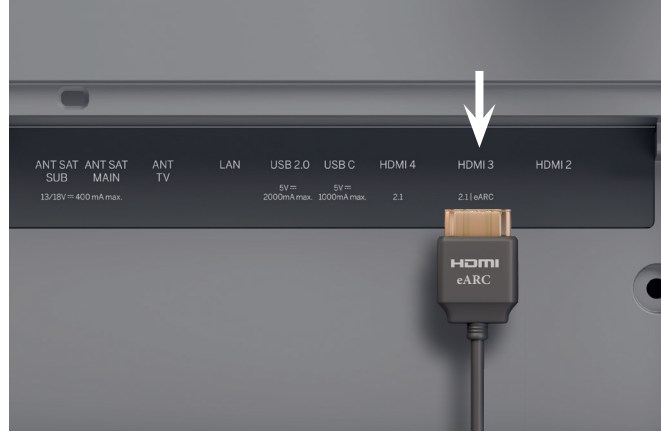

5. الصوت عبر HDMI eARC

يمكن توصيل شريط Loewe klang أو نظام الصوت بالتلفزيون عبر كابل HDMI. للقيام بذلك استخدم منفذ HDMI 3، الذي يدعم HDMI 2.1 مع eARC خرج الصوت.



4. الشبكة عبر شبكة LAN

يمكن توصيل التلفزيون بشبكة LAN. يتم توضيح كيفية التوصيل بشبكة Wi-Fi في قسم "الخطوات الأولى - الإعداد الأولي" أدناه.

استخدم كابل HDMI "فائق السرعة" مع موصل من النوع A (غير مصاحب للمنتج) للحصول على أعلى دقة فيديو وeARC. 

للتوصيل بشبكة LAN استخدم كابل (10 RJ45/100 ميجابت/ثانية). 

يُنصح باستخدام كابل Cat6 أو Cat7 غير مغطى. 

الخطوات الأولى - تركيب التلفزيون

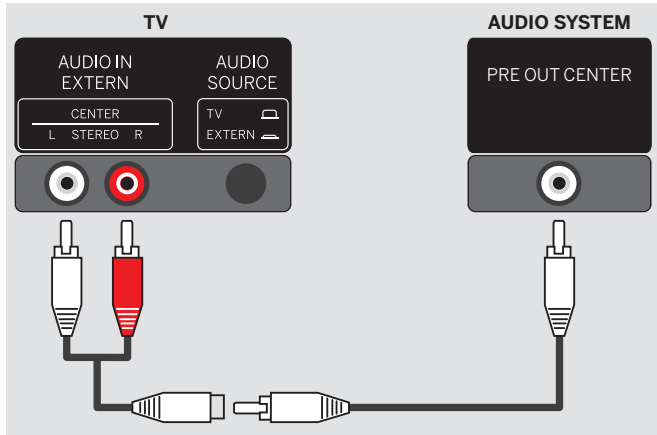

3. استخدام سماعة التلفزيون في السينما المنزلية.

تحتاج إلى موزع حزام (غير مصاحب للمنتج).
وصل موصلات الموزع الذكورية بمنافذ AUDIO IN EXTERN في جهاز التلفزيون.
استخدم كابل RCA واحدًا لتوصيل الموزع بمخرج PRE OUT CENTER في وحدة استقبال AV.
اضغط على زر AUDIO SOURCE الموجود في الجزء الخلفي من التلفزيون لتغيير سماعات التلفزيون إلى الوضع الأحادي للحصول على وظيفة القناة CENTER.

يمنع توصيل مخرجات السماعة السلبية لوحدة استقبال AV بالتلفزيون، حيث قد يؤدي ذلك إلى حدوث تلف دائم بها



2. توصيل كابلات الهوائي

الآن قم بتوصيل كابل القمر الصناعي أو الهوائي. توجد المنافذ المُسمَّاة في الجزء الخلفي من التلفزيون. لكشف المنافذ قم بإزالة الأغشية بعناية. فمن السهل إزالتها. ولا حاجة لاستخدام أي أدوات.

وصل الكابلات بالتلفزيون أولاً، ثم بنظام القمر الصناعي أو توصيلة الكابل. استخدم موجه الكابل الموجود على التلفزيون وحامل Loewe المصاحب للجهاز.

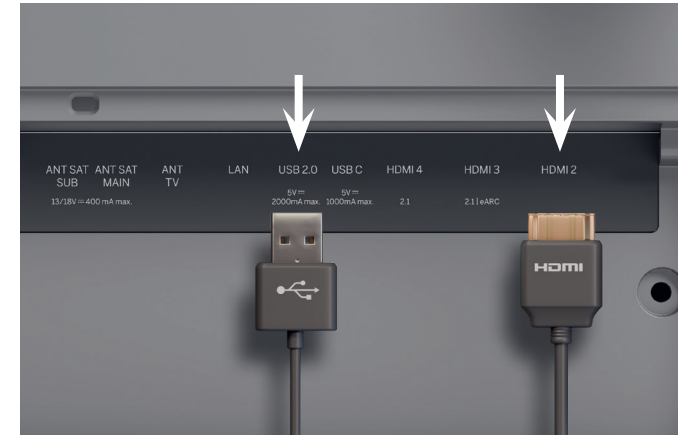

1. توصيل الأجهزة الإضافية

يمكن توصيل الأجهزة الإضافية، كوحدات التحكم في الألعاب أو أجهزة التخزين، عبر منفذ HDMI و USB.

افصل جميع الأجهزة عن شبكة الطاقة قبل توصيلها.

يوجد مفتاح التيار الكهربائي الرئيسي في الصفحة 35.

الخطوات الأولى - جهاز التحكم عن بعد

الحماية من إزالة البطارية

يأتي جهاز التحكم عن بعد ببطاريات.

لتجهيزها للاستخدام قم بإزالة العلم البلاستيكي كما هو موضح أدناه.

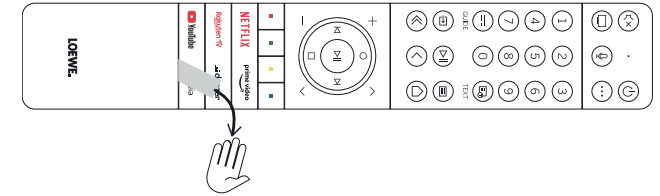

إدخال البطاريات أو استبدالها

اضغط على غطاء حجرة البطاريات الموجودة في الجزء العلوي من جهاز التحكم عن بعد، ثم اسحبه لفتحه.

استخدم بطاريات خلووية دقيقة مقاومة للتسرب من نوع (LR 03 (AAA المنجنيزي. يمنع استخدام أنواع أخرى من البطاريات، ولا خلط بطاريات قديمة وجديدة معًا.

تأكد من عدم وصول البطاريات إلى أيدي الأطفال. يمنع تعريض البطاريات المستعملة للحرارة الزائدة كاشعة الشمس أو النار أو ما شابه.

ملاحظة: يشار إلى موضع البطاريات في الحجرة (في اتجاهين متعاكسين). انتبه إلى القطبية الصحيحة لعلامتي "+" و "-" عند إدخال البطاريات. لا تسترشد بهلامسات البطارية (الزنبركات)، بل بالصورة الموجودة أسفل حجرة البطاريات.

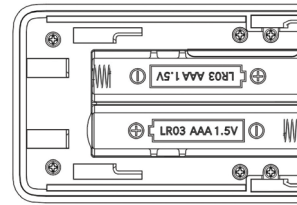

تخلص من البطاريات المستعملة بطريقة صديقة للبيئة (راجع فصل "البيئة/المعلومات القانونية").

ادفع الغطاء مرة أخرى إلى مكانه بعد إدخال البطاريات.

إقران وحدة التحكم عن بعد / بلوتوث

يمكن إقران جهاز التحكم عن بعد بالتلفزيون عبر البلوتوث.

في وضع البلوتوث لا يتعين توجيه جهاز التحكم عن بعد مباشرة نحو التلفزيون كما هو الحال مع أجهزة التحكم عن بعد بالأشعة تحت الحمراء القياسية، للحصول على أقصى قدر من الراحة عند

التحكم في التلفزيون يوصى بالإقران عبر البلوتوث.

لإقران جهاز التحكم عن بعد بالتلفزيون عبر البلوتوث اضغط مع الاستمرار على مفتاح القائمة لمدة ثلاث ثوانٍ على الأقل. شاهد العرض على الشاشة لمعرفة ما إذا كان الإقران ناجحًا أم لا.

لإلغاء الإقران أدخل القائمة، ثم حدد: "جميع الإعدادات" > "الاتصال" > "البلوتوث" > "جهاز بلوتوث". وهناك حدد "وحدة تحكم عن بعد في التلفاز الذكي"، ثم حدد خيار "فك الاقتران".

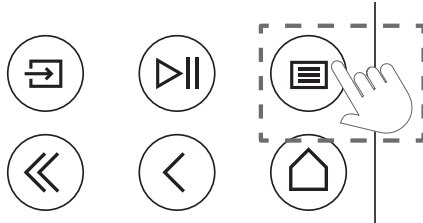

نظرة عامة - وحدة التحكم عن بعد

Loewe remote alu

القناة	القناة التالية/السابقة
الوظيفة	مفاتيح الوظائف المعتمدة على القائمة
التطبيقات	مفاتيح الاختصار لبدء التطبيقات وخدمات الفيديو حسب الطلب.

عندما تضغط أزرار الوسائط:

إرجاع	تخطي للخلف
تقديم	تخطي للأمام
تسجيل	فتح قائمة "تسجيل".
الإيقاف	إيقاف/إنهاء التحول الزمني أو التسجيل.
تشغيل/إيقاف مؤقت	تشغيل/إيقاف مؤقت للوسائط أو Timeshift.



كتم	ضغطة قصيرة: كتم الصوت/إلغاء الكتم, ضغطة طويلة: إعدادات الترجمات
ON/OFF	تشغيل/إيقاف التلفزيون
وضع التلفزيون	تحويل الدخل إلى بث تلفزيون مباشر.
الميكروفون	اضغط لتمكين التحكم بالأوامر الصوتية.
مفتاح الجهاز	يتيح لك هذا الزر التحكم في الأجهزة الأخرى بجهاز التحكم عن بعد من Loewe.
البرنامج	حدد القنوات مباشرة بالضغط على مفاتيح الأرقام.
الدليل	ضغطة قصيرة: فتح EPG, ضغطة طويلة: فتح قائمة التسجيلات.
قناة المعلومات	فتح/إغلاق قناة المعلومات والنصوص الإعلامية.
الدخل	فتح قائمة الأجهزة.
تشغيل/إيقاف مؤقت	ضغطة قصيرة: تشغيل/إيقاف مؤقت للوسائط أو Timeshift, ضغطة طويلة: إضاءة مفاتيح التحكم في الوسائط.
إعدادات	ضغطة قصيرة: فتح الإعدادات, ضغطة طويلة: إقران جهاز التحكم عن بعد بالتلفزيون عبر البلوتوث.
الخروج	الخروج من القائمة المعروضة أو التطبيق.
رجوع	خطوة إلى الوراء في القائمة. أثناء مشاهدة التلفزيون يتم التحويل إلى القناة المشاهدة مسبقًا.
الشاشة الرئيسية	فتح الشاشة الرئيسية.
مستوى الصوت	زيادة/خفض مستوى الصوت.
الاتجاه	تغيير العنصر أو القيمة المحددة في قائمة. اضغط لليسار/اليمن/أعلى/أسفل للتنقل. تلفزيون مباشر: اضغط يسارًا أو يمينًا لعرض معلومات البرنامج.
التحديد	تحديد/بدء العنصر المحدد حاليًا. تلفزيون مباشر: إظهار قائمة القنوات.



5. يومض مؤشر LED مرتين للتأكيد ثم يظل مضاءً. في حالة حدوث خطأ في التعلم يومض مؤشر LED عشر مرات، ولكنه يظل مضيئًا بعد ذلك.

6. إذا لزم الأمر، كرر الإجراء أو تعرف على المزيد من الأضرار وفقًا للخطوة 3.

7. أخيرًا، اضغط على زر (الجهاز)، أو انتظر أكثر من عشر ثوانٍ دون الضغط على أي زر.

التحكم في الأجهزة الأخرى. برمجة جهاز التحكم عن بعد.

برمجة جهاز التحكم عن بعد لجهاز (Set Top Box) (STB)

لديك إمكانية برمجة جهاز التحكم عن بعد للاستخدام مع أجهزة استقبال معينة. كل ما عليك فعله هو إدخال رمز رقمي مكون من ثلاثة أرقام.

يمكنك العثور على قائمة بجميع الأجهزة المتاحة وأكوادها في دليل المستخدم عبر الإنترنت.

استكمل كما يلي:

- أولاً، قم بتنشيط وضع الجهاز بالضغط على زر (الجهاز) لمدة ثلاث ثوانٍ.
- ثم اضغط مع الاستمرار على زر (الجهاز) وزر (7) للدخول إلى Set Top Box أو وضع (التعلم). سيومض مؤشر LED مرتين لتأكيد التنفيذ.
- في وضع STB قم بتنفيذ الخطوات التالية:

1. للبرمجة اضغط مع الاستمرار على زر (الجهاز) وزر OK (موافق) لمدة خمس ثوانٍ.
2. يومض مؤشر LED الصوتي مرتين.
3. الآن أدخل الرمز.
4. يومض مؤشر LED للصوت مرة واحدة للتأكيد.
5. اضغط على زر (تشغيل/إيقاف) للاختبار.
6. إذا استجاب Set Top Box يؤدي الضغط على زر OK (موافق) إلى إتمام العملية، ويومض مؤشر LED مرتين للتأكيد. خلاف ذلك تابع مرة أخرى من الخطوة 3.

إذا تم إدخال كود غير صحيح يضيء مؤشر LED لمدة ثانيتين للإشارة إلى الخطأ. يظل الوضع الحالي نشطاً.

تعليم جهاز التحكم عن بعد

يمكن تدريب جميع الأزرار باستثناء زر الجهاز لتشغيل الأجهزة التي لم يتم تضمينها في قاعدة البيانات المتكاملة. يتم بعد ذلك الكتابة فوق وظائف الزر المحدد كلياً أو جزئياً بالرموز الجديدة.

للقيام بذلك، يجب وضع جهاز التحكم عن بعد Loewe مع جهاز التحكم عن بعد ليتم استبداله بحيث تكون نوافذ الأشعة تحت الحمراء في خط الرؤية مع بعضها البعض على مسافة 1-5 سم.



تبدأ عملية التعلم في STB / وضع التعلم.

- أولاً، قم بتنشيط وضع الجهاز بالضغط على زر (الجهاز) لمدة ثلاث ثوانٍ.
- ثم اضغط مع الاستمرار على زر (الجهاز) وزر (7) للدخول إلى Set Top Box أو وضع التعليم. سيومض مؤشر LED مرتين لتأكيد التنفيذ.
- في وضع STB قم بتنفيذ الخطوات التالية:

1. اضغط مع الاستمرار على زر (الجهاز) وزر الأحمر لمدة خمس ثوانٍ.
2. يضيء مؤشر LED مرتين للتأكيد ويظل مضاءً عند تنشيط وظيفة التعلم.
3. اضغط على الزر الموجود على جهاز التحكم عن بعد Loewe الذي سيتم تعلمه. يومض مؤشر LED مرة واحدة.

4. الآن اضغط على الزر المطلوب في جهاز التحكم عن بعد الأصلي.

إذا لم تضغط على أي زر لمدة عشر ثوانٍ بعد إدخال الكود تنتهي العملية تلقائياً. يضيء مؤشر LED الصوتي لمدة ثانيتين بعد ذلك للإشارة إلى الإنهاء.

بحث تلقائي

يمكن أيضاً البحث عن الجهاز الذي تريده في القائمة. للقيام بذلك، تابع ما يلي:

1. اضغط مع الاستمرار على زر (الجهاز) وزر OK (موافق) لمدة 5 ثوانٍ.
2. يضيء مؤشر LED مرتين للتأكيد.
3. انتقل لأعلى أو لأسفل باستخدام لوحة التحكم لتحديد جهاز في القائمة.
4. عند تحديده، سيضيء مؤشر LED لمدة ثانية واحدة.
5. اضغط على زر (تشغيل/إيقاف) للاختبار.
6. إذا استجاب STB، فسيؤدي الضغط على زر OK إلى الخروج من هذا الوضع وسيومض مؤشر LED مرتين للإشارة إلى النجاح.

مرة أخرى، بعد 10 ثوانٍ من عدم وجود إدخال، ستنتهي العملية. سيضيء مؤشر LED لمدة ثانيتين للإشارة إلى الإنهاء.

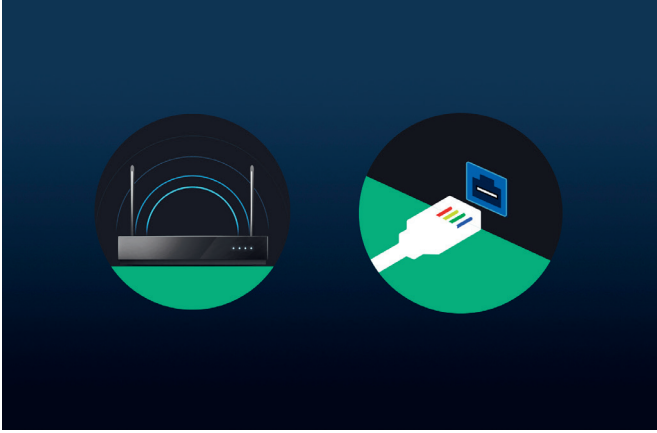

اختيار شبكة.

لاستخدام تلفزيون ذكي حديث بكامل إمكانياته يلزم الاتصال بالإنترنت. يمكن توصيل تلفزيون Loewe بشبكة عبر WLAN (لاسلكيًا) أو LAN (سلكيًا).

شبكة التوضيح المذكور في الخطوة التالية. يتم إعداد بيانات اعتماد شبكة WLAN.

WLAN

شبكة LAN تأكد من توصيل أحد طرفي كابل الشبكة بالتلفزيون والطرف الآخر بجهاز التوجيه.

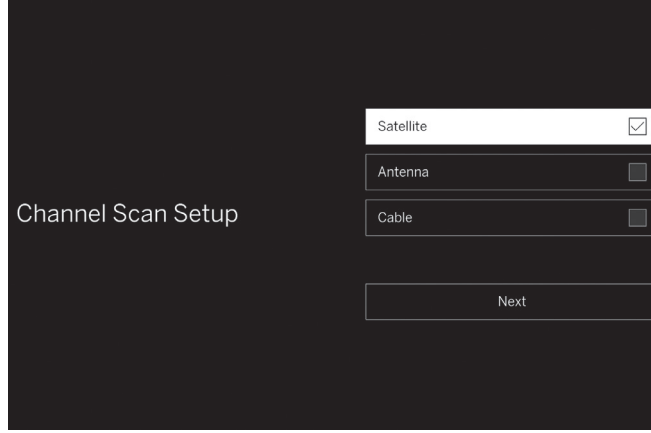

إعداد مسح القنوات.

إذا اخترت ضبط القنوات فحدد جميع مصادر الإشارة التي تريد ضبطها من هذه القائمة. يمكن تحديد مصدر واحد أو أكثر متصل بالموالقات لديك، وسيتم بعد ذلك توجيهك خلال عملية الإعداد التفصيلية لكل مصدر.

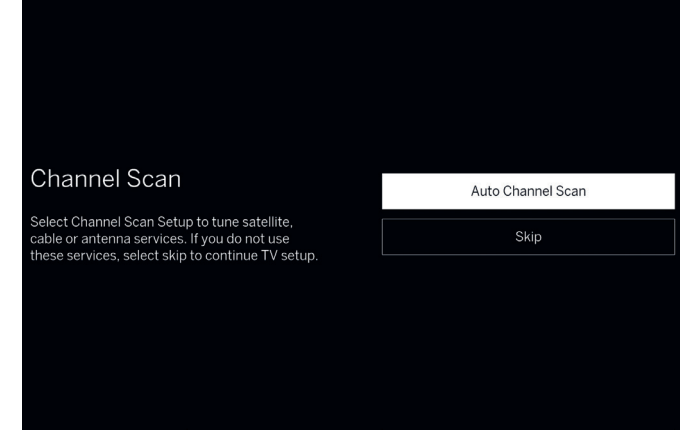

بحث عن قنوات.

إذا قمت بتوصيل مصدر إشارة بأي من موالقات التلفزيون يمكن الآن ضبط القنوات. إذا كنت تفضل عدم ضبط القنوات في هذا الوقت فيمكن تخطي هذه الخطوة.

سهل وسريع.

الخطوات الأولى - الإعداد الأولي

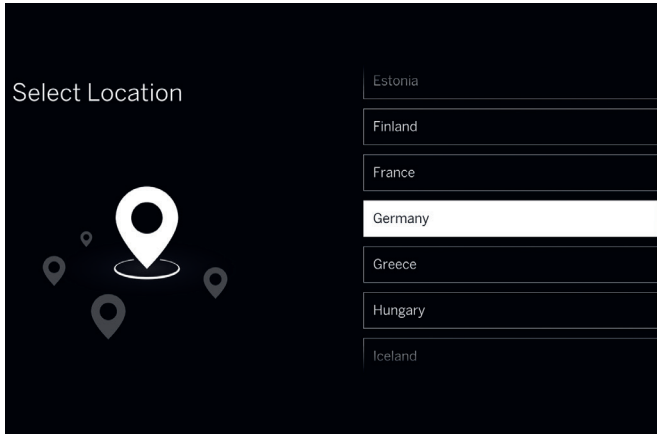

اختيار البلد

الآن حدد البلد أو المنطقة باستخدام مفاتيح الاتجاهات . أكد الاختيار بمفتاح .

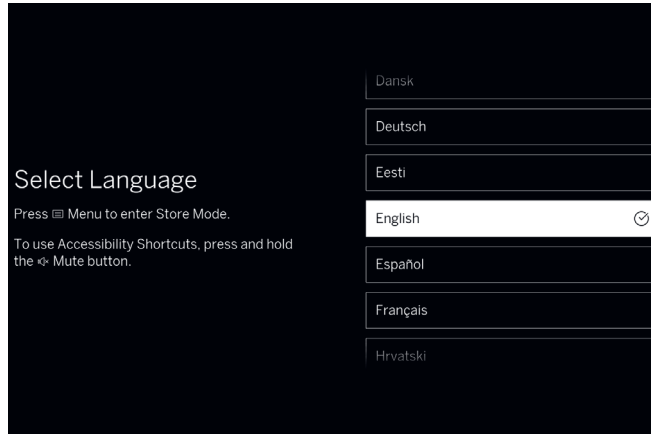

اختيار لغة القائمة.

أولاً، اختر لغة القائمة. قم بتغيير اللغة باستخدام مفاتيح الاتجاهات . أكد الاختيار بمفتاح .



بدء الإعداد الأولي

يوجد بساعات Loewe Stellar دليل للإعداد الأولي. اتبع الإرشادات المذكورة.

انتبه إلى إرشادات السلامة والمواصفات الفنية للتلفزيون.

قد تختلف الخدمات المتاحة حسب المنطقة المحددة.

قد يتغير مظهر واجهة المستخدم بعد تحديث البرنامج.

مركز خدمة عملاء Loewe
www.loewe.tv



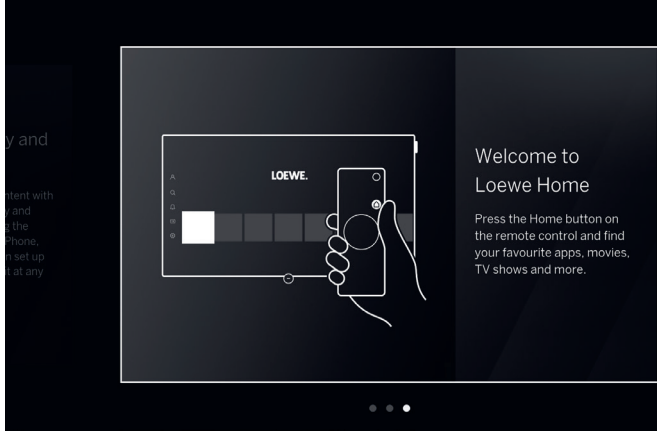

تهانينا!

لقد أتمت عملية إعداد التلفزيون. يمكن عرض المعلومات الترويجية على الشاشة. استمر في الضغط على زر السهم الأيمن حتى تتوجه إلى الإعداد المراد على الشاشة الرئيسية، أو تصل إلى نتائج مسح القنوات.

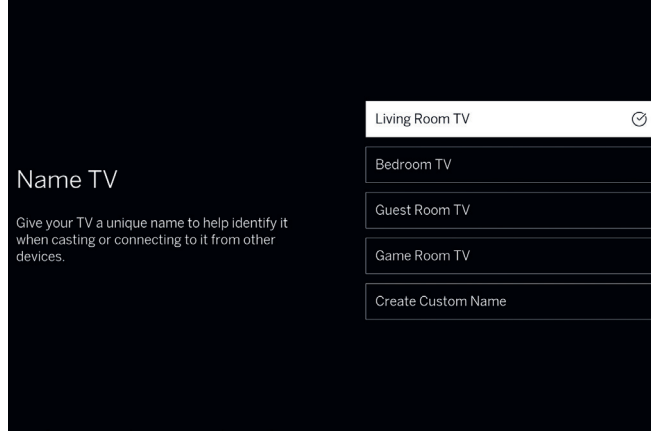

تسمية التلفزيون الخاص بك.

حدد أحد أسماء التلفزيون المعدة مسبقًا، أو اقتراح اسم آخر مخصص. يسمح هذا الاسم بالعثور على جهاز التلفزيون، والتعرف عليه في تطبيقات البث.

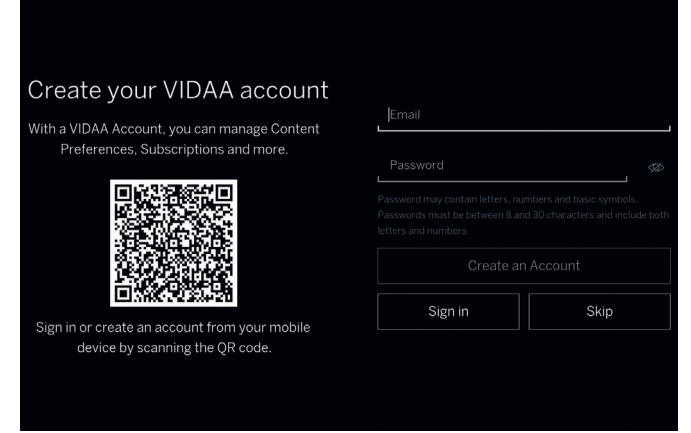

إنشاء حساب مستخدم

الخطوة الاختيارية: قم بتسجيل الدخول إلى حساب VIDAA قائم، أو إنشاء حساب جديد. باستخدام حساب VIDAA يمكن الاستفادة من أفضل ميزات الجهاز الذي، وإبقائه محدثًا دائمًا.

تم الانتهاء تقريبا.

الخطوات الأولى - الإعداد الأولي

الرمز البريدي.

أدخل الرمز البريدي لموقعك. يساعد هذا في توفير خدمات الأخبار والتلفزيون المحلية بشكل أكثر دقة.

الشروط والأحكام وسياسة الخصوصية

لاستخدام كافة ميزات الجهاز ينبغي قبول الشروط والأحكام وسياسة الخصوصية. للقيام بذلك، اضغط على مفتاح التحديد (●)، وعلم Select All (تحديد الكل)، ثم حدد OK & Go to Next (موافق والانتقال إلى التالي).

الاتصال بشبكة WLAN

عند استخدام شبكة WLAN يُطلب إدخال كلمة المرور. استخدم مفاتيح الاتجاهات (●) ومفتاح التحديد (●) لتحديد الأرقام والحروف. أكد الاختيار بمفتاح (●).

دون قبول الشروط والأحكام وسياسة الخصوصية لا يمكن ضمان عمل بعض الخدمات (i)

في لمحة واحدة دليل البرامج الإلكتروني



يوفر دليل البرامج الإلكتروني معلومات حول البرامج التلفزيونية الحالية والمستقبلية، ويمكن أيضًا استخدامه لجدولة التسجيلات.

اضغط على مفتاح الدليل الموجود بجهاز التحكم عن بعد لفتح دليل البرنامج. 

تشغيل EPG

 : يتم التحويل إلى البرنامج المحدد، إذا كان يتم بثه حاليًا.

اضغط مع الاستمرار على  : عرض معلومات مفصلة حول البرنامج المحدد.



 : إعدادات إمكانية الوصول يقتصر عرض دليل التلفزيون على البرامج التي تدعم ميزات إمكانية الوصول لذوي الهمم المحددة. حدد الخيارات المطلوبة، ثم اخرج من القائمة بالضغط على مفتاح الرجوع .

 : التمرير في قائمة المحطات صفحة بصفحة.

السهم لأعلى/أسفل: التمرير في قائمة المحطات.

السهم الأيسر/الأيمن: التمرير في البرامج.

الزر الأحمر: فتح شاشة الجدول الزمني.

الزر الأخضر: عرض قائمة يمكن من خلالها تعيين الألوان لمحتوى بث معين (كالأخبار والأفلام والرياضة وغيرها). استخدم مفتاحي الاتجاهات ومفتاح التحديد  لتعيين لون معين لنوع المحتوى المطلوب. اخرج من هذه القائمة بالضغط على الزر . يتم الآن تظليل البرامج التي تنتمي إلى الفئات باللون الذي حددته في دليل البرامج.

الزر الأصفر: عرض قائمة البرامج لليوم السابق.

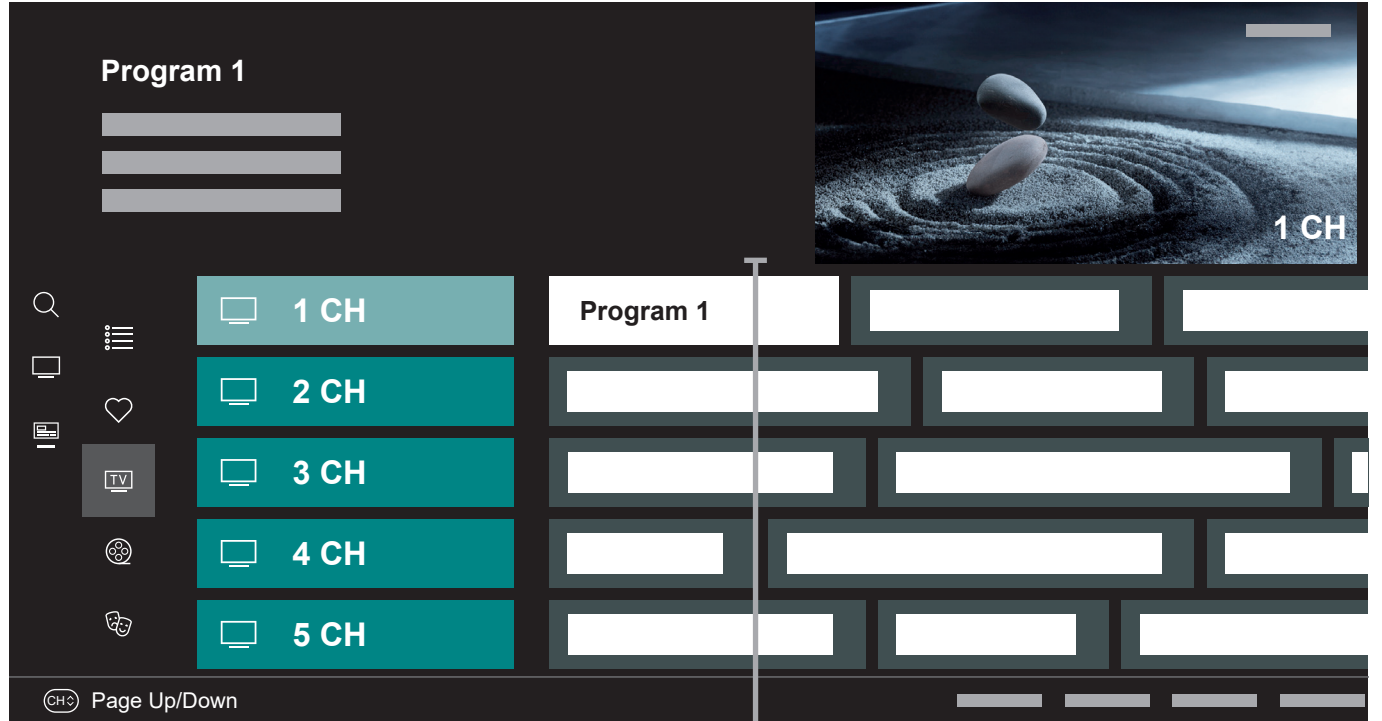

الزر الأزرق: عرض قائمة البرامج لليوم التالي.

 قد تختلف شاشة العرض والمعلومات بحسب بلدك ومنطقتك.

الشاشة الرئيسية.

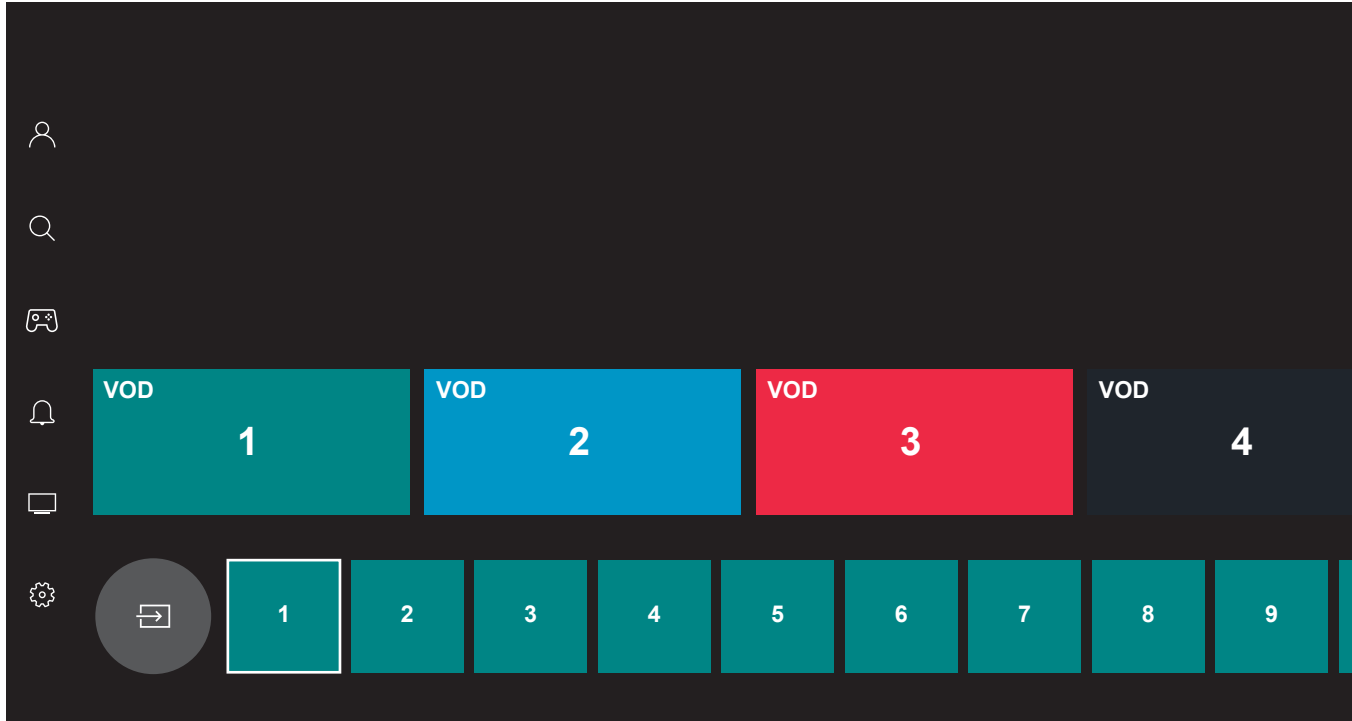

تعمل الشاشة "الرئيسية" كصفحة عامة مركزية للتلفزيون. من هذه الشاشة يمكن البحث عن محتوى، أو إدارة ملف تعريف VIDAA، أو الوصول إلى إعدادات النظام.

اضغط على مفتاح home بجهاز التحكم عن بعد للعودة إلى هذه الشاشة فورًا. 

الخيارات التالية متاحة:

-  الحساب: الوصول إلى ملف التعريف.
-  البحث: بحث عن محتوى وتطبيقات.
-  ألعاب: فتح مركز الألعاب.
-  الإشعارات: عرض قائمة الإشعارات.
-  تلفزيون مباشر: تحويل الدخل إلى مصدر البث تلفزيون مباشر.
-  الإعدادات: فتح قائمة تهيئة التلفزيون.



استخدم مفاتيح الاتجاهات  للتنقل. يتم تحديد البلاطة المعلمة حاليًا.

يتم تشغيل المحتوى أو التطبيقات المثبتة بالضغط على مفتاح التحديد . المزيد من الإعدادات متاحة على اليسار: الحساب، البحث، اللعبة، الإشعار، البث تلفزيون مباشر، الإعدادات.

قد تختلف شاشة العرض والمعلومات بحسب بلدك ومنطقتك. 

4. استخدم المفتاح  لتحديد جميع القنوات المراد إضافتها إلى قائمة التفضيلات لديك. يتم عرض القنوات المحددة مع قلب وعلامة صح على الجانب الأيمن.



الدخول إلى قائمة التفضيلات

1. أثناء مشاهدة التلفزيون اضغط على  لفتح قائمة القنوات النشطة.
2. اضغط على زر الاتجاه الأيسر، وحرك المؤشر إلى قائمة التفضيلات الموضوع رمز قلب عليها.
3. اضغط مع الاستمرار على مفتاح  لمدة 2 ثانية.
4. حدد قائمة من قوائم التفضيلات الأربعة المراد عرضها.

ملاحظة: إذا كنت تريد تنشيط قائمة قنوات أو تفضيلات معينة فيجب عرضها في قائمة القنوات، والتحويل إلى أي قناة متاحة فيها. يمكن بعد ذلك استخدام أزرار الأرقام الموجودة على جهاز التحكم عن بعد للتحويل إلى قنوات معينة في قائمة القنوات / التفضيلات النشطة.

إعادة تسمية قائمة التفضيلات

بشكل افتراضي يتم تسمية قوائم التفضيلات باسم FAV1 - FAV4. ومع ذلك، يمكن تخصيص أسماء قوائم تفضيلات بأسماء من عندك لتحسين التخصيص والتنظيم. لإعادة تسمية قائمة تفضيلات اتبع الخطوات التالية:

1. أثناء مشاهدة التلفزيون اضغط على  لفتح قائمة القنوات النشطة.
2. اضغط على زر الاتجاه الأيسر، وحرك المؤشر إلى قائمة التفضيلات الموضوع رمز قلب عليها.
3. اضغط مع الاستمرار على مفتاح  لمدة 2 ثانية.
4. حدد قائمة التفضيلات المراد إعادة تسميتها.
5. اضغط على مفتاح الاتجاه الأيسر.
6. استخدم لوحة المفاتيح التي تظهر على الشاشة لإدخال اسم جديد لقائمة التفضيلات.

تعديل القنوات



اختيار قائمة قنوات.

إذا قمت بضبط القنوات على عدة موالفات للتلفزيون يوجد العديد من قوائم القنوات. للتحويل بين قوائم القنوات:

1. أثناء مشاهدة التلفزيون اضغط على لفتح قائمة القنوات النشطة.
2. اضغط على مفتاح الاتجاه الأيسر، وحدد إحدى قوائم القنوات المتاحة: "الهوائي"، "الكابل"، "قمر صناعي". يتوقف عدد خيارات قائمة القنوات على مصادر الإشارة المتوفرة.
3. قم بتأكيد الاختيار بالضغط على مفتاح التحديد .

تعديل قائمة القنوات.

لحذف القنوات أو نقلها إلى موضع آخر في قائمة القنوات أو قائمة التفضيلات اتبع الإرشادات أدناه:

1. أثناء مشاهدة التلفزيون اضغط على لفتح قائمة القنوات. اضغط على مفتاح الاتجاه الأيسر، ثم قم بالتمرير لأسفل، وحدد الخيار "تعديل القنوات".
2. في قائمة القنوات المعروضة حديثاً حدد قائمة قنوات أو قائمة التفضيلات المراد تعديلها.
3. في قائمة القنوات حدد القناة المراد تعديلها.

لنقل القناة المحددة إلى موضع جديد:

اضغط على مفتاح الاتجاه الأيسر. استخدم مفتاح الاتجاه الأعلى/أسفل لتحريك القناة إلى الموضع الجديد، وأكد الموضع باستخدام المفتاح .

لحذف قناة محددة:

اضغط على مفتاح الاتجاه الأيمن لحذف القناة المحددة.

تعديل مجموعة

يتم تعليم عدة قنوات يراد تعديلها بالضغط على مفتاح التحديد . عند تحديد جميع القنوات المراد تعديلها، اضغط على مفتاح الاتجاه الأيمن لحذف جميع القنوات المحددة، أو مفتاح الاتجاه الأيسر لتجميع جميع القنوات المحددة ونقلها إلى موضع جديد.

قائمة التفضيلات

تساعد قوائم التفضيلات على تنظيم القنوات المفضلة لديك. يمكن إنشاء ما يصل إلى أربع قوائم مختلفة.

إضافة قنوات إلى قائمة التفضيلات

1. أثناء مشاهدة التلفزيون اضغط على لفتح قائمة القنوات. اضغط على مفتاح الاتجاه الأيسر، ثم قم بالتمرير لأسفل، وحدد الخيار "تعديل القنوات".
2. في قائمة القنوات المعروضة حديثاً حدد قائمة التفضيلات المراد تعديلها.
3. حدد خيار "إضافة قنوات".

دليل قابلية الوصول - عرض دليل البرامج في عمود واحد مع نص أكبر لسهولة القراءة.

التكبير - تكبير النص المحدد من خلال المؤشر في قائمة التلفزيون.

لمن يعانون من مشاكل في البصر أو السمع

إمكانية الوصول

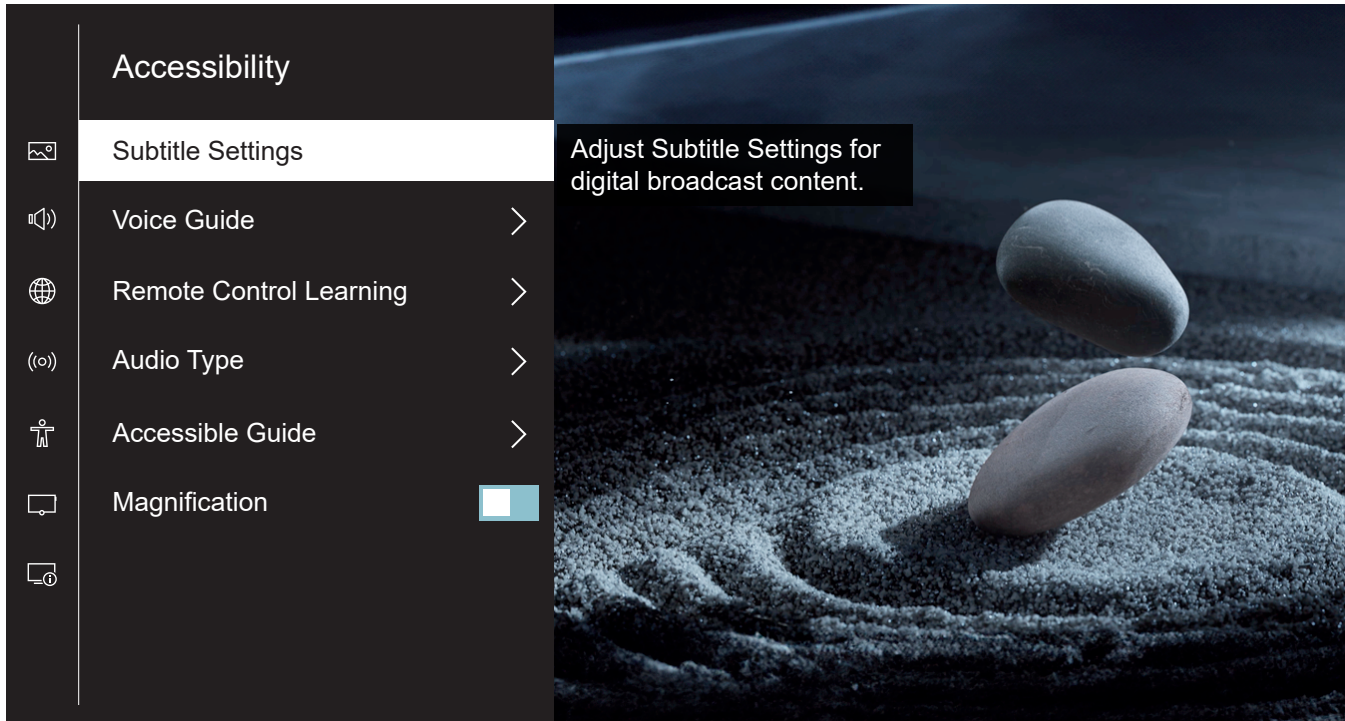

تم تصميم إعدادات إمكانية الوصول لجعل تجربة المشاهدة أكثر شمولاً وسهولة عند الاستخدام من قبل ذوي الإعاقات البصرية أو السمعية.

لفتح قائمة إعدادات إمكانية الوصول اضغط على مفتاح الإعدادات , ثم انتقل إلى "جميع الإعدادات" < "إمكانية الوصول". تتضمن هذه القائمة خيارات شاملة لجميع ميزات إمكانية الوصول.

توجد الخيارات التالية:

إعدادات الترجمة - إعدادات الترجمة البث التلفزيوني.

الترجمة - تشغيل الترجمة أو إيقافها. يعرض خيار "صعوبة سماع الترجمة" ترجمات مع مؤثرات صوتية. متاحة فقط مع البث التلفزيوني الذي يوفر هذه الخدمة.

الترجمة الأساسية - تعيين لغة الترجمة الافتراضية.

الترجمة الفرعية - تحديد لغة "ترجمة فرعية" لاستخدامها عندما لا تكون اللغة الأساسية متاحة.

تخزين ترجمة القناة - تمكين تخزين إعدادات الترجمة للقنوات كل على حدة.

دليل الصوت - نشط الأدلة الصوتية التي توضح خيارات القائمة بصوت عالٍ لمساعدة من يعانون من ضعف البصر. عند تنشيط خيار "دليل الصوت" يوفر التلفزيون أدلة صوتية لتغيير القنوات، وضبط مستوى الصوت، ومعلومات حول البرامج الحالية والمقبلة، وغير ذلك من وظائف التلفزيون، ومختلف المحتويات على الإنترنت وفي البحث.

تعلم جهاز التحكم عن بعد - فتح شاشة مخصصة لتعلم جهاز التحكم عن بعد، وهي مخصصة للمستخدمين ذوي الإعاقات البصرية. اضغط على أي زر في جهاز التحكم عن بعد لسماع اسمه بصوت عالٍ. للخروج من هذه القائمة، اضغط على مفتاح الرجوع  مرتين متتاليتين بسرعة.

الذي يوفر هذه الخدمة.

نوع الصوت - تهيئة إعدادات الصوت لذوي الإعاقة البصرية.

صيغة الصوت - التحكم في كيفية تشغيل الصوت المحيطي عبر سماعات التلفزيون.

نوع الصوت - تعيين نوع الصوت للقنوات التلفزيونية.

ستيريو - تشغيل قنوات الصوت اليمنى واليسرى فقط. يتم تجاهل القنوات الوسطى والمحيطية.

طبيعي - صوت قياسي بدون تعليق صوتي.

وصف الصوت - نشط الدليل الصوتي الذي يعطي وصفاً صوتياً لمشاهد الفيديو لمن يعانون من ضعف في البصر. هذه الوظيفة متاحة فقط مع البث التلفزيوني الذي يوفر هذه الخدمة.

متعدد القنوات - تشغيل القنوات الصوتية اليمنى واليسرى والمحيطية من خلال السماعات.

التحكم في التلاشي - ضبط توازن مستوى الصوت بين المسار الصوتي العادي ومسار وصف الصوت.

الترجمة الناطقة - استماع إلى نسخة صوتية من الترجمة. متاحة فقط مع البث التلفزيوني



Timeshift

اضغط على  لتنشيط Timeshift.





يمكن عند تنشيط Timeshift إيقاف برنامج مؤقتًا، واستئناف مشاهدته لاحقًا، بل وإعادة مشاهدة مقاطع منه.

اضغط على مفتاح الاتجاه الأيمن لعرض شريط التقدم في قائمة Timeshift.

استخدم مفاتيح الاتجاهات للتنقل في قائمة Timeshift.

يرجى قراءة كافة إرشادات السلامة قبل استخدام Timeshift، وخاصة قسم "أقراص USB الصلبة الموصلة". قد يؤدي فصل الجهاز عن مصدر الطاقة إلى فقد البيانات.

قائمة Timeshift:

-  بدء التسجيل.
-  تشغيل/إيقاف Timeshift مؤقتًا.
-  التقديم السريع.
-  الإرجاع.
-  إيقاف Timeshift.

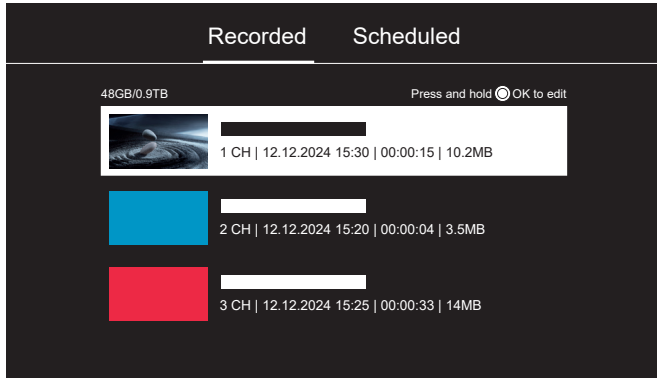

التسجيل مع Loewe dr .+

التسجيل المتعدد





قم بتسجيل البرامج باستخدام Loewe Stellar، أو جدول التسجيل، أو استخدم Timeshift لمشاهدة برنامج تلفزيون مباشر لاحقًا. تخزن التسجيلات تلقائيًا على القرص الصلب المدمج. إذا أردت، يمكن أيضًا استخدام جهاز تخزين USB خارجي مناسب.



التسجيل عبر معلومات البرنامج.

أثناء مشاهدة البث تلفزيون مباشر اضغط على مفتاح الاتجاه الأيمن. في معلومات البرنامج المعروضة حدد رمز التسجيل ، وأكد بالضغط على مفتاح التحديد . تظهر قائمة "جدول التسجيل".

التسجيل عبر دليل البرنامج.

افتح دليل البرامج الإلكتروني بالضغط على مفتاح الدليل . في الدليل حدد البرنامج المراد تسجيله. اضغط مع الاستمرار على مفتاح التحديد  لفتح المعلومات التفصيلية. حدد "التسجيل"، ثم اضغط على  لفتح قائمة "جدول التسجيل".

قائمة التسجيلات.

أثناء وجودك في وضع البث تلفزيون مباشر اضغط مع الاستمرار على مفتاح الدليل  لعرض قائمة التسجيلات. للتشغيل حدد التسجيل المراد، وابدأ تشغيله بالضغط على .

قائمة التسجيلات الجدولة:

أثناء وجودك في وضع البث تلفزيون مباشر اضغط مع الاستمرار على مفتاح الدليل  لعرض قائمة التسجيلات، ثم اضغط على مفتاح الاتجاه الأيمن للتحويل إلى قائمة التسجيلات الجدولة. هنا يمكن مراجعة وتعديل جميع التسجيلات المجدولة والتذكيرات.

قائمة جدول التسجيل.

يمكن في هذه القائمة تحديد نوع التسجيل، واستهلاكه. إيقاف يدوي - استهلاك التسجيل الفوري. لإيقاف التسجيل يجب الإنهاء يدويًا. وقت - بدء وإنهاء التسجيل في أوقات يحددها المستخدم. البرنامج - تسجيل البرنامج المحدد.

 القناة المزدوجة: أثناء تسجيل قناة واحدة يمكن مشاهدة قناة أخرى.

حركة Loewe السحرية

من خلال الحركة السحرية يمكن تدوير الجهاز على الحامل الأرضي الاختياري بمحرك المصاحب لتلفزيون Loewe Stellar بضغط زر.

إعداد الدوران

1. اضغط على مفتاح الصفحة الرئيسية  لفتح الشاشة الرئيسية.
2. اضغط على مفتاح الاتجاه الأيسر، وانتقل إلى: "إعدادات" < "النظام" < "إعدادات متقدمة" < "وحدة الدوران"

توجد الخيارات التالية:

موضع النهاية الأيسر - تعيين حد التدوير إلى الجانب الأيسر.

موضع النهاية الأيمن - تعيين حد التدوير إلى الجانب الأيمن.

تمكين وضع الإيقاف - عند تمكين هذا الوضع يدور التلفزيون تلقائيًا إلى الوضع المحدد مسبقًا بعد مدة وجيزة من إيقاف تشغيله.

وضع الإيقاف - تحديد الوضع الذي يدور إليه التلفزيون عند إيقاف تشغيله.

تمكين وضع التشغيل - عند تمكين هذا الوضع يدور التلفزيون إلى آخر وضع كان فيه قبل إيقاف تشغيله عند تشغيله مرة أخرى.

التدوير اليدوي.

أثناء مشاهدة التلفزيون:

1. اضغط على مفتاح الإعدادات .
2. من "الإعدادات السريعة" حدد "تدوير التلفزيون".
3. استخدم مفتاحي الاتجاه الأيمن والأيسر لتدوير التلفزيون.

ملاحظة: أقصى زاوية تدوير هي 45 درجة.



التعرف على العوائق: تتوقف الحركة السحرية تلقائيًا عند الاصطدام بعائق.





الجو المثالي.

ضوء Loewe السحري

تتميز كل خاصية من خصائص Loewe Stellar بضوء Loewe سحري مدمج. استخدم شريط LED المخفي بشكل منفصل لإضاءات الترحيب والوداع اللطيفة، أو اجعله يميز الفيلم المفضل بدرجة لون بيضاء دافئة.

قم بتخصيص الضوء السحري وفقًا لرغباتك ومزاجك الحالي. تعرف على المزيد حول هذه الميزة في هذا القسم.

ضبط لون الإضاءة.

أثناء مشاهدة التلفزيون، اضغط على  لفتح قائمة الإعدادات، ثم استخدم المؤشر لتحديد خيار "الإضاءة". بالضغط على مفاتيح الاتجاه لأعلى أو لأسفل يمكن تشغيل الإضاءة أو إيقاف تشغيله. اضغط على مفتاح الاختيار  للدخول إلى قائمة الضبط.

استخدم مفاتيح الاتجاه لأعلى أو لأسفل لتحديد العنصر المراد تغييره، واستخدم مفاتيح الاتجاه لليسار أو اليمين لضبط القيمة. وتمثل الخيارات المتاحة فيما يلي:

السطوع - ضبط سطوع الإضاءة.

التشبع - ضبط تشبع لون الإضاءة.

الصبغة - تغيير لون الإضاءة ولون ضوء الإغلاق.



أبيض دافئ: التشبع بنسبة 100%

أبيض بارد: التشبع بنسبة 0%

الإضاءة التلقائية

بشكل افتراضي، يتم تنشيط/إلغاء تنشيط ضوء Loewe السحري تلقائيًا حسب سطوع الغرفة. يمكن إيقاف التنشيط التلقائي باتباع الخطوات التالية:

أثناء مشاهدة التلفزيون اضغط على مفتاح الإعدادات  لفتح قائمة الإعدادات.

حدد "جميع الإعدادات" < "النظام" < "إعدادات متقدمة" < "إعداد الإضاءة".

قم بتمكين أو تعطيل خيار "ضوء خلفي تلقائي" حسب ما تفضل.



ضبط مدة إيقاف الإضاءة.

في كل مرة تقوم بإيقاف تشغيل التلفزيون يضيء شريط الضوء الموجود في الجزء السفلي لمدة معينة. اتبع هذه التعليمات لضبط هذه المدة:

أثناء مشاهدة التلفزيون اضغط على مفتاح الإعدادات  لفتح قائمة الإعدادات.

حدد "جميع الإعدادات" < "النظام" < "إعدادات متقدمة" < "إعداد الإضاءة".

قم بتحديد خيار "وقت العودة إلى المنزل" وضبطه.

الإعلان

بيانات النشر



تؤكد شركة Loewe Technology GmbH أن منتجها يتوافق مع المتطلبات الأساسية للتوجيه EU/53/2014، بالإضافة إلى توجيهات الاتحاد الأوروبي الأخرى ذات الصلة.

Loewe Technology GmbH
Industriestraße 11
Kronach, Deutschland 96317
www.loewe.tv

في نطاق التردد 5150 إلى 5350 ميغا هرتز يمنح استخدام هذا التليفزيون إلا في الأماكن المغلقة في البلدان التالية:

النمسا، بلجيكا، بلغاريا، كرواتيا، قبرص، جمهورية التشيك، الدانمارك، إستونيا، فنلندا، فرنسا، ألمانيا، اليونان، المجر، أيرلندا، إيطاليا، لاتفيا، ليتوانيا، لوكسمبورج، مالطا، هولندا، بولندا، البرتغال، رومانيا، سلوفاكيا، سلوفينيا، إسبانيا، السويد، المملكة المتحدة.

Registry court: Frankfurt am Main, HRB 117013

جهة التمثيل: Aslan Khabliev

قد تخضع المعلومات الواردة في هذا المستند للتغيير بدون إشعار مسبق. جميع الحقوق محفوظة، بما في ذلك الترجمة والتغييرات الفنية والأخطاء.

هنا يمكن العثور على إعلان المطابقة الكامل في اختيار المنتج:

www.loewe.tv/compliance

التطبيقات والمعلومات التقنية

تنزيل تطبيق My Loewe



استخدم هاتفك الذي لمسح رمز الاستجابة السريعة أدناه، وتنزيل التطبيق الموصى به. "my Loewe" هي نقطة الدخول إلى عالم Loewe، وتتيح الوصول إلى جميع أداة المستخدم الخاصة بمنتجات Loewe.

البيانات الفنية

لقد قمت بشراء جهاز تلفزيون بشاشة OLED تلي أعلى معايير الجودة، وقد تم فحصها للتأكد من عدم وجود عيوب بكسل بها. على الرغم من الاهتمام الشديد الذي نراعيه في تصنيع الشاشة إلا أنه لا يمكن ضمان عدم حدوث أخطاء في البكسل الفرعي بنسبة 100% لأسباب فنية. ومع ذلك، طالما أن هذه التأثيرات في الحدود الموضحة في المعيار (307-ISO 9241، فئة العيوب 2)، فإنها لا تعتبر عيوبًا في المكونات ولا يغطيها الضمان. تُعد الدايودات العضوية الباعثة للضوء تقنية تصوير تعتمد على وحدات بكسل ذاتية الإضاءة، وتوفر مزايًا كبيرة من حيث جودة الصورة والأداء. في ظل ظروف معينة قد يؤدي التعرض المستمر من جانب واحد لمادة OLED إلى حدوث ميلان دائم وغير قابل للإصلاح في الصورة. تحدث المشكلات المتبقية هذه في الصورة عندما يعرض التلفزيون محتوى صور ثابتة، ومن ذلك الصور الثابتة التقليدية، أو الترجمات، أو العروض الشريطية، أو الشرائح، أو تسلسلات الفيديو في حلقة لا نهائية، أو العروض الثابتة على شاشة العرض، أو ألعاب الفيديو. قد تؤدي الأثرطه السوداء الموجودة في بعض تسيقات الشاشة أيضًا إلى حدوث مشكلات متبقية في الصورة. ومن المهم التأكيد على أن هذه المشاكل لا تشكل عيوبًا يغطيها الضمان. في حالة عرض صور ثابتة لفترة طويلة جدًا يقوم التلفزيون تلقائيًا بخفض مستوى التباين، أو التبديل إلى وضع حفظ الشاشة. في المرة التالية التي يتم فيها تشغيل الجهاز يعود على الفور إلى حالته الطبيعية. في ظروف العرض الطبيعية لا توجد مثل هذه المشاكل المتبقية في الصورة. للحفاظ على جودة عالية لعرض الصورة على المدى الطويل يقوم تلفزيون Loewe OLED بمعايرة نفسه بفواصل منتظمة.

أقراص USB الصلبة الموصلة

قد يؤدي فصل التلفزيون عن مصدر الطاقة الرئيسي أثناء التشغيل، أو الانقطاع العرضي لمصدر الطاقة (كانقطاع التيار الكهربائي) إلى إتلاف نظام الملفات بالقرص الصلب، وبالتالي فقد البث التلفزيوني المسجل. لذا يمنع إزالة جهاز تخزين USB من التلفزيون. يوصى بوضع التلفزيون في وضع الاستعداد قبل فصله عن التيار الكهربائي. لا تتحمل شركة Loewe أي مسؤولية عن فقدان البيانات المخزنة على القرص الصلب المدمج في جهاز التلفزيون.

تحديثات البرامج

يمكن تنزيل أحدث إصدارات البرامج من موقع Loewe الإلكتروني (المذكور أدناه)، وتثبيتها في التلفزيون باستخدام عصا تحكم USB. إذا كان التلفزيون متصلًا بالإنترنت فيمكن تحديثه مباشرة من الشبكة. يمكن العثور على مزيد من المعلومات حول تحديثات البرامج في دليل المستخدم والمتاح للتنزيل على موقع Loewe الإلكتروني. لا يمكن ضمان عمل طرازات Loewe بشكل دائم من البداية مع كل الأجهزة الطرفية القابلة للتوصيل.

إخلاء المسؤولية عن الخدمات الرقمية

أجهزة التلفزيون لدينا هي "منتجات تتضمن عناصر رقمية"، والتي يمكن من حيث المبدأ استخدام وظائفها الأساسية، كاستقبال التلفزيون عبر الكابل أو القمر الصناعي، أو تشغيل أقراص DVD/Blu-ray عبر مشغل موصل بالتلفزيون، بدون هذه العناصر الرقمية أيضًا. من العناصر الرقمية المتاحة على الجهاز، على سبيل المثال لا الحصر، التطبيقات والألعاب والموسيقى وخدمات الفيديو والبرامج الأخرى، بالإضافة إلى المنصات التي تسمح بتنزيل أو الوصول إلى تطبيقات إضافية. تقدم الخدمات والمحتويات والعناصر المذكورة أعلاه، بالإضافة إلى منصات الخادم المطلوبة لها، والتي يمكنهم الوصول إليها في الخلفية عبر شبكة الإنترنت، من قبل موفري خدمات طرف ثالث. يرجى مراعاة ليس فقط شروط وأحكام المستخدم النهائي والشروط والأحكام الخاصة بموفري خدمات الطرف الثالث، والتي يتعين قبولها في تاريخ لاحق، خاصة عند تثبيت جهاز التلفزيون لأول مرة، ولكن أيضًا عند استخدام خدمات الطرف الثالث. يؤدي هذا القبول إلى إنشاء علاقة تعاقدية مباشرة بينك وبين موفري الخدمات الخارجيين المعنيين فيما يتعلق باستخدام عناصر وخدمات ومحتويات رقمية معينة. باعتبارها شركة مصنعة لأجهزة التلفزيون لا تملك شركة Loewe Technology GmbH أي تأثير بشأن توفير العناصر والخدمات والمحتويات الرقمية، أو جودتها، أو العرض المرئي لها، أو توفير تحديثات لها، خاصة في نهاية عمر هذه العناصر والخدمات والمحتويات الرقمية. من ناحية أخرى، خلال عمر التلفزيون قد يتم أيضًا توفير وتنزيل عناصر وخدمات ومحتوى رقمي جديد على الجهاز دون الموافقة المعتادة من جانبك. تأتي هذه العناصر والخدمات والمحتوى الرقمي الإضافي، من بين أمور أخرى، من التقدم التكنولوجي ومتطلبات السوق العامة. ومع ذلك، لا يوجد أي التزام بتوفير عناصر أو خدمات أو محتوى رقمي جديد. وعلى وجه الخصوص، لا يوجد أي التزام بتوفير بديل أو إصدار لاحق بعد انتهاء عمر أي عنصر أو خدمة أو محتوى رقمي. يرجى الرجوع إلى المستخدم النهائي والشروط والأحكام المطبقة على الجهاز لديك.

إخلاء المسؤولية عن النماذج التوضيحية

الصور الموجودة في هذا الدليل للأغراض التوضيحية فقط. تتضمن بعض الطرازات المعروضة ملحقات اختيارية.

Loewe stellar. תוצרת גרמניה. ברוכים הבאים.

תודה שבחרתם ב-Loewe stellar. אנו שמחים שאתם הלקוחות שלנו. עיצוב, חדשנות וטכנולוגיה חדשנית - בחרתם מכשיר שמאחד את כל התכונות האלה במוצר פרימיום אחד. הדגם הזה של טלוויזיית OLED מבית Loewe שובה את הקהל באמצעות טכנולוגיית התצוגה וחומרת הביצועים המודרניות ביותר, ושפת עיצוב חדשה.

Loewe stellar מיוצרת בגרמניה.

כל פרט במוצר הזה משקף את המסירות והמלאכה שמבדילה את Loewe ואת עובדיה במשך יותר מ-100 שנה. בואו ליהנות מתפיסת התאורה הייחודית של Loewe stellar ולהפוך כל רגע לרגע קסום באמצעות קו המוצרים הזה. מערכת ה-dr+ בעלת שני הערוצים של Loewe, עם מקלט משולש כפול, מציעה חוויית טלוויזיה חדשה - צפייה בו-זמנית והקלטה בו-זמנית מרובות באיכות מושלמת.

לחובבי המשחקים, Loewe Star מציעה פלטפורמה בעלת ביצועים גבוהים עם תמיכה מלאה ב-HDMI 2.1 וב-Ultra HD @ 144 Hz VRR. המגוון המקיף של אפליקציות סטרימינג ושירותי VOD שלנו, המתאפשרים הודות למערכת ההפעלה המתקדמת ביותר VIDAA OS, מבטיח בידור לכולם.

קראו את ההוראות בקפידה. כדי להבטיח שתוכלו ליהנות ממוצר Loewe למשך זמן רב, פעלו בהתאם להוראות הבטיחות המצורפות בנפרד. אם יש לכם שאלות או שאתם זקוקים לעזרה, שירות הלקוחות של Loewe תמיד עומד לרשותכם.

תוכן העניינים.

173	מה כלול באריזה.
172	ברוכים הבאים.
175	סמלים ולוחית מידע.
174	סקירה כללית - טלוויזיה.
179	שלב ראשון - התקנת טלוויזיה.
181	סקירה - שלט רחוק.
180	צעדים ראשונים - שלט רחוק.
183	תכנות השלט.
185	צעדים ראשונים - הגדרה ראשונית.
189	מסך הבית.
188	מדריך תוכניות דיגיטלי.
191	עריכת ערוצים.
193	נגישות.
195	הקלטה מרובה
197	Loewe magic.light
196	Loewe magic.motion
199	יישומים ומידע טכני.
198	הצהרה.
198	הטבעה.



מדריך שימוש זה מכיל מידע בסיסי חשוב על ההתקנה הראשונית של טלוויזיית Loewe. לאחר שתדליקו אותו בפעם הראשונה, מדריך אינטואיטיבי להתקנה ראשונית ילווה אתכם בתהליך ההגדרה.



www.loewe.tv

כל מה שאתם צריכים. מה כלול באריזה.

ודאו שכל מה שמופיע ברשימת התוכן וקופסת התחלת השימוש של Loewe נמצא באריזה. אם משהו חסר, פנו לספק או למרכז שירות הלקוחות של Loewe.

תוכן העניינים

- מדריך הפעלה מקוצר
- מדריך שימוש (מסמך זה)
- Loewe stellar
- התקן הרכבה על הקיר*
- מעמד**
- כבל חשמל

- קופסת התחלת השימוש של Loewe
- Loewe remote alu
- סוללות מסוג AAA
- טבלת נתונים טכניים של Loewe stellar
- הוראות בטיחות ל-Loewe OLED
- הוראות התקנה לפתרון ההרכבה
- ערכת התקנה לפתרון ההרכבה

* האריזה של דגמים בגודל 77 אינץ' או יותר כוללת התקן הרכבה על הקיר.

** האריזה של דגמים בגודל 65 אינץ' או פחות כוללת מעמד.



התמונות מיועדות למטרות המחשה בלבד. תוכן האריזה בפועל עשוי להשתנות בהתאם לדגם. 

מלפנים. סקירה כללית - טלוויזיה.

Loewe signature.ring	①
נורית מצב הטלוויזיה	
המתנה	○
הטלוויזיה פועלת	●
מצב המתנה בטלוויזיה: רענון OLED	●
הקלטה פעילה	●
הסטת זמן פעילה	●
מתג הפעלה (לדגמים בגודל 77 אינץ' וגדולים יותר)	②
מתג הפעלה (לדגמים בגודל 65 אינץ' וקטנים יותר)	③
מעמד שולחני של Loewe stellar *	④
Loewe magic.light	⑤
רמקול	⑥
מסך OLED	⑦
Loewe signature.flag	⑧

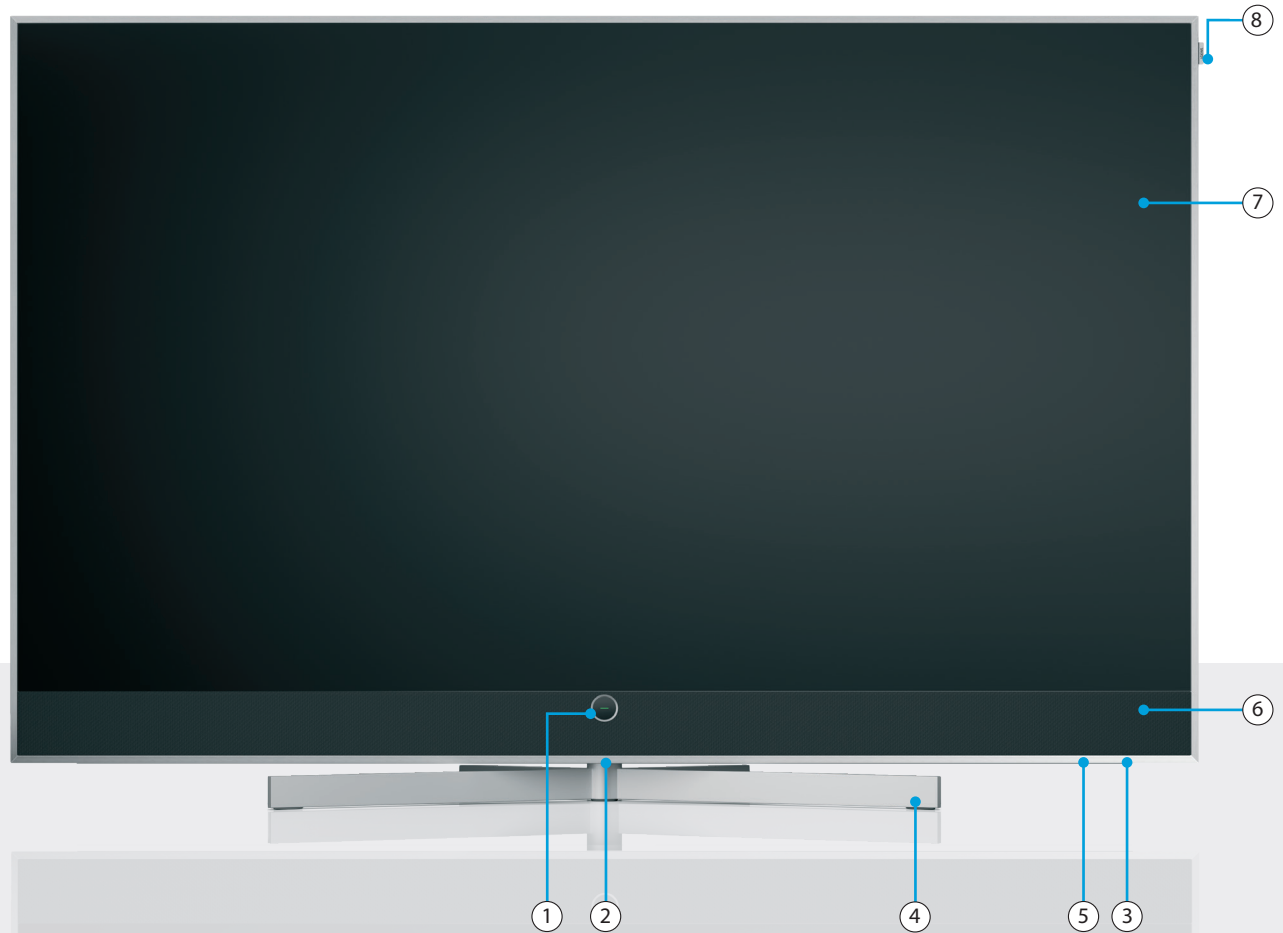

* המעמד כלול בדגמים של 65 אינץ' או קטנים יותר.

הסמלים ומשמעותם. סמלים ולוחית מידע.

מדריך שימוש זה כולל סמלים רבים, שמשמעותם מוסברת בדף זה. קראו את הסעיף הזה בקפידה ושימו לב למשמעותם.

לוחית המידע כוללת מידע חשוב אודות המכשיר:

- שם המכשיר
- סוג המכשיר
- מספר המוצר
- מספר סידורי

מיקום לוחית המידע

פרטים על מספר הדגם ומתח ההפעלה ניתן למצוא בתוויות שבגב הטלוויזיה.

דוגמה ללוחית מידע:



stellar 65

Ultra HD / OLED / CI+ / DR+

Art.No. 63470 B 10 Ser.No. 00001 / 3463

CH-TYP SL950

220-240V~ 50/60Hz 450 W



LOEWE.

Loewe Technology GmbH
Industriestraße 11
D-96317 Kronach

Manufactured
in Germany



אזהרות מפנות את תשומת הלב לנושאים שעלולים לסכן את הבריאות או החיים שלכם או של אנשים אחרים. שימו לב לאזהרות.



הודעות סביבתיות כוללות מידע על התנהלות ידידותית לסביבה או על השלכה באופן שמתחשב בסביבה. שימו לב למידע בנוגע לאיכות הסביבה.



עצות כלליות וטיפים בנוגע למכשיר או לשימוש במכשיר.



הודעות שקשורות לאלקטרוניקה ולחשמל מסבות את תשומת הלב לסכנות שאם מתעלמים מהן, עלולות לגרום נזק למכשיר או לסכן את בריאותכם או את חייכם.



אזהרות בנוגע לנזק של חלקים שבורים מתרעות על סיכון לנזק למכשיר או על פגיעה אפשרית. שימו לב לאזהרות בנוגע לחלקים שבורים.

AC-IN ①	חיבור לרשת החשמל - 220 וולט - 50/60 הרץ
ANT SAT ②	שקע לוויין - DVB-S/S2 HD
SUB ③	13/18 וולט, 400 מילי-אמפר
ANT SAT ④	קליטת לוויין DVB-S/S2 HD
MAIN ⑤	13/18 וולט, 400 מילי-אמפר
ANT TV ⑥	אנטנת טלוויזיה HD DVB-C/T/T2
LAN ⑦	חיבור רשת מסוג RJ-45
USB-A ⑧	2.0 USB - 5 וולט, 2000 מילי-אמפר לכל היותר
USB-C ⑨	3.1 USB - 5 וולט, 1000 מילי-אמפר לכל היותר
HDMI 4 ⑩	כניסת HDMI 2.1
HDMI 3 ⑪	HDMI 2.1 עם יציאת שמע eARC
HDMI 2 ⑫	כניסת HDMI 2.0
*CI Slot ⑬	ממשק משותף CI+ V1.4
USB-C ⑭	3.1 USB - 5 וולט, 1000 מילי-אמפר לכל היותר
USB-A ⑮	2.0 USB - 5 וולט, 1000 מילי-אמפר לכל היותר
Audio Out ⑯	שקע אודיו 3.5 מ"מ / TOSLINK
HDMI 1 ⑰	כניסת HDMI 2.0
AUDIO IN EXTERN ⑱	שקע RCA כפול לחיבור PRE OUT CENTER של מגבר
AUDIO SOURCE ⑲	מתג מצב רמקולים של טלוויזיה לבחירה בין הפעלה רגילה של רמקול טלוויזיה למצב ערוץ מרכזי.

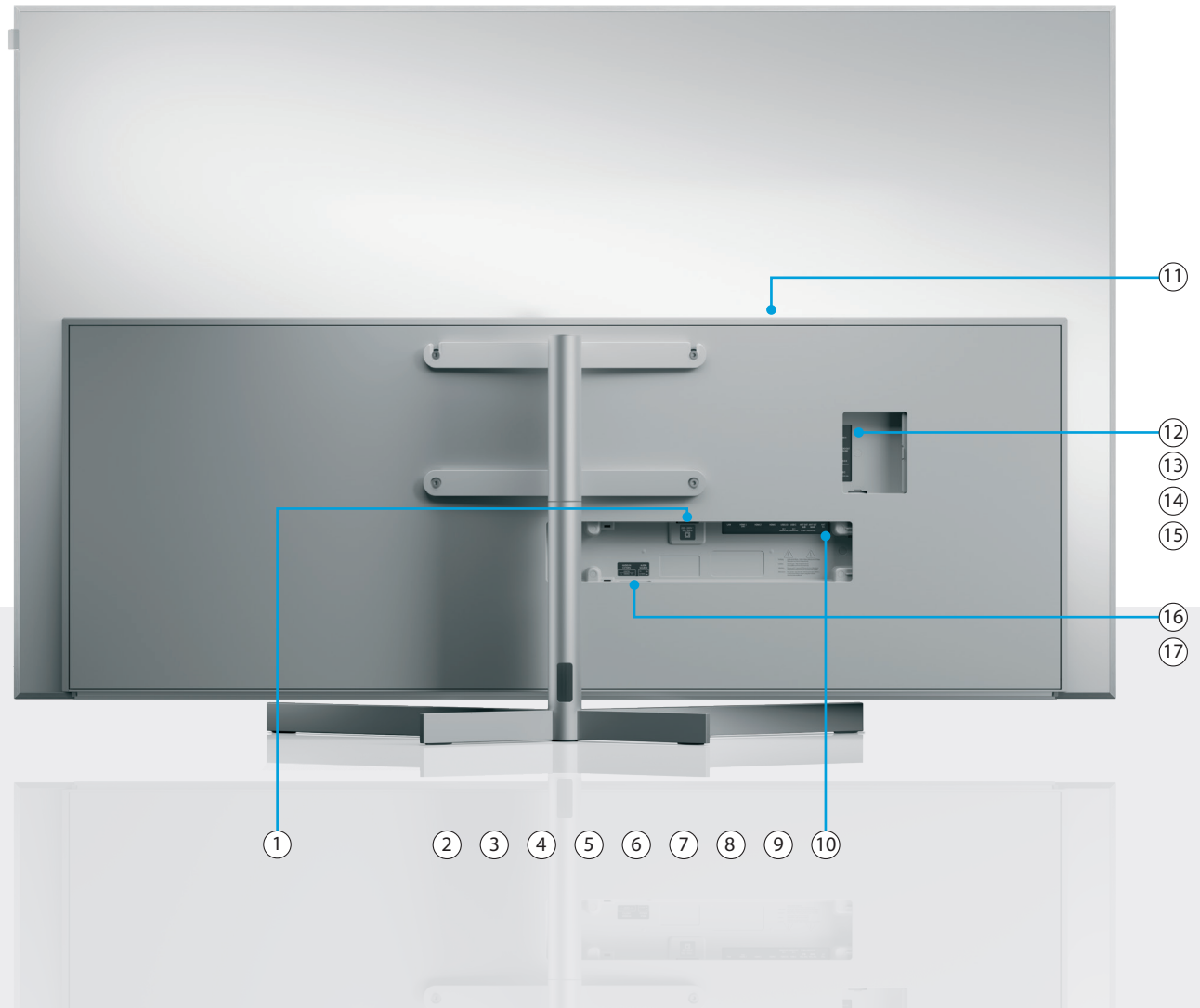

* יש לסגור שוב את החריץ לאחר הכנסת מודול ה-CAM.

תמונות הטלוויזיה נועדו למטרות המחשה בלבד. המראה של דגמי הטלוויזיה בפועל עשוי להיות שונה. 

①	חיבור לרשת החשמל - 220-240 וולט - 50/60 הר	AC-IN
②	שקע לוויין DVB-S/S2 HD - 400 מילי-אמפר 13/18 וולט	ANT SAT SUB
③	קליטת לוויין DVB-S/S2 HD - 400 מילי-אמפר 13/18 וולט	ANT SAT MAIN
④	אנטנת טלוויזיה DVB-C/T/T2 HD	ANT TV
⑤	חיבור רשת מסוג RJ-45	LAN
⑥	USB 2.0 - 5 וולט, 2000 מילי-אמפר לכל היותר	USB-A
⑦	USB 3.1 - 5 וולט, 1000 מילי-אמפר לכל היותר	USB-C
⑧	כניסת HDMI 2.1	HDMI 4
⑨	HDMI 2.1 עם יציאת שמע eARC	HDMI 3
⑩	כניסת HDMI 2.0	HDMI 2
⑪	ממשק משותף CI+ V1.4	*CI Slot
⑫	USB 3.1 - 5 וולט, 1000 מילי-אמפר לכל היותר	USB-C
⑬	USB 2.0 - 5 וולט, 1000 מילי-אמפר לכל היותר	USB-A
⑭	שקע אודיו 3.5 מ"מ / TOSLINK	Audio Out
⑮	כניסת HDMI 2.0	HDMI 1

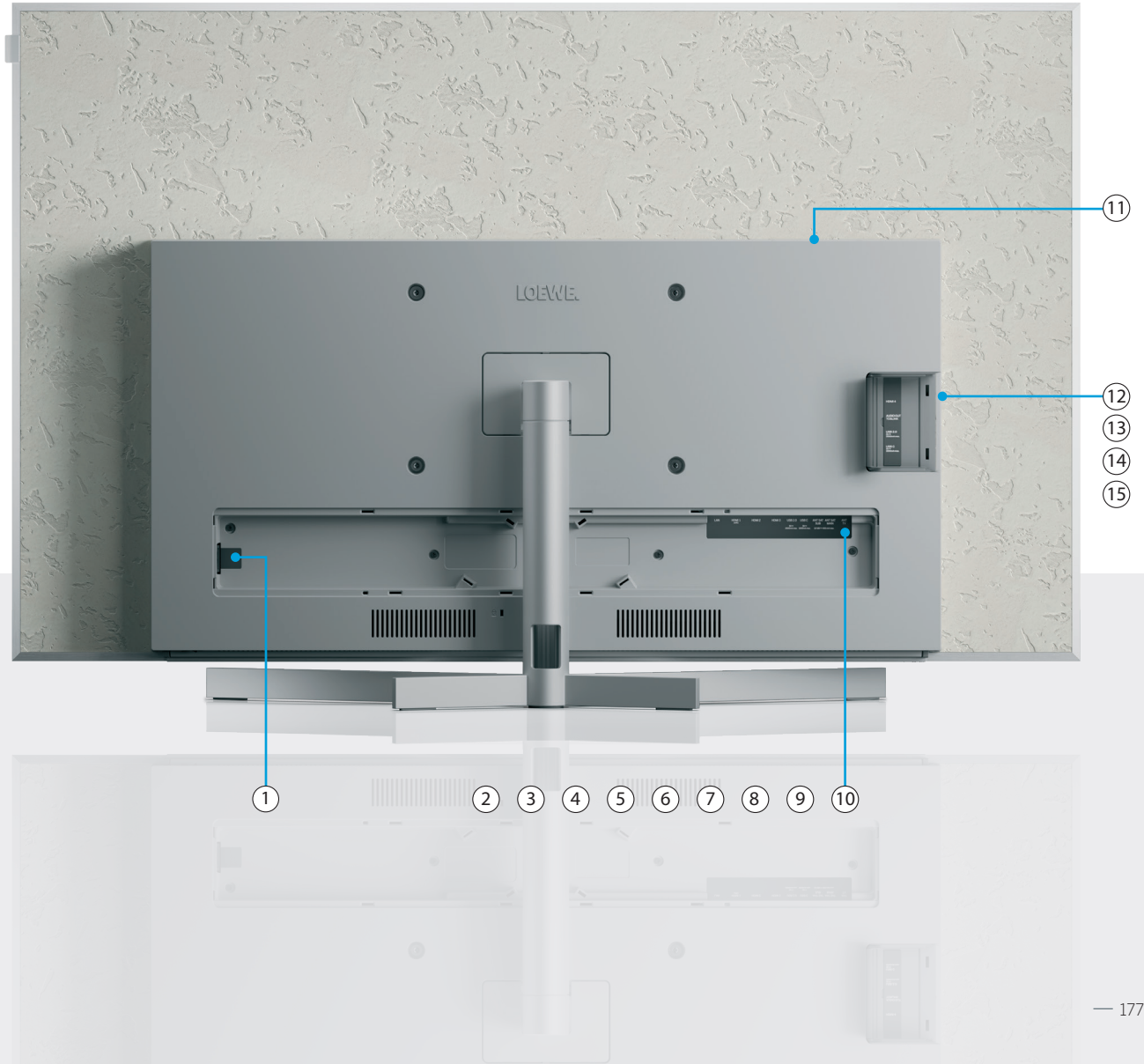

* יש לסגור שוב את החריץ לאחר הכנסת מודול ה-CAM.

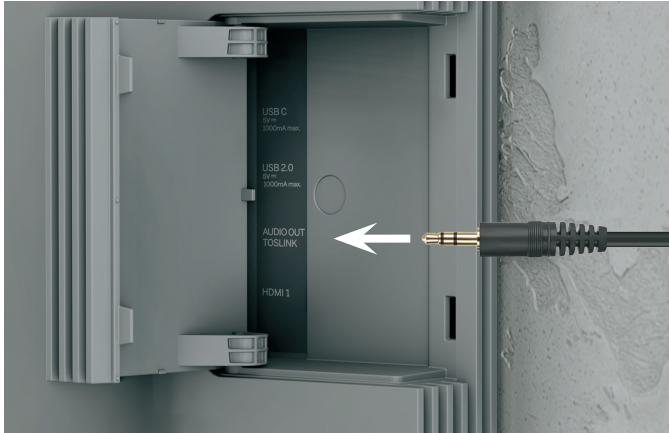

6. שמע: Mini-TOSLINK/אנלוגי.

ניתן לחבר מערכת שמע באמצעות TOSLINK לטלוויזיה. סוג החיבור תלוי במערכת השמע שלכם. חברו את יציאת AUDIO OUT TOSLINK שבטלוויזיה למערכת השמע.

דיגיטלי: השתמשו בכבל אופטי מסוג mini-TOSLINK ל-TOSLINK.

אנלוגי: השתמשו ב-RCA סטריאו לשקע כבל מתאם לחיבור מערכת השמע לטלוויזיה.



5. שמע דרך HDMI eARC.

אפשר לחבר רמקול Loewe Klang או את מערכת הסאונד שלכם לטלוויזיה באמצעות כבל HDMI. לשם כך, השתמשו ביציאת HDMI 3, התומכת ב-HDMI 2.1 עם יציאת שמע eARC.

השתמשו בכבל HDMI מסוג Ultra-high-speed, במחבר מסוג A (לא כלול), לקבלת רזולוציית הווידאו וה-eARC הטובים ביותר. 

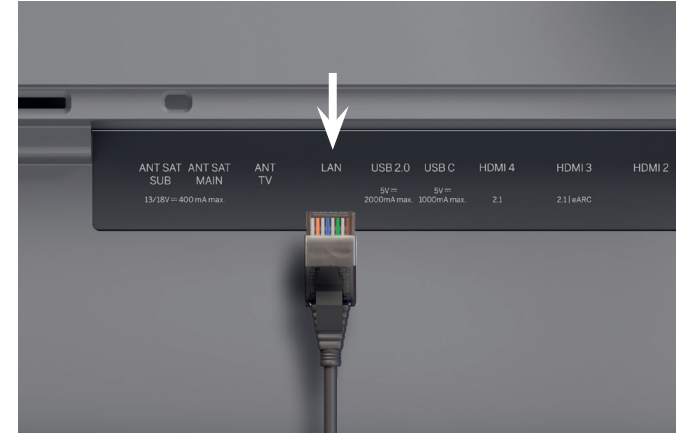

4. רשת באמצעות LAN.

באפשרותכם לחבר את הטלוויזיה לרשת LAN. התחברות לרשת Wi-Fi מוסברת בסעיף 'צעדים ראשונים - הגדרה ראשונית' להלן.

כדי להתחבר לרשת LAN, השתמשו בכבל RJ45 (10/100 מגה-סיביות לשנייה). 

מומלץ להשתמש בכבל Cat6 או Cat7 ללא מיגון. 

הוצאת המכשיר מהאריזה וחיבור. שלב ראשון - התקנת טלוויזיה.

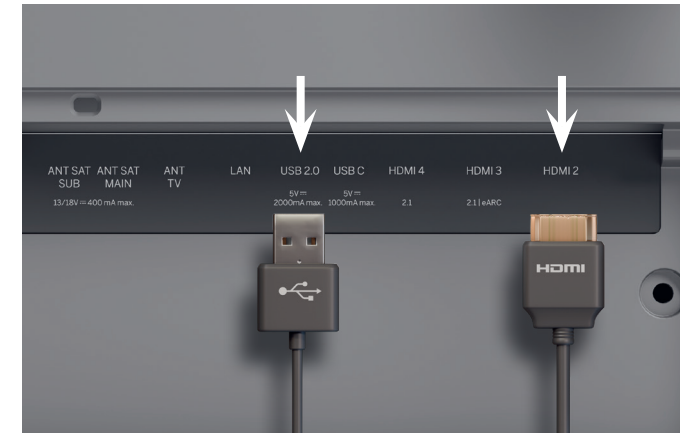
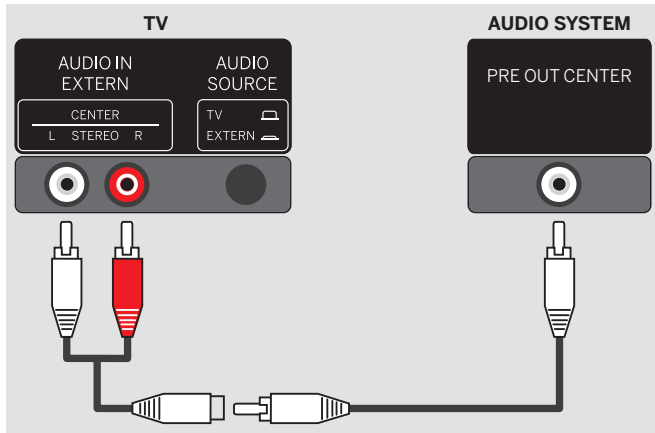

3. שימוש ברמקול של הטלוויזיה בקולנוע ביתי.

לשם כך יש צורך במפצל RCA (לא כלול).
חברו את התקעים של המפצל ליציאות השמע שבחוץ בטלוויזיה.
השתמשו בכבל RCA יחיד כדי לחבר את המפצל לשקע PRE OUT
CENTER במגבר.
לחצו על לחצן AUDIO SOURCE שבגב הטלוויזיה כדי לשנות את
רמקולי הטלוויזיה למצב מונו לפונקציונליות של ערוץ CENTER.

2. חיבור כבלי האנטנה.

קעת חברו את כבל הלוויין או האנטנה. היציאות המסומנות ממוקמות בחלק
האחורי של הטלוויזיה. כדי לחשוף את היציאות, הסירו בזהירות את הכיסויים.
קל להסיר אותם. אין צורך בכלים.

1. חיבור מכשירים נוספים.

מכשירים נוספים, כגון קונסולות משחקים או התקני אחסון אפשר לחבר
באמצעות HDMI ו-USB.

ⓘ חברו תחילה את הכבלים לטלוויזיה, לאחר מכן למערכת הלוויין
או לשקע הכבלים שבקיר או בממיה. השתמשו במדריך הכבלים
שבטלוויזיה ובמעמד Loewe המצורף.

⚡ לעולם אל תחברו לטלוויזיה את שקע היציאה של המגבר לרמקול
פסיבי מכיוון שהדבר עלול לגרום נזק בלתי הפיך.

⚡ נתקו את כל המכשירים מרשת החשמל לפני חיבורם.

ⓘ ניתן למצוא את המיקום של מתג ה-MAINS בעמוד 35.

צעדים ראשוניים - שלט רחוק.

הסרת מגן הסוללה

השלט הרחוק כולל סוללות.

כדי להכין אותן לשימוש, יש להסיר את דגל הפלסטיק כפי שמוצג להלן.

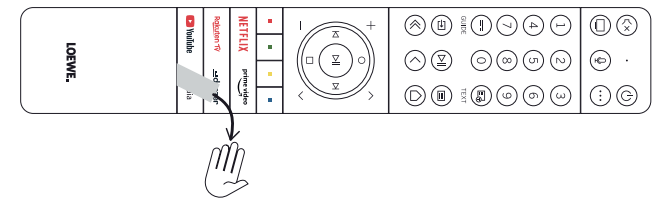

הכנסת או החלפת סוללות

לחצו והחליקו לפתיחה את מכסה תא הסוללה על גבי השלט רחוק.

יש להשתמש רק בסוללות מסוג LR 03 (AAA) אלקאלי-מנגן עם תאי מיקרו העמידות בפני דליפה. אין להשתמש בסוללות אחרות ואין לערבב סוללות ישנות עם סוללות חדשות ביחד.

ודאו שהסוללות לא מגיעות לידיהם של ילדים. אין לחשוף את הסוללות לחום גבוה כגון אור שמש, אש וכדומה!

הערה: כיוון מיקום הסוללות מסומן בתא הסוללות (כיוונים מנוגדים). הקפידו להתאים את הקטבים של הפלוס והמינוס בעת הכנסת הסוללות. אל תתייחסו לסוג מגעי הסוללה (קפיצים) בעת התאמת כיוון הסוללות, אלא לאיור שבתחתית תא הסוללה.

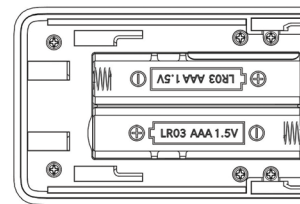

השליכו סוללות משומשות באופן ידידותי לסביבה (ראו פרק סביבה/מידע משפטי).

החזירו למקומו את המכסה לאחר הכנסת הסוללות.

צימוד השלט הרחוק / Bluetooth

אפשר לחבר את השלט לטלוויזיה באמצעות Bluetooth.

במצב Bluetooth, אין צורך לכוון את השלט ישירות לטלוויזיה, כמו עם שלט אינפרא אדום סטנדרטי. כדי לתפעל את הטלוויזיה בנוחות מומלץ לחבר את השלט באמצעות Bluetooth.

כדי לחבר השלט לטלוויזיה באמצעות Bluetooth, לוחצים לחיצה ארוכה על מקש התפריט (☰) למשך שלוש שניות לפחות. צפו בתצוגה שעל המסך כדי לראות אם הצימוד הצליח.

כדי לבטל את הצימוד, היכנסו לתפריט ולאחר מכן בחרו: כל ההגדרות > Bluetooth > Bluetooth. שם, בחרו Smart TV Remote של הטלוויזיה החכמה) ולאחר מכן את האפשרות Unpair (ניתוק החיבור).

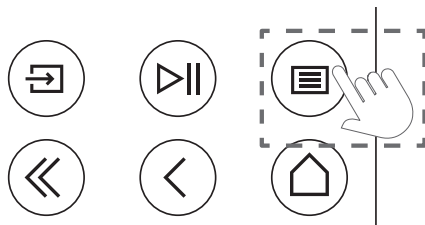

אחד שהוא שניים. סקירה - שלט רחוק.

Loewe remote alu



השתקה	לחיצה קצרה: השתקה או ביטול ההשתקה של הקול, לחיצה ממושכת: הגדרות של כתוביות.
הפעלה/כיבוי	הפעלה או כיבוי של הטלוויזיה.
מצב טלוויזיה	החלפת קלט לערוצי טלוויזיה.
מיקרופון	לחצו כדי לאפשר שליטה באמצעות פקודה קולית.
כפתור מכשירים	כפתור זה מאפשר לך לשלוט במכשירים אחרים עם השלט רחוק של Loewe.
1	בחירת ערוצים ישירות על-ידי לחיצה על המקשים המספר ריים.
מדריך	לחיצה קצרה: פתיחת המדריך התוכניות הדיגיטלי, לחיצה ממושכת: פתיחת רשימת ההקלטות.
טלטקסט	פתיחת/סגירת הטלטקסט והמדיהטקסט.
קלט	פתיחת רשימת המכשירים.
הפעלה/השהיה	לחיצה קצרה: הפעלה/השהיה של מדיה או הסטת זמן; לחיצה ממושכת: הפעלת תאורה למקשי בקרת המדיה.
הגדרות	לחיצה קצרה: פתיחת ההגדרות, לחיצה ממושכת: חיבור השלט הרחוק לטלוויזיה באמצעות Bluetooth.
יציאה	יציאה מהתפריט או מהיישום המוצג.
אחורה	חזרה אחורה בתפריט. בעת צפייה בטלוויזיה, מעבר לערוץ הקודם שבו צפיתם.
מסך הבית	פתיחת מסך הבית.
עוצמת קול +/-	הגברת עוצמת הקול.
כיוון	שינוי הרכיב או הערך שנבחרו בתוך תפריט. לחצו על שמאל/ימין/למעלה/למטה כדי לנווט. טלוויזיה בשידור חי: לחיצה שמאלה או ימינה כדי להציג את פרטי התוכנית.

בחירה	בחרו/הפעילו את הרכיב הנוכחי שנבחר. טלוויזיה בשידור חי: הצגת רשימת ערוצים.
ערוץ	הערוץ הבא/הקודם
פונקציה	מקשי פונקציות תלוי תפריט.
יישומים	מקשי קיצור להפעלת יישומים ושירותי וידאו לפי דרישה.

כאשר כפתורי המדיה מוארים:

הרצה אחורה.	דילוג אחורה	◀
הרצה קדימה	דילוג קדימה	▶
הקלטה	פתיחת תפריט הקלטה.	○
עצירה/סיום של הסטת זמן או הקלטה.	עצירה	□
הפעלה/השהיה של מדיה או הסטת זמן.	הפעלה/השהיה	▶



תכנות השלט רחוק

ניתן לתכנת את כל הלחצנים, למעט לחצן המכשירים, להפעיל התקנים שאינם כלולים במסד הנתונים המשולב. הפונקציות של הלחצן שנבחר מוחלפות באופן מלא או חלקי עם הקודים החדשים.

כדי לעשות זאת, צריך להניח את השלט רחוק של Loewe מהשלט רחוק שברצונכם להחליף כך שחלונות האינפרא אדום יפנו זה כלפי זה במרחק של 1-5 ס"מ.

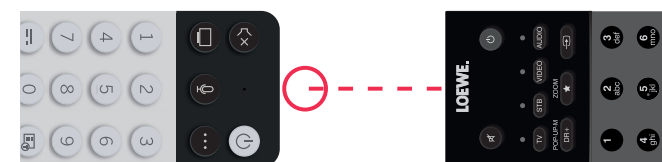

תהליך התכנות מתחיל במצב 'ממיר/למידה' (STB/Learn).

- תחילה, הפעילו את מצב המכשירים על-ידי לחיצה על לחצן המכשירים **...** למשך שלוש שניות.
- לאחר מכן לחצו לחיצה ארוכה על לחצן המכשירים **...** ועל הלחצן **7** כדי להיכנס למצב 'ממיר' או 'למידה'. הנורית תהבהב פעמיים כדי לאשר שהפעולה בוצעה.
- במצב 'ממיר' (STB), בצעו את הפעולות הבאות:
 1. לחצו לחיצה ממושכת על לחצן המכשירים **...** ועל הלחצן האדום **■** למשך חמש שניות.

2. נורית ה-LED תידלק פעמיים לאישור ותישאר דולקת כאשר פונקציית הלמידה מופעלת.
3. לחצו על הלחצן שאותו ברצונכם לתכנת בשלט הרחוק של Loewe. הנורית תהבהב פעם אחת.
4. כעת לחצו על הלחצן הרצוי בשלט הרחוק המקורי.
5. הנורית תהבהב פעמיים לאישור ולאחר מכן תמשיך להאיר. אם מתרחשת שגיאת למידה, הנורית תהבהב עשר פעמים אך תמשיך להאיר.
6. במידת הצורך, חזרו על ההליך או תכנתו לחצנים נוספים בהתאם לשלב 3.
7. לבסוף, לחצו על לחצן המכשירים **...** או המתינו יותר מעשר שניות מבלי ללחוץ על אף כפתור.

שליטה על מכשירים אחרים תכנות השלט.

תכנות השלט רחוק לתפעול הממיר (STB)

יש אפשרות לתכנת את השלט הרחוק לשימוש עם ממירים מסוימים. כל שעליכם לעשות הוא להזין קוד מספרי בן שלוש ספרות.

ניתן למצוא רשימה של כל ההתקנים הזמינים ואת הקודים שלהם במדריך למשתמש באינטרנט.

המשיכו באופן הבא:

- תחילה, הפעילו את מצב המכשיר על-ידי לחיצה על לחצן המכשירים (⋯) למשך שלוש שניות.
- לאחר מכן לחצו לחיצה ארוכה על לחצן המכשירים (⋯) ועל הלחצן (7) כדי להיכנס למצב 'ממיר' או 'למידה'. הנורית תהבהב פעמיים כדי לאשר שהפעולה בוצעה.
- במצב 'ממיר' (STB), בצעו את הפעולות הבאות:
 1. כדי לתכנת, לחצו לחיצה ממושכת על לחצן המכשירים (⋯) ועל הלחצן OK למשך חמש שניות.
 2. נורית השמע תהבהב פעמיים.
 3. עכשיו הזינו את הקוד.
 4. נורית השמע תהבהב פעם אחת כדי לאשר.
 5. לחצו על לחצן ההפעלה והכיבוי (⏻) כדי לבדוק.
 6. אם הממיר מגיב, לחיצה על הלחצן OK תוציא אתכם מהמצב ונורית ה-LED תהבהב פעמיים כדי לאשר שהפעולה הצליחה.

ה-LED תהבהב פעמיים לאישור. אחרת, התחילו שוב משלב 3.

אם הזנתם קוד שגוי, הנורית תידלק למשך שתי שניות כדי לציין את השגיאה. המצב הנוכחי נשאר פעיל.

אם לא תלחצו על אף כפתור במשך עשר שניות לאחר הזנת הקוד, התהליך יסתיים באופן אוטומטי. נורית השמע נדלקת למשך שתי שניות לאחר מכן כדי לציין שהתהליך הסתיים.

חיפוש אוטומטי

אפשר גם לחפש את המכשיר הרצוי מתוך הרשימה. לשם כך, המשיכו באופן הבא:

1. לחצו לחיצה ממושכת על לחצן המכשירים (⋯) ועל הלחצן OK למשך חמש שניות.
 2. הנורית תידלק פעמיים לאישור.
 3. עברו כלפי מעלה או מטה עם הלחצנים בלוח הבקרה כדי לבחור התקן מהרשימה.
 4. לאחר הבחירה באפשרות מסוימת, הנורית תידלק למשך שנייה אחת.
 5. לחצו על לחצן ההפעלה והכיבוי (⏻) כדי לבדוק.
 6. אם הממיר מגיב, לחיצה על הלחצן OK תוציא אתכם מהמצב ונורית ה-LED תהבהב פעמיים כדי לאשר שהפעולה הצליחה.
- גם כאן, אם לא תזינו קלט במשך 10 שניות, התהליך יסתיים הנורית תידלק למשך שתי שניות לאחר מכן כדי לציין שהתהליך הסתיים.

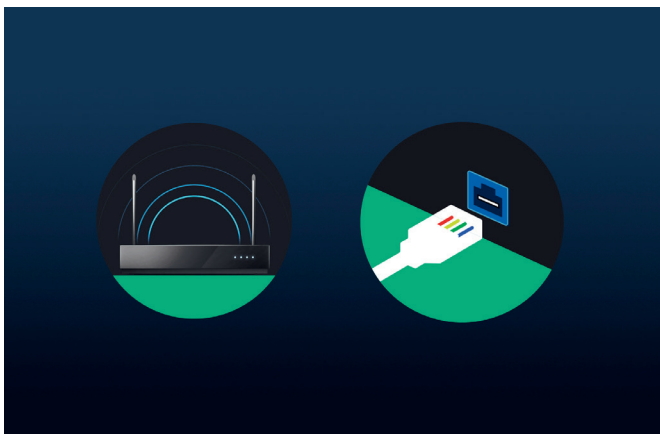

בחירת רשת.

כדי להשתמש בטלוויזיה חכמה מודרנית במלוא הפוטנציאל שלה, נדרש חיבור לאינטרנט. ניתן לחבר את טלוויזיית Loewe לרשת באמצעות WLAN (חיבור אלחוטי) או LAN (חיבור בכבל).

WLAN הסבר בשלב הבא. הכינו את שם המשתמש והסיסמה להתחברות לרשת האלחוטית.

LAN ודאו שקצה אחד של כבל הרשת מחובר לטלוויזיה והקצה השני לנתב.

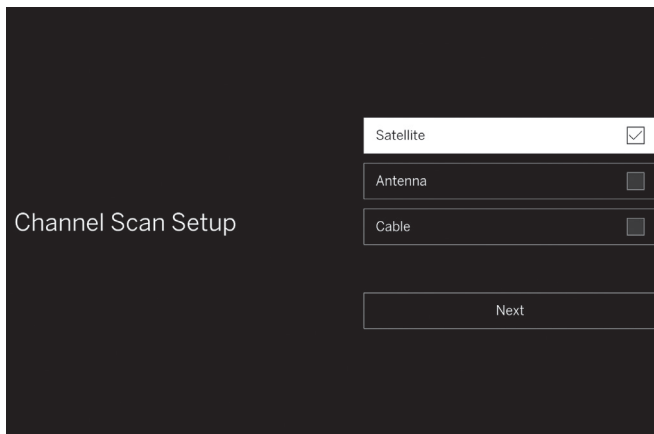

הגדרת סריקת הערוצים.

אם ברצונכם לכוונן את הערוצים, בחרו את כל מקורות האות שברצונכם לכוונן מתפריט זה. באפשרותכם לבחור מקור אחד או יותר המחובר למקלטי הערוצים, ולאחר מכן המערכת תנחה אתכם בתהליך ההגדרה המפורט עבור כל מקור.

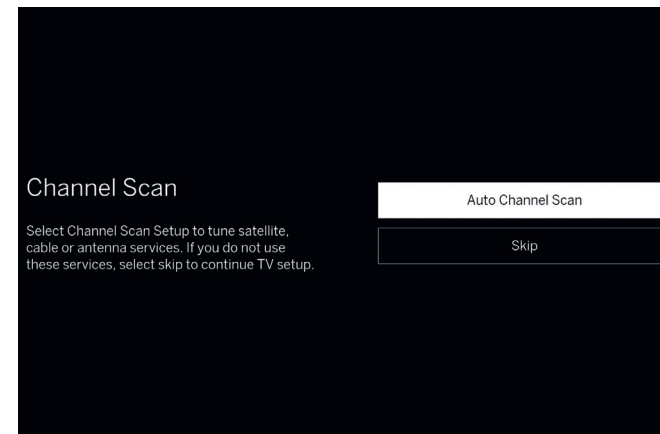

סריקת ערוצים

אם חיברתם מקור אות לאחד ממקלטי הערוצים של הטלוויזיה, כעת אפשר לכוונן את הערוצים. אם אתם מעדיפים לא לכוון ערוצים בשלב זה, אתם יכולים לדלג על שלב זה.

במהירות ובקלות. צעדים ראשונים - הגדרה ראשונית.

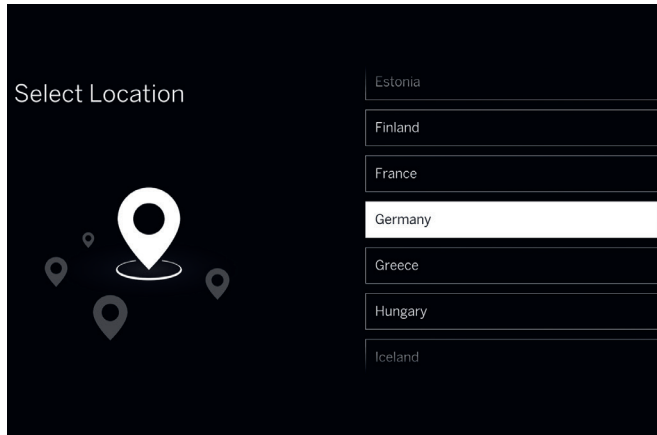

בחירת הארץ שלכם.

כעת, בחרו את הארץ או האזור שלכם באמצעות מקשי הכיוונים. אשרו בלחיצה על .

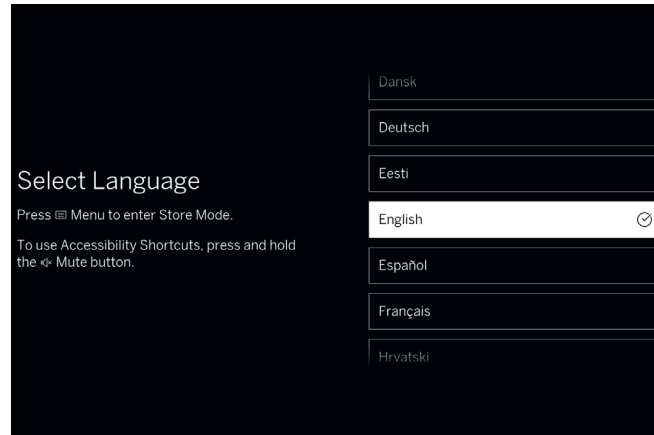

בחרו את שפת התפריט.

ראשית, בחרו את השפה לתפריט. שנו את השפה באמצעות מקשי הכיוון. אשרו בלחיצה על .



תחילת ההגדרה הראשונית.

בטלויזיית Loewe stellar יש מדריך להתקנה הראשונית. פעלו בהתאם להוראות המופיעות בו.

 השירותים הזמינים עשויים להשתנות בהתאם לאזור שנבחר.

 שימו לב להוראות הבטיחות ולמפרטים הטכניים של טלוויזיה זו.

 המראה של ממשק המשתמש עשוי להשתנות לאחר עדכון תוכנה.



מרכז שירות הלקוחות של Loewe
www.loewe.tv

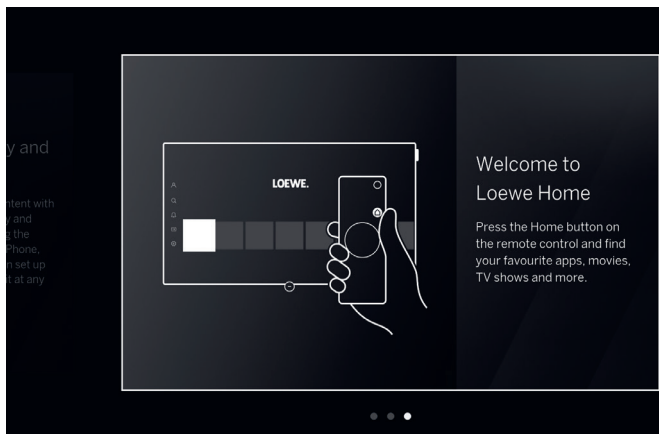

ברכותינו!

סיימתם להתקין את הטלוויזיה. על המסך, אפשר להציג מידע על קידום מכירות. המשיכו ללחוץ על לחצן החץ ימינה עד שהגדרה תפנה אתכם למסך הבית או לתוצאות סריקת הערוץ.

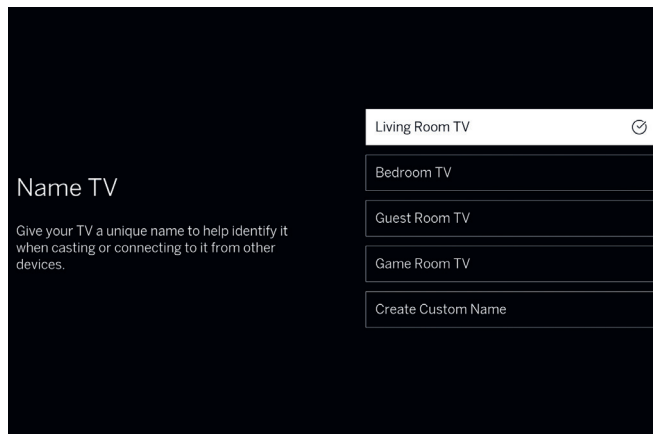

בחירת שם לטלוויזיה.

בוחרים אחד משמות הטלוויזיה שנקבעו מראש או יוצרים שם מותאם אישית. שם זה יאפשר למצוא ולזהות את הטלוויזיה באפליקציות של הקרנת תוכן ממכשירים אחרים.

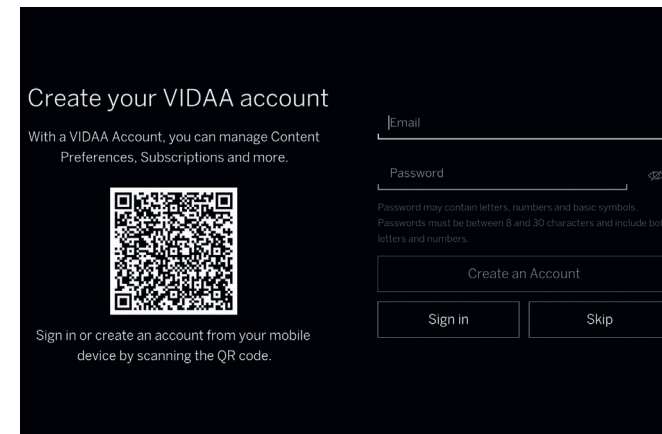

יצירת חשבון משתמש.

שלב אופציונלי: היכנסו לחשבון VIDAA קיים או צרו חשבון חדש. באמצעות חשבון VIDAA תוכלו ליהנות מכל התכונות המוצלחות של המכשיר החכם ולהבטיח שתמיד יהיה מעודכן.

צעדים ראשונים - הגדרה ראשונית.

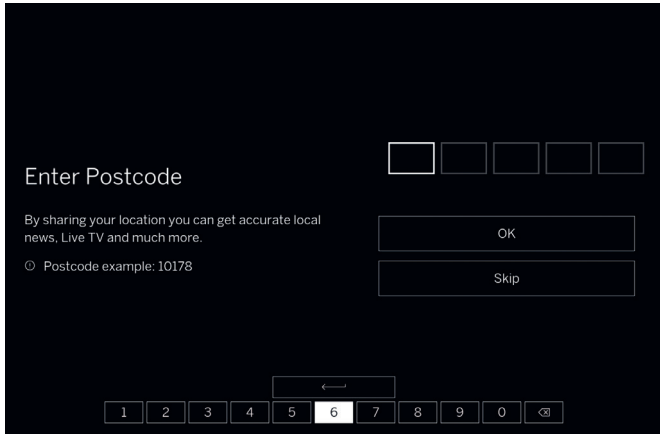

מיקוד:

הזינו את המיקוד של המיקום שלכם. זה עוזר לספק שירותי חדשות וטלוויזיה מקומיים מדויקים יותר.

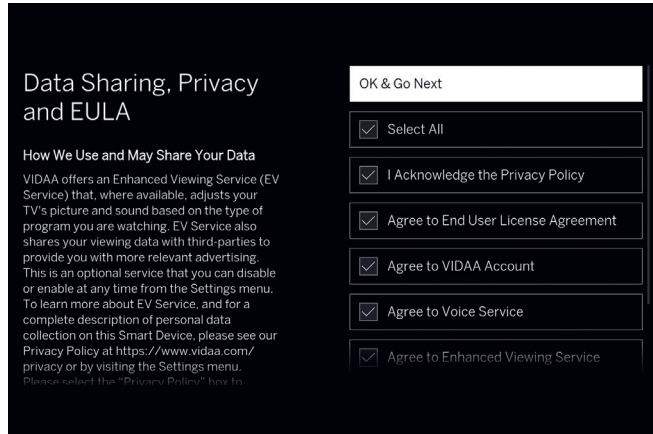

תנאים והגבלות, מדיניות פרטיות.

כדי להשתמש בכל התכונות של המכשיר, עליכם לאשר את קבלת התנאים וההגבלות ואת מדיניות הפרטיות. לשם כך, לחצו על מקש הבחירה וסמנו "בחר הכל" ולאחר מכן בחרו "אשר ועבור אל הבא".



חיבור ל-WLAN.

בעת שימוש ב-WLAN, תתבקשו בשלב הזה להזין את הסיסמה שלכם. השתמשו במקשי הכיוון ובמקש , כדי לבחור מספרים ואותיות. אשרו בלחיצה על .

מבלי לקבל את התנאים ואת מדיניות הפרטיות, לא ניתן להבטיח את תפקודם של שירותים מסוימים. 

במבט חטוף. מדריך תוכניות דיגיטלי.

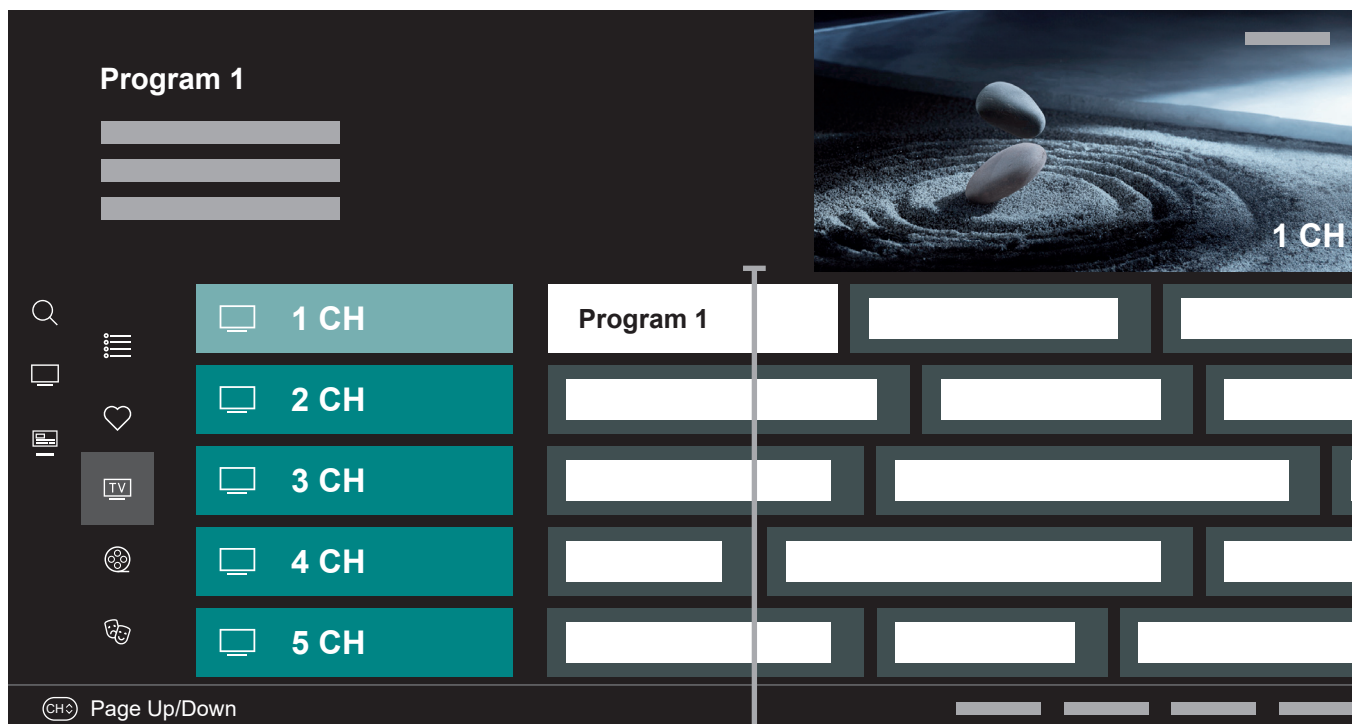



מדריך התוכניות הדיגיטלי מספק מידע על תוכנית הטלוויזיה הנוכחית והעתידית. ניתן גם להשתמש בו כדי לתזמן הקלטות.

הקישו על מקש המדריך בשלט הרחוק כדי לפתוח את מדריך התוכניות. 

תפעול ה-EPG

 מעבר לתוכנית שנבחרה, אם היא משודרת כעת.

לחצו לחיצה ממושכת על : הצגת מידע מפורט אודות התוכנית שנבחרה.



 הגדרות נגישות. מדריך הטלוויזיה יציג רק תוכניות התומכות בתכונות הנגישות שנבחרו. בחרו באפשרויות הרצויות ולאחר מכן צאו מהתפריט על-ידי הקשה על המקש 'אחורה' .

: גלילה ברשימת התחנות דף אחר דף.

חצים למעלה/למטה: גלילה ברשימת התחנות.

חצים שמאלה/ימינה: גלילה בין התוכניות.

לחצן אדום: פתיחת מסך התזמון.

לחצן ירוק: הצגת תפריט שבו ניתן להקצות צבעים לתוכן שידורים ספציפי (לדוגמה, חדשות, סרטים, ספורט). השתמשו בחיצי הכיוון ובלחצן  כדי להקצות את סוג התוכן הרצוי לצבע מסוים. צאו מתפריט זה על ידי לחיצה על הלחצן . תוכניות השייכות לקטגוריות שבחרתם מודגשות כעת בצבע במדריך התוכנית.

לחצן צהוב: הצגת רשימת התוכניות של היום הקודם.

לחצן כחול: הצגת רשימת התוכניות של היום הבא.

 התצוגה והמידע עשויים להיות שונים בהתאם לארץ ולאזור שלכם.

Smart-Hub מסך הבית.

המסך הראשי משמש כדף הסקירה המרכזי של מכשיר הטלוויזיה. ממסך זה, אפשר לחפש תוכן, לנהל את פרופיל ה-VIDAA או לגשת להגדרות המערכת.

הקישו על מקש הבית בשלט הרחוק כדי לחזור מיד למסך זה. 

אפשר לבחור מבין האפשרויות הבאות:

חשבון: גישה לפרופיל המשתמש. 

חיפוש: חיפוש תוכן ויישומים. 

משחקים פתיחת מרכז המשחקים. 

הודעה: הצגת רשימה של הודעות. 

שידורי טלוויזיה. החלפת המקור לשידורים של ערוצי טלוויזיה. 

הגדרות: פתיחת תפריט הגדרות הטלוויזיה. 

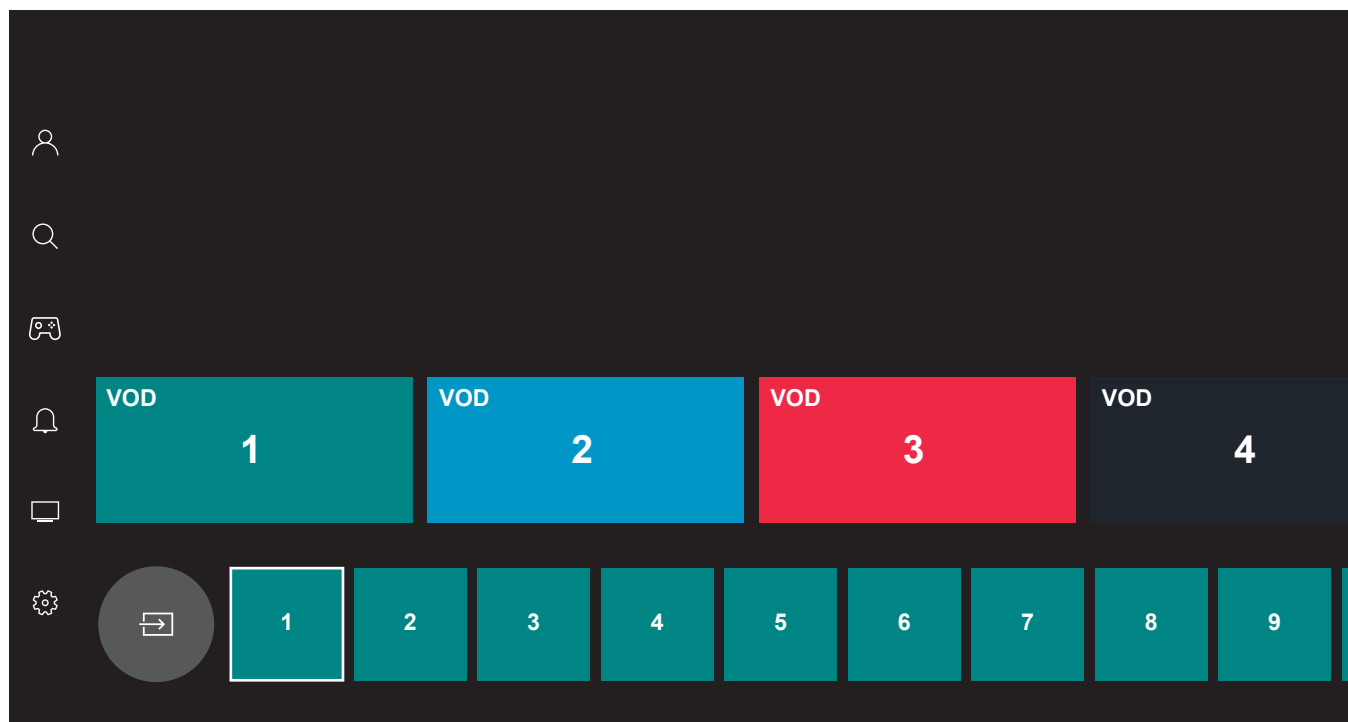

השתמשו במקשי הכיוון כדי לנווט. האריח המסומן נבחר כעת.

הפעילו יישומים ותוכן שהתקנתם על-ידי הקשה על מקש הבחירה. הגדרות נוספות זמינות בצד ימין: חשבון, חיפוש, משחקים, הודעה, שידורי טלוויזיה, הגדרות.

התצוגה והמידע עשויים להיות שונים בהתאם לארץ ולאזור שלכם. 

רשימת המועדפים.

רשימות מועדפים מסייעות לכם לארגן את הערוצים המועדפים עליכם. ניתן ליצור עד חמש רשימות שונות.

הוספת ערוצים לרשימת המועדפים

1. בעת צפייה בטלוויזיה, לחצו על כדי לפתוח את רשימת הערוצים. לחצו על המקש הכיוון שמאלה ולאחר מכן גללו למטה ובחרו באפשרות "עריכת ערוצים".
2. בתפריט החדש שמוצג, בחרו את רשימת המועדפים שברצונכם לערוך.
3. בחרו באפשרות "הוספת ערוצים".
4. השתמש במקש כדי לבחור את כל הערוצים שברצונכם להוסיף לרשימת המועדפים. הערוצים שנבחרו יוצגו עם לב עם סימן וי בצד ימין.

הזנת רשימת מועדפים

1. בעת צפייה בטלוויזיה, לחצו על כדי לפתוח את רשימת הערוצים הפעילים.
2. לחצו על לחצן המקש הכיווני השמאלי והזיזו את הסמן לרשימת המועד- פים המסומנת בסמל לב.
3. לחצו לחיצה ארוכה על המקש למשך 2 שניות.
4. בחרו אחת מארבע הרשימות המועדפות שברצונכם להציג.

הערה: אם ברצונכם שרשימת ערוצים ספציפית או רשימת מועדפים מסוימת תהיה פעילה, עליכם להציג אותה בתפריט רשימת הערוצים ולעבור לכל ערוץ שזמין בה. לאחר מכן תוכלו להשתמש בלחצני המספרים בשלט הרחוק כדי לעבור לערוצים שברשימת הערוצים או ברשימת המועדפים הפעילה.

גישה לרשימת המועדפים

כברירת מחדל, רשימות המועדפים נקראות FAV1 - FAV4. עם זאת, באפשרותכם להתאים אישית את השמות של רשימות המועדפים להתאמה אישית וארגון טובים יותר. כדי לשנות שם של רשימת מועדפים, בצעו שלבים אלה:

1. בעת צפייה בטלוויזיה, לחצו על כדי לפתוח את רשימת הערוצים הפעילים.
2. לחצו על לחצן המקש הכיווני השמאלי והזיזו את הסמן לרשימת המועד- פים המסומנת בסמל לב.
3. לחצו לחיצה ארוכה על המקש למשך 2 שניות.
4. בחרו את רשימת המועדפים שברצונכם לשנות את שמה.
5. הקישו על מקש הכיוון השמאלי.
6. השתמשו במקלדת המוצגת על המסך כדי להזין שם חדש עבור רשימת המועדפים.

התאמה אישית של ערוצי הטלוויזיה. עריכת ערוצים.



בחירה, רשימת ערוצים.

אם כיוונתם ערוצים במספר מקלטי ערוצים בטלוויזיה, יהיו לכם כמה רשימות ערוצים זמינות. כדי לעבור בין רשימות הערוצים:

1. בעת צפייה בטלוויזיה, לחצו על כדי לפתוח את רשימת הערוצים הפעילים.
2. הקישו על מקש הכיוון שמאלה ובחרו אחת מרשימות הערוצים הזמינות: "אנטנה", "כבלים", "לוויין". מספר האפשרויות של רשימות הערוצים תלוי במקורות האות הזמינים.
3. אשרו את הבחירה על-ידי הקשה על מקש הבחירה .

עריכת רשימת הערוצים.

כדי למחוק ערוצים או להעביר ערוצים למיקום אחר ברשימת הערוצים או ברשימת המועדפים, פעלו בהתאם להוראות הבאות:

1. בעת צפייה בטלוויזיה, לחצו על כדי לפתוח את רשימת הערוצים. לחצו על המקש הכיוון שמאלה ולאחר מכן גללו למטה ובחרו באפשרות "עריכת ערוצים".
2. בתפריט החדש שמוצג, בחרו רשימת ערוצים או רשימת מועדפים שברצונכם לערוך.
3. ברשימת הערוצים, בחרו ערוץ שברצונכם לערוך.

כדי להעביר ערוץ נבחר למיקום חדש:

הקישו על מקש הכיוון השמאלי. השתמשו במקשי הכיוון למעלה/למטה כדי להעביר ערוץ למיקום החדש ואשרו את המיקום החדש באמצעות המקש .

כדי למחוק ערוץ נבחר:

הקישו על מקש הכיוון הימני כדי למחוק את הערוץ שנבחר.

עריכה קבוצתית

סמנו ערוצים מרובים שברצונכם לערוך על-ידי הקשה על מקש הבחירה . כאשר כל הערוצים שברצונכם לערוך נבחרו, הקישו על מקש הכיוון הימני כדי למחוק את כל הערוצים שנבחרו או על מקש הכיוון השמאלי כדי לקבץ ולהעביר את כל הערוצים שנבחרו למיקום חדש.

ריבוי ערוצים – הפעלת ערוצי שמע שמאליים, ימניים וסראונד דרך הרמקולים.

בקרת עמעום – כוונון האיזון של עוצמת הקול בין רצועת השמע הרגילה לבין רצועת תיאור השמע.

מדריך נגיש - הצגת מדריך התוכניות בעמודה אחת עם טקסט גדול יותר לקריאה קלה יותר.

הגדלה – הגדלת הטקסט שנבחר על-ידי הסמן בתפריט הטלויזיה.

נגישות.

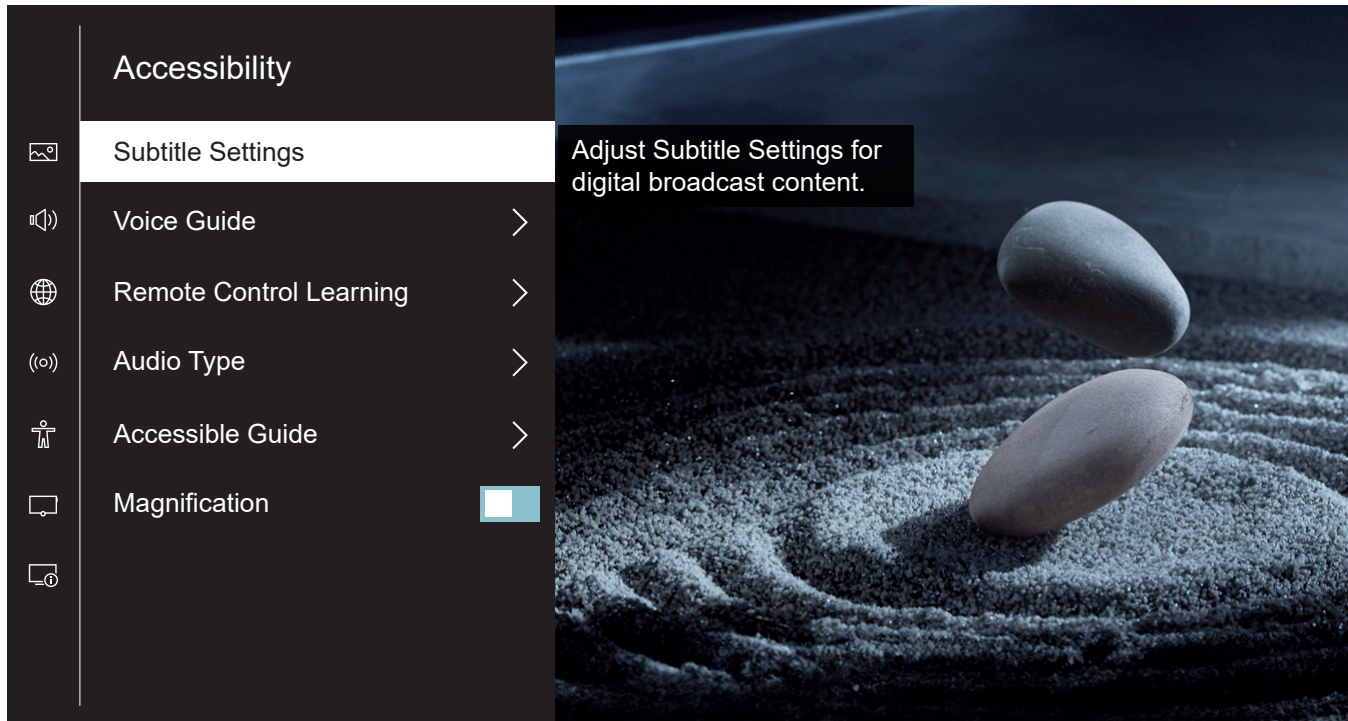

הגדרות הנגישות נועדו לאפשר ליותר אנשים ליהנות מחוויית הצפייה ולהפוך אותה לידידותית יותר לאנשים עם קשיי ראייה או שמיעה.

כדי לפתוח את תפריט הגדרות הנגישות, הקישו על מקש ההגדרות  ועברו אל < כל ההגדרות > נגישות. תפריט זה מכיל את כל האפשרויות של כל תכונות הנגישות.

אפשר לבחור מבין האפשרויות הבאות:

הגדרות של כתוביות – הגדרות של כתוביות לשידורים.

כתוביות – הפעלה או כיבוי של כתוביות. האפשרות "כתוביות ללקויי שמיעה" מציגה כתוביות המציינות גם אפקטים קוליים. אפשרות זו זמינה רק עם שידורים המספקים שירות זה.

כתוביות ראשיות – הגדרת ברירת המחדל לשפת הכתוביות.

כתוביות משניות – הגדרת שפת כתוביות משנית לשימוש כאשר השפה הראשית אינה זמינה.

אחסון כתוביות ערוץ – מאפשר אחסון של הגדרות כתוביות עבור ערוצים ספציפיים.

מדריך קולי – הפעלת מדריכים קוליים המתארים את אפשרויות התפריט בקול רם כדי לסייע ללקויי ראייה. כאשר אפשרות ההנחייה הקולית פעילה, הטלוויזיה מספקת הנחיות בקול להחלפת ערוץ, לכוונון עוצמת הקול, למידע על תוכניות נוכחיות ועתידיות, לפונקציות טלוויזיה אחרות, וגם תכנים מסוימים באינטרנט ובחיפוש.

תיאור שמע – הפעלת מדריך שמע המספק תיאור שמע של סצינות וידאו עבור לקויי ראייה. פונקציה זו זמינה רק עם שידורים המספקים שירות זה.

הקראת כתוביות – האזנה לגרסת שמע של הכתוביות. אפשרות זו זמינה רק עם שידורים המספקים שירות זה.

תבנית שמע – קביעת אופן השמעת צליל הסראונד דרך רמקולי הטל-ויזיה.

סטריאו – הפעלה של ערוצי השמע הימני והשמאלי בלבד. המערכת תתעלם מהערוצים המרכזים ומהסראונד.

תכנות השלט רחוק – פותח מסך ייעודי לתכנות השלט רחוק, המיועד למשתמשים בעלי לקויי ראייה. לחצו על כפתור כלשהו בשלט הרחוק כדי לשמוע את שמו בקול רם. כדי לצאת מהמסך הזה הקישו פעמיים על המקש "אחורה"  ברצף מהירה.

סוג שמע – קביעת תצורה של הגדרות שמע עבור לקויי ראייה.

סוג שמע – הגדרת סוג השמע עבור ערוצי טלוויזיה.

רגיל – שמע רגיל ללא פרשנות שמע.



הסטת זמן.

לחצו על כדי להפעיל את הסטת הזמן.

כאשר הסטת הזמן פעילה, באפשרותכם להשהות תוכנית ולהמשיך לצפות בה מאוחר יותר, או אפילו לצפות מחדש במקטעים.

הקישו על מקש הכיוון ימינה כדי להציג את סרגל ההתקדמות בתפריט הסטת הזמן.

השתמשו במקשי הכיוון כדי לנווט בתפריט הסטת הזמן.

תפריט הסטת זמן:



התחילו להקליט.	
הפעלה/השהיה של הסטת זמן.	
הרצה במהירות קדימה.	
הרצה אחורה.	
עצירת הסטת הזמן.	

יש לקרוא את כל הוראות הבטיחות לפני השימוש בהסטת זמן, במיוחד את הסעיף 'כונני USB קשיחים מחוברים'. ניתוק המכשיר מהחשמל עלול לגרום לאובדן נתונים.



הקלטה עם Loewe dr+ הקלטה מרובה

הקליטו תוכניות עם Loewe stellar, תזמנו הקלטה או השתמשו בהסטת זמן כדי לצפות מאוחר יותר בתוכנית טלוויזיה ששודרו בשידור חי. ההקלטות מאוחסנות באופן אוטומטי בכונן הקשיח המובנה. אם תרצו, תוכלו גם להשתמש בהתקן אחסון USB חיצוני מתאים.

הקלטה באמצעות מידע על התוכנית.

תוך כדי צפייה בשידורי טלוויזיה, הקישו על מקש הכיוון הימני. בפרטי התוכנית המוצגים, בחרו בסמל ההקלטה  ואשרו על-ידי הקשה על מקש הבחירה . תפריט "תזמון הקלטה" יופיע.



הקלטה באמצעות "מדריך התוכניות".

פיתחו את מדריך התוכניות הדיגיטלי על-ידי הקשה על מקש המדריך . במדריך, בחרו את התוכנית שברצונכם להקליט. לחצו לחיצה ארוכה על מקש הבחירה  כדי לפתוח את המידע המפורט. בחרו "הקלטה" ולחצו על  כדי לפתוח את התפריט "תזמון הקלטה".

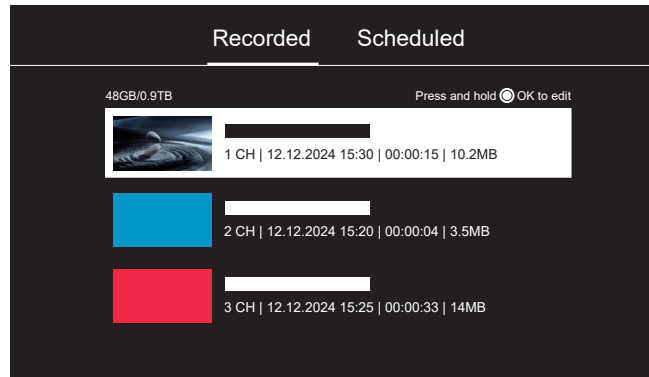
 ערוץ כפול: בזמן הקלטת ערוץ אחד, אפשר לצפות בערוץ אחר.



רשימת הקלטות.

בעת צפייה בשידור טלוויזיה, לחצו לחיצה ארוכה על מקש המדריך  כדי להציג את רשימת ההקלטות. כדי לצפות בהקלטה, בחרו את ההקלטה הרצויה והפעילו אותה בלחיצה על .

רשימה מתוזמנת.

במצב טלוויזיה חיה, לחצו לחיצה ארוכה על מקש המדריך  כדי להציג את רשימת ההקלטות ולאחר מכן הקישו על מקש הכיוון הימני כדי לעבור לרשימה המתוזמנת. כאן אפשר לסקור ולערוך את כל ההקלטות והתזכורות המתוזמנות.

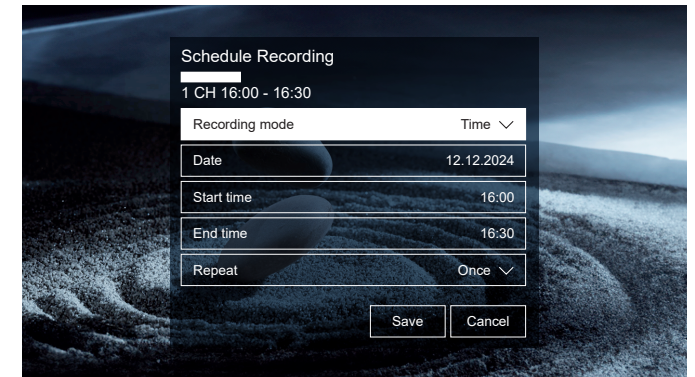

תפריט "תזמון הקלטה".

בתפריט זה, אפשר להגדיר את סוג ההקלטה ולהתחיל אותה. עצירה ידנית - התחלה מיידית של הקלטה. כדי לעצור, עליכם לסיים את ההקלטה באופן ידני. שעה - להתחלה וסיום של ההקלטה בזמנים המוגדרים על-ידי המשתמש. תוכנית - הקלטת התוכנית שצוינה.

Loewe magic.motion

באמצעות magic.motion, ניתן לסובב את המכשיר על מעמד ממונע אופציונלי של Loewe בלחיצת כפתור.

הגדרת סיבוב.

1. הקישו על מקש הבית  כדי לפתוח את מסך הבית.
2. הקישו על מקש הכיוון השמאלי ונווט אל: הגדרות < מערכת < הגדרות מתקדמות < יחידת סיבוב

אפשר לבחור מבין האפשרויות הבאות:

מצב קצה שמאלי - הגדרת המגבלה לסיבוב שמאלה.

מיקום קצה ימני - הגדרת המגבלה לסיבוב ימינה.

הפעלת מצב כבוי - כאשר אפשרות זו מופעלת, הטלוויזיה תסתובב באופן אוטומטי למיקום שנקבע מראש זמן קצר לאחר הכיבוי.

מצב כבוי - הגדרת המיקום שהטלוויזיה מסתובבת אליו כאשר היא כבויה.

הפעלת מצב מופעל - כאשר אפשרות מופעלת, הטלוויזיה תסתובב למיקום האחרון שבו הייתה לפני שכבתה כשתפעילו אותה שוב.

סיבוב ידני.

תוך כדי צפייה בטלוויזיה:

1. לחצו על מקש ההגדרות .
2. מתוך "הגדרות מהירות", בחרו באפשרות "סיבוב הטלוויזיה".
3. השתמשו במקשי הכיוון השמאלי והימני כדי לסובב את הטלוויזיה.

הערה: זווית הסיבוב המקסימלית היא 45° .



זיהוי מכשולים: Magic.motion יפסיק את התנועה באופן אוטומטי כאשר הטלוויזיה תפגע במכשול.





Loewe magic.light

כל שלט רחוק Loewe stellar כולל Loewe magic.light מובנה. השתמשו בפס התאורה המוסתר שיכול לקבל את פניכם או להיפרד מכם בעדינות כאשר מתקרבים או מרחקים מהטלוויזיה, או כדי להדגיש את הסרט האהוב עליכם בגוון מקיף של צבע לבנבן חם.

התאימו אישית את magic.light בהתאם לצרונותיכם ולמצב הרוח הנוכחי. למדו עוד על התכונה הזו בסעיף הזה.

כוונון צבע התאורה.

בעת צפייה בטלוויזיה, לחצו על  כדי לפתוח את תפריט ההגדרות, ולאחר מכן השתמשו בסמן כדי לבחור את האפשרות "אור". על-ידי לחיצה על מקשי הכיוון למעלה או למטה, אפשר להדליק או לכבות את האור. לחצו על לחצן הבחירה  כדי להיכנס לתפריט הכוונון.

השתמשו במקשי הכיוון למעלה או למטה כדי לבחור פריט לשינוי, והשתמשו במקשי הכיוון שמאלה או ימינה כדי לכוונון את הערך. האפשרויות הזמינות הן:

בהירות – כוונון בהירות התאורה.

רוויה – התאמת רווית הצבע של התאורה.

גוון – שינוי צבע התאורה ואור הכיבוי.



לבן חם: 100% רוויה
לבן קר: 0% רוויה

תאורה אוטומטית

כברירת מחדל, Loewe magic.light נדלק/כבה אוטומטית בהתאם לבהירות החדר. אפשר לבטל את ההפעלה האוטומטית על-ידי ביצוע הפעולות הבאות:

בעת צפייה בטלוויזיה, הקישו על מקש ההגדרות  כדי לפתוח את תפריט ההגדרות.

בחרו "כל ההגדרות < מערכת < הגדרות מתקדמות < הגדרת אור".

הפעילו או כבו את האפשרות "אור אחורי אוטומטי" בהתאם להעדפותיכם.



כוונון משך הזמן של מנורת הכיבוי.

בכל פעם שמכבים את הטלוויזיה, רצועת האור בתחתית הטלוויזיה נדלקת למשך פרק זמן מסוים. בצעו הוראות אלה כדי לכוונון משך זמן זה:

בעת צפייה בטלוויזיה, הקישו על מקש ההגדרות  כדי לפתוח את תפריט ההגדרות.

בחרו "כל ההגדרות < מערכת < הגדרות מתקדמות < הגדרת אור".

בחרו וכוונונו את האפשרות "שעת חזרה הביתה".

הצהרה.



Loewe Technology GmbH מאשרת כי המוצר שלה עומד בדרישות הבטיחות של הנחיה EU/2014/53, וגם תואם להנחיות רלוונטיות אחרות של האיחוד האירופי.

בטווח התדרים 5150 עד 5350 MHz, ניתן להשתמש בטלויזיה זו רק בתוך הבית במדינות הבאות:

אוסטריה, בלגיה, בולגריה, קרואטיה, קפריסין, צ'כיה, דנמרק, אסטוניה, פינלנד, צרפת, גרמניה, גרמניה, יוון, הונגריה, אירלנד, איטליה, לטביה, ליטא, לוקסמבורג, מלטה, הולנד, פולין, פורטוגל, רומניה, סלובקיה, סלובניה, ספרד, שוודיה, בריטניה.

ניתן למצוא את הצהרת התאימות המלאה על ידי בחירה במוצר הספציפי בכתובת:
www.loewe.tv/compliance

הטבעה.

Loewe Technology GmbH
Industriestraße 11
Kronach 96317, גרמניה
www.loewe.tv

משרד רישום: HRB 117013 Frankfurt am Main
מיוצג על-ידי: Aslan Khabliev

המידע במסמך זה עשוי להשתנות ללא הודעה מוקדמת. כל הזכויות שמורות, כולל תרגום, שינויים טכניים ושגיאות.

יישומים ומידע טכני.

הורידו את האפליקציה My Loewe.



השתמשו בטלפון החכם שלכם כדי לסרוק את קוד ה-QR שלהלן ולהוריד את האפליקציה המומלצת. האפליקציה my Loewe היא שער הכניסה לעולם של Loewe ומאפשרת גישה לכל מדריכי השימוש של מוצרי Loewe.

מידע טכני.

רכשתם טלוויזיה עם מסך OLED שעומד בתקנים האיכותיים ביותר ונבדק כדי לוודא שאין פיקסלים פגומים. תהליך הייצור של הצג הוא תהליך קפדני שמושקע בו תשומת לב רבה, אבל מסיבות טכניות אי אפשר להבטיח ב-100% שלא יהיו פגמים בפיקסלים. עם זאת, כל עוד התופעה אינה חורגת מהגבולות המפורטים בתקן ISO 9241-307 (II), היא לא נחשבת לפגם בציוד כמשמעותו מסמך המפרט את האחריות. דיודות פולטות אור אורגניות (OLED) הן טכנולוגיות דימות המבוססת על פיקסלים המאירים את עצמם ומציעים יתרונות משמעותיים מבחינת האיכות והביצועים של התמונה. בנסיבות מסוימות, חשיפה חד צדדית מתמשכת לחומר OLED יכולה לגרום לסטיות תמונה קבועות ובלתי הפיכות. בעיות תמונה שרירותיות כאלה מתרחשות כאשר הטלוויזיה מציגה תוכן תמונה סטטי כגון תמונות סטטיות, כתוביות, תצוגות מידע, שקופיות או רצפי וידאו בלולאה אינסופית, תצוגות סטטיות בצג עם מצגת או במשחקי וידאו. גם פסים שחורים בתבניות מסך מסוימות יכולים להוביל לבעיות תמונה שרירותיות. חשוב להדגיש כי בעיות תמונה שרירותיות אלה אינן מהוות פגמים מבחינת האחריות. אם תמונות סטטיות מוצגות במשך זמן רב מדי, הטלוויזיה מקטינה באופן אוטומטי את החדות או עוברת למצב שימוש חסכוני במסך. בפעם הבאה שהשתמש מפעיל את המכשיר, הוא מיד חוזר למצבו הרגיל. בתנאי תצוגה רגילים, אין בעיות תמונה שרירותיות כאלה. על מנת לשמור על האיכות הגבוהה של תצוגת התמונה לטווח ארוך, טלוויזיית Loewe OLED שלכם מכיילת את עצמה במרווחי זמן קבועים.

כוונני USB קשיחים מחוברים.

ניתוק הטלוויזיה מכבלי החשמל במהלך ההפעלה או הפסקה מקרית של אספקת החשמל (למשל, הפסקת חשמל) עלולים לגרום נזק למערכת הקבצים של הדיסק הקשיח ובכך לגרום לאובדן שידורים מוקלטים. אסור לתנתק את התקן אחסון ה-USB מהטלוויזיה. מומלץ להעביר את הטלוויזיה למצב המתנה לפני שמנתקים אותה. Loewe אינה נושאת באחריות לאובדן נתונים המאוחסנים בכונן הקשיח המובנה של הטלוויזיה שלכם.

עדכוני תוכנה.

ניתן להוריד את גרסאות התוכנה העדכניות ביותר מאתר האינטרנט של Loewe (הכי תובת מופיעה בהמשך) ולהתקין אותן בטלוויזיה באמצעות כונן USB. אם הטלוויזיה שלכם מחוברת לאינטרנט, ניתן לעדכן אותה ישירות מהאינטרנט. מידע נוסף על עדכוני תוכנה ניתן למצוא במדריך שימוש, הזמין להורדה באתר האינטרנט של Loewe. לא ניתן להבטיח כי דגמי Loewe תמיד יעבדו מיד עם חיבורם לכל ציוד היקפי הניתן לחיבור.

גילוי נאות בנוגע לשירותים דיגיטליים.

הטלוויזיות שלנו הן "מוצרים עם רכיבים דיגיטליים", שפונקציות הליבה שלהם, כגון קליטת טלוויזיה באמצעות כבלים או לוויין או הפעלת DVD / Blu-ray באמצע-עות נגן המחובר לטלוויזיה, יכולות בעיקרון לשמש גם ללא רכיבים דיגיטליים אלה. הרכיבים הדיגיטליים הזמינים במכשיר כוללים, בין היתר, יישומים, משחקים, מוסיקה, שירותי וידאו ותוכניות אחרות, כמו גם פלטפורמות המאפשרות לכם להוריד יישומים נוספים או להשתמש בהם. השירותים, התכנים ו/או הרכיבים שהוזכרו לעיל, כמו גם פלטפורמות השרת הנדרשות להם, שאליהן הם ניגשים ברקע דרך האינטרנט, מוצעים ו/או מסופקים על ידי ספקי צד שלישי. שימו לב לתנאים ולהגבלות המתאימים של ספקי צד שלישי אלה, אשר עליכם לקבל במועד מאוחר יותר, במיוחד בעת התקנת ערכת הטלוויזיה בפעם הראשונה, אך גם בעת שימוש בשירותי צד שלישי. הסכמה זו יוצרת קשר

חוזי ישרי ביניים לבין ספקי השירות של צד שלישי בהתאמה בנוגע לשימוש ברכיבים, בשירותים ובתכנים הדיגיטליים הרלוונטיים. כיצרנית של מכשירי טלוויזיה, ל-Loewe Technology GmbH אין כל השפעה על אספקת הרכיבים, השירותים והתכנים הדיגיטליים, על האיכות שלהם, על התצוגה החזותית, על מתן עדכונים, ובמיוחד, על סוף החיים של הרכיבים, השירותים והתכנים הדיגיטליים. מצד שני, במהלך תקופת השימוש בטלוויזיה, ייתכן שיוצעו רכיבים, שירותים ו/או תוכן דיגיטליים חדשים במכשיר ללא הסכמתכם הרגילה. הרכיבים, השירותים והתכנים הדיגיטליים הנוספים הם תוצאה של בין היתר, התקדמות טכנולוגית ודרישות שוק כלליות. עם זאת, אין חובה לספק רכיבים, שירותים ותכנים דיגיטליים חדשים. בפרט, אין חובה לספק תחליף או גרסה חדשה לאחר סוף החיים של רכיב, שירות או תוכן דיגיטלי. עיינו בתנאי השימוש ו/או בתנאים הרלוונטיים למכשיר שלכם.

גילו נאות בנוגע לדגמי שמשמים להמחשה במדריך.

התמונות במדריך זה הן למטרות המחשה בלבד. דגמים מסוימים המופיעים במדריך כוללים אבזורים אופציונליים.

LOEWE.

Home of Excellence.

Loewe Technology GmbH

Customer Care Center
Industriestraße 11
96317 Kronach, Deutschland
Tel +49 9261 99-500
E-mail: ccc@loewe.de
Printed in Germany
Edition 2, 07/25
MCM/SB/PH/MJ/LC

Subject to modifications
Podložno izmjenama
Degisiliklik yapilabilir
Υπόκειται σε τροποποιήσεις
Возможно внесение изменений
خافض للتعديلات
כפוף לשינויים

loewe.tv     



37383201