



# F 400

**Operating manual**  
**Руководство пользователя**





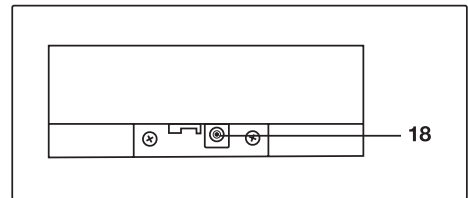
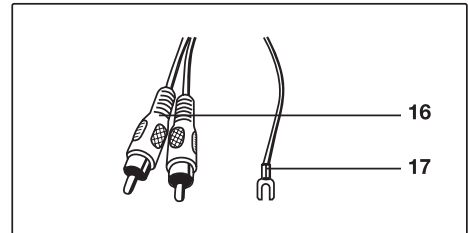
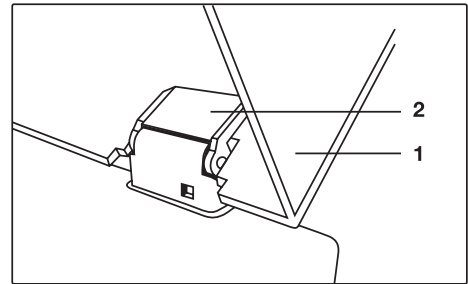
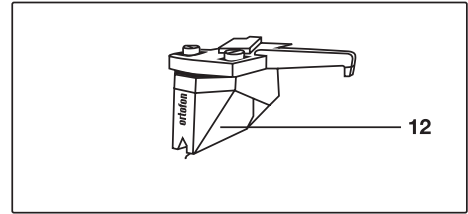
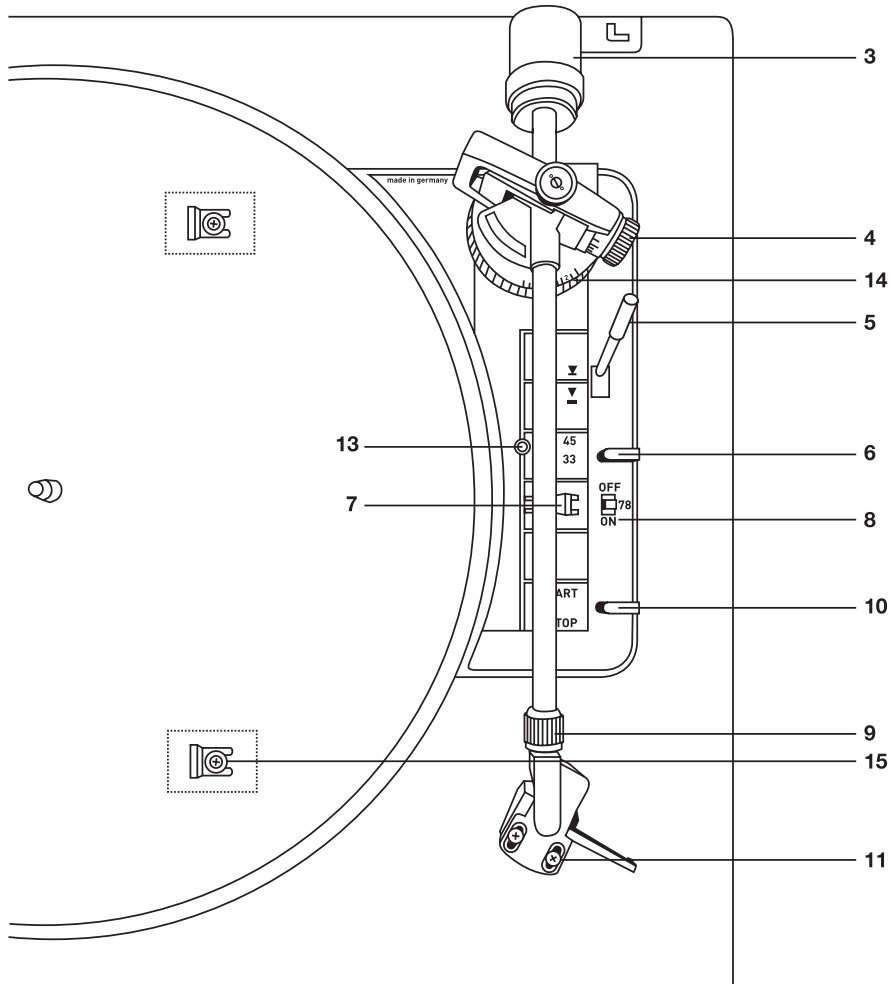

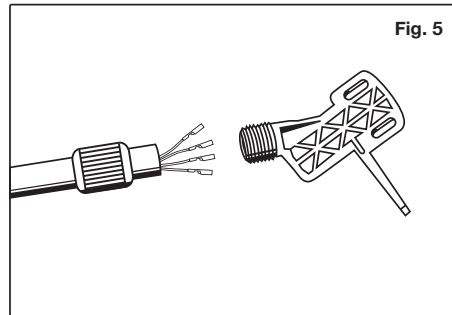
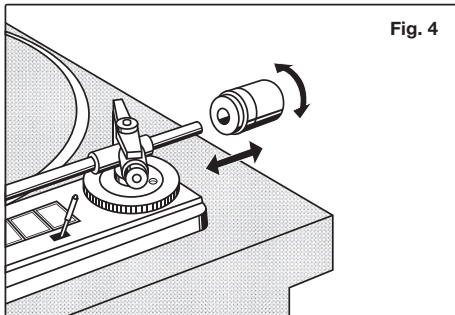
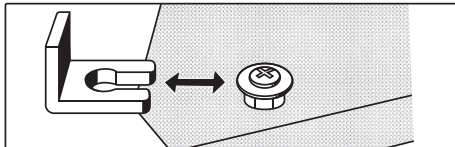
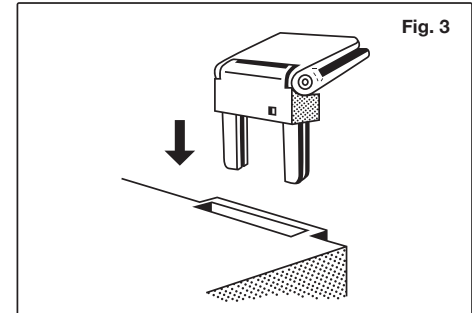
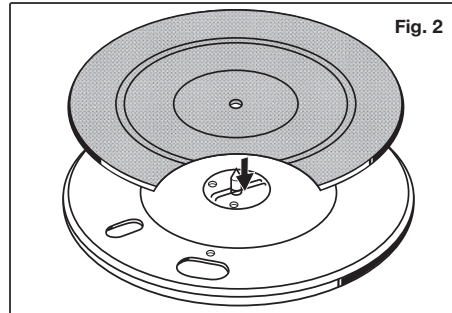
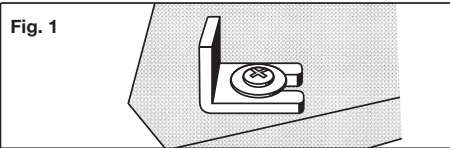

**Fig. 6**

weiß, white, blanc	L	R	rot, red, rouge
blau, blue, bleu	LG	RG	grün, green, vert

R = rechter Kanal / right channel / canal droit

RG = rechter Kanal Masse / right channel ground / masse Canal droit

L = linker Kanal / left channel / canal gauche

LG = linker Kanal Masse / left channel ground / masse Canal gauche

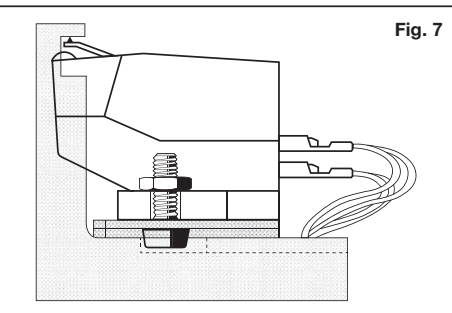
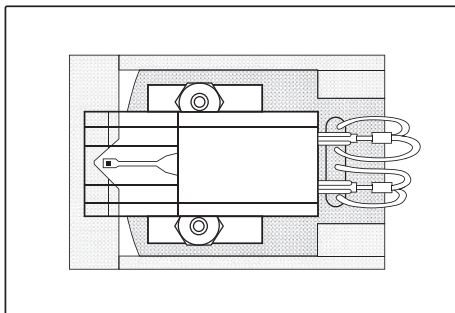

# ENGLISH

- 1 Dustcover
- 2 Hinge
- 3 Tonearm counterweight
- 4 Scale for setting tonearm tracking force
- 5 Cue control
- 6 Speed selector
- 7 Tonearm support with tone arm lock
- 8 Switch for speed setting 78 rpm
- 9 Head-shell locking nut
- 10 Automatic start-stop switch
- 11 Securing screw for cartridge
- 12 Stylus
- 13 Adjustment screw for tonearm set-down
- 14 Antiskating setting
- 15 Transport lockings
- 16 Audio RCA plugs
- 17 Ground
- 18 Connection socket for power supply

## Preliminary operations

Unpack the unit and all accessories. Please keep the packaging for future use when transporting the device.

Remove the two transport lockings **15** by pressing them sideways (**fig. 1**). Fit the platter and depress the locking mechanism in its centre until it engages in the groove of the platter spindle (**fig. 2**).

Insert the hinges **2** in the appropriate recesses (**fig. 3**).

Slide the cover **1** parallel to the position of the hinges **2** (opening angle approximately 60°) until it locks in position. In this position, the cover can be removed at any time.

## Power supply

The delivered power supply will be connected to the socket **18**. The mains set, corresponding to the voltage indication on the nameplate has to be plugged in to a power-supply plug either with 230V/50 Hz or 115 V/60 Hz on the primary side.

## Connection to amplifier or preamp

Connect the audio cables **16** to the phono-magnetic-inputs of the amplifier or preamp (red or black RCA-type plug = right channel, white RCA-type plug = left channel).

Connect Ground **17** to the ground connector of your amplifier or preamp.

## Balancing the tonearm, setting tracking force and antiskating

1. Set tracking force **4** to 0 and switch off antiskating **14**
2. Remove the stylus protection
3. Turn the tonearm counterbalance **3** on the tonearm (**fig. 4**). Unlock the tonearm and move it over to the tonearm rest. Place the cue control lever **5** in **▼** position. Hold the tonearm whilst doing so.
4. Balance the tonearm precisely by turning the counterbalance. The tonearm is balanced precisely when it pivots freely.
5. Set the required tracking force for the cartridge used by turning the dial **4**. The tracking force for series cartridges 2M Red = 17,5 Nm = dial position 1.75.

Set the appropriate value of the antiskating device **14** on the basis of the following table:

Tracking force Tracking force scale 4	Antiskating setting14
1 = 10 mN	1
1,25 = 12,5 mN	1.25
1,5 = 15 m	1.5
<b>2M Red → 1,75 = 17,5 mN</b>	<b>1.75</b>
2 = 20 mN	2
2,5 = 25 mN	2.5
3 = 30 mN	3

## Mounting or exchanging a cartridge system

### Change of cartridge system

Remove the coloured signal leads carefully from the cartridge pins with a pair of tweezers.

Unscrew the cartridge.

Screw the new cartridge onto the head shell but do not tighten. Attach the leads to the pins while observing the correct coding.

Instead of the factory-supplied pick-up cartridge any other cartridge with standard half-inch mounting holes and a weight between 3 and 10 grams can be installed.

### Change Headshell

Remove the coloured signal leads carefully from the cartridge pins with a pair of tweezers.

Loosen the collar-lock **9** behind the head shell. Carefully pull the coloured signal leads out of the head shell. (**Fig. 5**). Install the head shell in reverse order. Pay attention to the correct colour coding:

R = Red, right channel

RG = Green, right channel ground

L = White, left channel

LG = Blue, left channel ground

### Stylus for 78 rpm

To play shellac discs at 78 rpm, you need a special stylus. A corresponding replacement stylus is available on request.

### Adjusting after change of pick-up cartridge system

For the precise adjustment of the so-called stylus overhang push the supplied mounting gauge (**Fig. 7**) into the head shell with cartridge. The adjustment is correct if the stylus is flush with the V-shaped recess in the gauge as viewed from above. When viewed from the side the stylus should be seen within the rectangular recess of the gauge (**Fig. 7**). Adjust the cartridge in the head shell until the correct positions are achieved. Lastly, tighten the mounting screws, put the head shell with cartridge back on the tone arm and tighten the collar-lock **9**.

### ATTENTION!

During these mounting and adjustment procedures you must be very careful not to damage the delicate stylus, cables and cantilever by any brisk movements.

## Automatic start, speed selection 33/45

The speed must be selected according to the record which is in place. If the turntable speed is set to 33 or 45 rpm **6** the record size is automatically selected for the automatic start.

The speed setting switch **78 8** must be turned to OFF.

Remove stylus cover forwards for the pick-up stylus and move switch **10** to Start. The pick-up arm automatically lowers onto the record.

## Manual start, speed selection 78, stop

The speed must be selected according to the record which is in place. Use switch **6** to select a speed of 33 or 45 rpm, the speed setting switch **78 8** must be turned to OFF.

For 78 rpm move Speed setting lever **6** to 45 and switch **78 8** to ON.

Remove stylus cover forwards and move lift lever **5** into position **▼**.

Now position the tonearm over the lead-in groove of the record. The tonearm can now be lowered slowly onto the record using the cueing lever **5** **▼**, thus preventing damage to your records.

The tonearm can be raised at any position, also for brief interruptions when playing, by using the cue control lever (cueing in position **▼**). The platter continues to rotate in this case.

At the end of record, the tonearm is automatically repositioned back on the tonearm post and the unit is switched off.

— You can also switch off the turntable by setting switch **10** to Stop or setting the cueing lever **5** to position **▼** and repositioning the tonearm on the tonearm rest.

# РУССКИЙ

- 1 Пылезащитная крышка
- 2 Петли
- 3 Противовес тонарма
- 4 Шкала прижимной силы
- 5 Рычаг управления положением иглы
- 6 Переключатель скорости
- 7 Опора тонарма с фиксатором тонарма
- 8 Переключатель для регулировки скорости 78 об/мин
- 9 Контргайка корпуса головки
- 10 Автоматический переключатель "Пуск-Стоп"
- 11 Крепежный винт звукоснимателя
- 12 Звукосниматель
- 13 Регулировочный винт для тонарма
- 14 Регулировка антискейтинга
- 15 Транспортировочные замки
- 16 Аудио-разъемы типа RCA
- 17 Заземление
- 18 Гнездо для подключения питания

## Подготовка к работе

Распакуйте устройство и все принадлежности. Сохраняйте упаковку для последующего использования при транспортировке устройства. Снимите два транспортировочных замка 15, нажав на них сбоку (рис. 1). Установите диск проигрывателя и нажмите на фиксатор в его центре, пока он не войдет в паз шпинделя диска (рис. 2). Вставьте петли 2 в соответствующие пазы (рис. 3). Установите крышку 1 параллельно положению петель 2 (угол открытия примерно 60°) до ее фиксации. В таком положении крышку можно снять в любое время.

## Источник питания

Входящий в комплект блок питания подключается к гнезду 18. Сетевой приемник, соответствующий напряжению, указанному на заводской табличке, должен быть подключен к розетке с напряжением либо 230 В/50 Гц, либо 115 В/60 Гц на первичной стороне.

## Подключение к усилителю или предусилителю

Подключите аудио-кабели 16 к магнитным входам phono усилителя или предусилителя (красный или черный штекер типа RCA = правый канал, белый штекер типа RCA = левый канал).

Подсоедините заземление 17 к разъему заземления усилителя или предусилителя.

## Балансировка тонарма, регулировка прижимной силы и антискейтинга

1. Установите прижимную силу 4 на 0 и выключите антискейтинг 14
2. Снимите защитный колпачок с иглы звукоснимателя
3. Поверните противовес тонарма 3 на тонарме (рис. 4). Разблокируйте тонарм и переместите его на опору тонарма. Установите рычаг управления положением иглы 5 в положение ▼. При этом удерживайте тонарм.
4. Точно сбалансируйте тонарм, поворачивая противовес. Тонарм точно сбалансирован, если он свободно поворачивается.
5. Установите нужную прижимную силу для используемого звукоснимателя поворотом шкалы

Установите соответствующее значение для антискейтинга 14 на основании следующей таблицы:

Прижимная сила Шкала прижимной силы 4	Регулировка антискейтинга 14
1 = 10 mN	1
1,25 = 12,5 mN	1,25
1,5 = 15 m	1,5
<b>2M Red → 1,75 = 17,5 mN</b>	<b>1,75</b>
2 = 20 mN	2
2,5 = 25 mN	2,5
3 = 30 mN	3

## Установка или замена звукоснимателя

### Замена звукоснимателя

Осторожно отсоедините цветные сигнальные провода от контактов звукоснимателя с помощью пинцета.

Открутите винты и снимите звукосниматель.

Прикрутите новый звукосниматель к корпусу головки, но не затягивайте.

Подсоедините провода к контактам, соблюдая соответствующую кодировку.

Вместо предусмотренной производителем головки звукоснимателя можно установить другую головку со стандартными полудюймовыми монтажными отверстиями и весом от 3 до 10 грамм.

### Замена корпуса головки

Осторожно отсоедините цветные сигнальные провода от контактов звукоснимателя с помощью пинцета.

Ослабьте фиксатор 9 за корпусом головки. Осторожно извлеките цветные сигнальные провода из корпуса головки. (рис. 5). Установите корпус головки в обратном порядке. Обратите внимание на правильную цветовую кодировку:

R = красный, правый канал

RG = зеленый, заземление правого канала

L = Белый, левый канал

LG = Синий, заземление левого канала

### Игла для 78 об/мин

Для воспроизведения пластинок на 78 об/мин требуется специальная игла.

Соответствующая сменная игла предоставляется по запросу.

### Регулировка после замены системы головки звукоснимателя

Для точной регулировки так называемого выноса иглы звукоснимателя вставьте прилагаемый монтажный калибр (рис. 7) в корпус головки звукоснимателя. Регулировка выполнена правильно, если игла находится на одном уровне с V-образным пазом в калибре, если смотреть сверху.

При взгляде сбоку игла должна быть видна в прямоугольном углублении калибра (рис. 7). Отрегулируйте звукосниматель в корпусе головки до достижения правильного положения. В завершение затяните крепежные винты, установите корпус головки со звукоснимателем обратно на тонарм и затяните фиксатор 9.

### ВНИМАНИЕ!

Во время установки и регулировки требуется особая осторожность, чтобы не повредить хрупкую иглу, кабели и кантеливер при резких движениях.

## Автоматический запуск, переключение скорости 33/45

Скорость выбирается в соответствии с типом пластинки. Если скорость вращения проигрывателя установлена на 33 или 45 об/мин, размер пластинки автоматически определяется для автоматического запуска. Переключатель скорости 78 оборотов 8 должен быть установлен в положение ВЫКЛ (OFF).

Снимите защитный колпачок с иглы звукоснимателя и переведите переключатель 10 в положение "Пуск" (Start). Тонарм автоматически опускается на пластинку.

## Ручной запуск, остановка

Скорость выбирается в соответствии с типом пластинки. С помощью переключателя 6 выберите скорость 33 или 45 об/мин, переключатель скорости 78 оборотов 8 должен быть установлен в положение ВЫКЛ (OFF).

Для 78 об/мин переведите рычаг регулировки скорости 6 в положение 45, а переключатель на 78 оборотов 8 в положение ВКЛ (ON).

Снимите защитный колпачок с иглы звукоснимателя и переведите рычаг подъема 5 в положение .

Переместите тонарм в положение над нужной дорожкой на пластинке.

Теперь можно медленно опустить тонарм на пластинку с помощью рычага 5 , защищая таким образом пластинку от повреждения.

Тонарм можно поднять в любое положение, в том числе для кратковременных пауз при воспроизведении, с помощью рычага управления положением иглы (в положении ). В этом случае пластинка продолжает вращаться.

По окончании воспроизведения тонарм автоматически возвращается обратно на опору тонарм, и устройство выключается.

- Также можно выключить проигрыватель, установив переключатель 10 в положение "Стоп" (Stop) или установив рычаг управления положением иглы 5 в положение  и установив тонарм на опору тонарм.



## Safety precautions

### CAUTION!

To prevent the risk of fire or electrical damage, do not expose the device to moisture or rain. Please do not open the device!  
Keep the packaging material, such as plastic foils, away from children. Danger of asphyxiation by misuse.



Disposal of electrical appliances by consumers in private households within the EU

At the end of its lifetime, do not throw the device away with the normal household waste. Ask about the options for environmentally sound disposal at the local authorities, at recycling centers, or where you purchased the device.



This product complies with applicable EU regulations.

## Меры безопасности

### ВНИМАНИЕ!

Во избежание риска возгорания или поражения электрическим током не допускайте попадания воды на устройство. Не открывайте корпус устройства!  
Храните упаковочный материал, например, пластиковую пленку, в недоступном для детей месте. При неправильном использовании существует опасность удушья.



Утилизация электроприборов потребителями в частных домохозяйствах на территории ЕС

По окончании срока службы не выбрасывайте электроприбор вместе с обычными бытовыми отходами. Узнайте о возможностях экологически безопасной утилизации у местных властей, в центрах утилизации или по месту приобретения электроприбора.



Данное устройство соответствует действующим стандартам ЕС.

<b>Technical data</b>	<b>Технические характеристики</b>	
Belt Drive	Ременной привод	
Main voltage	Сетевое напряжение	<b>230V/50Hz</b>
Line frequency	Частота сети	<b>50/60Hz</b>
Power equirement	Энергопотребление	<b>1,5W</b>
Platter speeds (rpm)	Скорость проигрывателя (об/мин)	<b>33, 45, 78</b>
Wow and flutter	Отклонение скорости WRMS/DIN	<b>+/- 0,06 / 0,035 %</b>
Signal-to-noise ratio (DIN 45500) Rumpel unweighted signal-to-noise Rumpel weighted signal-to-noise	Отношение сигнал/шум (DIN 45500) Относительный уровень помех Относительный уровень шумов	<b>48 dB</b> <b>72 dB</b>
Effective tonearm length	Эффективная длина тонарма	<b>211mm</b>
Offset angle	Угол смещения	<b>26°</b>
Overhang	Вынос	<b>19,5mm</b>
Tangential tracking error	Отклонение тангенциального следования	<b>0,15°/cm Rad.</b>
Cartridge	Звукосниматель	<b>2M Red</b>
Tracking force	Рекомендуемая прижимная сила	<b>17.5mN (1.75g)</b>
Frequency range	Частотная характеристика	<b>20Hz-22kHz</b>
Output	Коэффициент передачи	<b>5,5mV / 1000Hz, 5cm/sec.</b>
Tracking capability	Точность положения	<b>70um</b>
Cartridge weight	Вес звукоснимателя	<b>7,2g</b>
Dimensions (WxHxD)	Размеры (ШxВxГ)	<b>430x365x130mm</b>



# REKKORD

A U D I O

Производитель: Аудио Тюнинг Вертрибс ГмбХ,  
Маргаретенштрассе 98, 1050, Вена, Австрия

Импортер и организация, уполномоченная на  
принятие претензий: ООО "Бизнес-фабрика",  
123458 г. Москва, ул. Маршала Прошлякова,  
д. 30, офис 503, +7 495 787 5900.

Товар сертифицирован для использования на  
территории Таможенного Союза без каких-либо  
ограничений. Соответствует требованиям ТР ТС  
004/2011 «О безопасности низковольтного  
оборудования» и ТР ТС 020/2011  
«Электромагнитная совместимость технических  
средств».

Срок гарантии: 12 месяцев.

Срок службы: 12 месяцев.

Сделано в Германии.



## ГАРАНТИЙНЫЙ ТАЛОН

Информация об устройстве:

Модель:	
Серийный номер:	
Дата продажи:	срок гарантии - 1 (один) год с даты продажи

Информация о продавце:

Название торговой организации:	
Телефон торговой организации:	
Адрес, e-mail:	

Подпись продавца: \_\_\_\_\_

Подпись покупателя: \_\_\_\_\_

М.П.

Изделие получил в исправном состоянии и в полной комплектации.  
С условиями гарантии ознакомлен и согласен.

**ВНИМАНИЕ! Гарантийный талон недействителен без  
печати продавца.**

## **More info**

[www.rekkord-audio.com](http://www.rekkord-audio.com)

## **Ask us**

Technical questions: [support@rekkord-audio.com](mailto:support@rekkord-audio.com)

General questions: [info@rekkord-audio.com](mailto:info@rekkord-audio.com)

## **REKKORD Audio**

a Division of Audio Tuning Vertriebs GmbH

Billing address:

Margaretenstrasse 98

A-1050 Wien

AUSTRIA

Headquarter & Logistics:

Wirtschaftspark A5 Mistelbach/Wilfersdorf

Analogweg 1, 2130 Mistelbach

AUSTRIA