



Серия EvoLution

Интегрированный ламповый усилитель

PrimaLuna EVO 100

PrimaLuna EVO 200

PrimaLuna EVO 300

PrimaLuna EVO 400

Изменения

Версия 2.0 – Февраль 14, 2019 – Первое официальное издание

Версия 2.1 – Февраль 15, 2019 – Стр. 7 Исправлен рисунок пульта ДУ

Версия 2.2 – Февраль 19, 2019 – Стр. 3 Добавлена отсутствующая характеристика.

Инструкция пользователя

Стр. 2

Серия EvoLution

Содержание

Приветствие!	3
Технические характеристики	4ABCD
Предостережения - Содержимое упаковки - Начальная настройка	5
Входы, выходы и регуляторы, расположенные на передней и задней панели. Функции пульта ДУ	6AB
Пульт ДУ	7
Сквозное подключение для домашнего кинотеатра	8
Шасси PhonoLogue - Плата PhonoLogue	9
Информация о лампах	10
Защита предохранителя - Электронная защита	11
Неполадки и способы их устранения	12
Примечания	13, 14

Сведения о гарантии	15
Название PrimaLuna и дополнительная информация	16

Durob Audio BV – 2019. Все права защищены.

Строго запрещается копировать весь документ руководства пользователя или его часть, логотип, все графические и схематические данные без письменного разрешения компании Durob Audio BV.

Информация, содержащаяся в данном руководстве, может быть изменена без предварительного уведомления.

Стр. 3

Серия EvoLution

Приветствуем Вас!

Нам бы хотелось поблагодарить вас за выбор нашего интегрированного лампового усилителя PrimaLuna EVO в качестве основного компонента вашей музыкальной системы. Ламповый усилитель EVO является новейшей версией первых представителей новой линейки высококачественных ламповых устройств по доступной цене. Все разработчики и производители оборудования PrimaLuna имеют большой опыт в области high-end аудио. Мы думаем, что сумели показать всему миру, что можем предложить линейку доступных аудио устройств, которые смогут легко конкурировать с самыми дорогими современными брендами. Мы твердо верим, что установленный нами высокий уровень качества будет нелегко достичь другим аппаратам – конкурентам на рынке.

- Интегрированный ламповый усилитель PrimaLuna EVO обладает следующими отличительными характеристиками:
- Ручная сборка высокопрочного полностью вентилируемого стального шасси с пятислойным лаковым покрытием. Каждый слой зачищен и отполирован вручную, что свойственно только продуктам высочайшего класса.
- Элегантный высокопрочный металлический пульт ДУ.
- Высококачественные комплектующие премиум-класса: тороидальный трансформатор для источника питания; разработанные в сотрудничестве с наиболее авторитетными конструкторами из США, малошумные герметизированные выходные трансформаторы; широкая полоса для великолепных басов и расширенных высоких частот; керамические ламповые панельки; регулятор уровня громкости от ALPS; конденсаторы от Nichicon и DuRoch; супербыстрые диоды Philips; массивные позолоченные колоночные клеммы конструкции WBT (все клеммы фрезерованы из меди и не имеют внутренних полостей – для лучшей проводимости и повышенной надежности); позолоченные входные RCA разъемы на панели.
- Каждый ламповый интегрированный усилитель EVO также является высококачественным ламповым усилителем EVO для наушников!
- Экранированное на 100% шасси фонокорректора для монтажа опционной схемы MM PhonoLogue.

- Схема SoftStart™ для увеличения долговечности чувствительных компонентов, а также снижения вероятности повреждения ламп от теплового удара.
- Схема адаптивного автоматического смещения Adaptive Auto Bias™ эксклюзивна для PrimaLuna. Эта схема постоянно и мгновенно отслеживает и плавно подстраивает смещение, сокращая искажения и улучшая тем самым общее качество звучания и рабочие параметры усилителя. Оснащена новыми схемами защиты выходных каскадов с реле +B Relay, защищающее выходные трансформаторы, резисторы и высокоомощный блок питания при отказе ламп.
- Ламповые интегрированные усилители EVO оснащены переключателем уровня смещения. Это означает, что с его помощью вы можете выбрать оптимальную настройку смещения для ламп EL34 или KT88. Никаких манипуляций отверткой, считывания показаний измерительных приборов и т.п. Просто меняйте лампы и переключайте смещение!
- Все трансформаторы PrimaLuna оснащены схемой РТР™ (Power Transformer Protection). В случае перегрева силового трансформатора или перегрузки эта схема отключает питание первичной обмотки, позволяя ему остыть, прежде чем будет причинен вред. Когда трансформатор остынет, соединение восстанавливается и, если ничего не вышло из строя, усилитель сам включится вновь и будет работать правильно.
- Контакт LIVE входного сетевого АС разъема помечен винтом с блестящей алюминиевой головкой.

Мы надеемся, что ламповый интегрированный усилитель PrimaLuna EVO привлечет ваше внимание к последующим этапам расширения этой линейки изделий. Если у вас есть любые технические вопросы, пожалуйста, не стесняйтесь обратиться к нам. Присоединяйтесь к группе пользователей продуктами PrimaLuna в FaceBook PrimaLuna Amplifiers Owners Group и делитесь вашими соображениями и проблемами.

Наши цены сохраняются на низком уровне благодаря обсуждению и пожеланиям пользователей, и мы были бы признательны услышать ваше мнение о нашем изделии. Обращайтесь к нам, если вам потребуется обслуживание во время или после гарантийного периода. Благодарим вас за поддержку!

Herman van den Dungen
DUROB AUDIO BV

Стр. 4А

Серия EvoLution

Технические характеристики	Модель EVO 100-1 для EL34 / KT88
Выходная мощность	40/41 Вт на канал
Диапазон частот	10 Гц – 32 кГц +/-1 дБ
	10 Гц - 75 кГц, +/-3 дБ
Общие гармонические искажения (с системой ААВВ)	< 0,2% при 1 Вт; менее 2% при номинальной мощности
Отношение сигнал/шум	90 дБ/ 91 дБ

Входной импеданс	100 кОм
Входная чувствительность	260/ 280 мВ (при номинальной мощности на максимальном уровне громкости)
Максимальное усиление	37 дБ/ 37,5 дБ (EL34 / KT88)
Потребление	270 Вт/ 280 Вт
Вес	Вес нетто: 18 кг
	Вес брутто: 21 кг
Размеры	405 мм x 280 мм x 190 мм (Д x Ш x В)
Размеры с упаковкой	468 мм x 385 мм x 315 мм (Д x Ш x В)
Входы	4 Stereo пары RCA
Выходы	4 - 8 Ом Speaker Taps, Tape, Headphone
Комплект ламп	4 x EL34, 2 x 12AX7, 2 x 12AU7
Демпинг-фактор	4 (1 кГц)

Все продукты PrimaLuna поставляются с лампами PrimaLuna Silver Label, которые мы предварительно выбрали в соответствии с нашим простым правилом 60 из 100 (PTS™ - Premium Tube Selection), и, которые существенно отличаются от стандартных ламп на рынке.

Стр. 4В

Серия EvoLution

Технические характеристики

Модель	EVO 200-1 для EL34 / KT88
Выходная мощность	44/45 Вт на канал
Диапазон частот	10 Гц – 65 кГц +/-1 дБ 9 Гц - 95 кГц +/- 3 дБ
Общие гармонические искажения (с системой AABV)	< 0,2% при 1 Вт; менее 2% при номинальной мощности

Отношение сигнал/шум	86 дБ / 87 дБ – 95 / 96 дБ А-взвешен.
Входной импеданс	100 кОм
Входная чувствительность	275/ 285 мВ (при номинальной мощности на максимальном уровне громкости)
Максимальное усиление	35 дБ/ 35,2 дБ
Потребление	280 Вт/ 290 Вт
Вес	Вес нетто: 24 кг Вес брутто: 28 кг
Размеры	405 мм x 365 мм x 205 мм (Г x Ш x В)
Размеры с упаковкой	577 мм x 468 мм x 315 мм (Г x Ш x В)
Входы	4 пары Stereo RCA, 1 пара Home Theater Input
Выходы	4 - 8 Ом Speaker Taps, Tape, Headphone
Комплект ламп	4 x EL34, 4 x 12AU7
Демпинг-фактор	4 (1 кГц)

Все продукты PrimaLuna поставляются с лампами PrimaLuna Silver Label, которые мы предварительно выбрали в соответствии с нашим простым правилом 60 из 100 (PTS™ - Premium Tube Selection), и, которые существенно отличаются от стандартных ламп на рынке.

Стр. 4С

Серия EvoLution

Технические характеристики

Модель	EVO 300-1 для EL34 / KT88 / KT120 / KT150
Выходная мощность (UL)	42/ 43/ 45/ 48 Вт на канал в ультралинейном режиме
Выходная мощность (TR)	24 / 25 / 27 / 30,5 Вт на канал в триодном режиме
Диапазон частот	10 Гц – 50 кГц +/-1 дБ 8 Гц - 75 кГц +/-3 дБ
Общие гармонические искажения (с системой AABV)	< 0,2% при 1 Вт; менее 2% при номинальной мощности

Отношение сигнал/шум	86 дБ / 87 дБ / 87 дБ/ 87 дБ
Входной импеданс	100 кОм
Входная чувствительность	270 / 285 / 290 / 300 мВ (при номинальной мощности на максимальном уровне громкости)
Максимальное усиление	36,5 дБ / 36,7 дБ / 36,8 дБ/ 36,9 дБ
Потребление	290 Вт/ 300 Вт/ 330 Вт/ 340 Вт
Вес	Вес нетто: 31 кг Вес брутто: 35 кг
Размеры	405 мм x 385 мм x 205 мм (Г x Ш x В)
Размеры с упаковкой	577 мм x 468 мм x 315 мм (Г x Ш x В)
Входы	5 пар Stereo RCA, 1 пара Home Theater Input
Выходы	4 - 8 Ом Speaker Taps, Tape, Stereo/Mono Sub, Headphone
Комплект ламп	4 x EL34, 6 x 12AU7
Демпинг-фактор	4 (1 кГц)

Все продукты PrimaLuna поставляются с лампами PrimaLuna Silver Label, которые мы предварительно выбрали в соответствии с нашим простым правилом 60 из 100 (PTS™ - Premium Tube Selection), и, которые существенно отличаются от стандартных ламп на рынке.

Стр. 4D

Серия EvoLution

Технические характеристики

Модель	EVO 400-1 для EL34 / KT88 / KT120 / KT150
Выходная мощность (UL)	70 / 72 / 85 / 88 Вт на канал в ультралинейном режиме
Выходная мощность (TR)	38 / 40 / 45 / 50 Вт на канал в триодном режиме
Диапазон частот	9 Гц – 50 кГц +/-1 дБ 8 Гц – 68 кГц +/-3 дБ
Общие гармонические искажения (с	< 0,1% при 1 Вт; менее 2% при номинальной мощности

системой AABV)	стерео
Отношение сигнал/шум	90 дБ - 98 дБ, А-взвешен.
Входной импеданс	100 кОм
Входная чувствительность	320 / 320 / 360 / 370 мВ при номинальной мощности на максимальном уровне громкости
Максимальное усиление UL	37 дБ / 37,5 дБ / 37,5 дБ/ 36,9 дБ
Максимальное усиление TR	36,5 дБ / 36 дБ / 36 дБ/ 36 дБ
Потребление	470 Вт/ 480 Вт/ 540 Вт/ 550 Вт
Вес	Вес нетто: 31 кг Вес брутто: 36 кг
Размеры	405 мм x 385 мм x 205 мм (Д x Ш x В)
Размеры с упаковкой	577 мм x 468 мм x 315 мм (Д x Ш x В)
Входы	5 пар Stereo RCA, 1 пара Home Theater Input
Выходы	4 - 8 Ом Speaker Taps, Tape, Stereo/Mono Sub, Headphone
Комплект ламп	8 x EL34, 6 x 12AU7
Демпинг-фактор	7 (1 кГц)

Все продукты PrimaLuna поставляются с лампами PrimaLuna Silver Label, которые мы предварительно выбрали в соответствии с нашим простым правилом 60 из 100 (PTS™ - Premium Tube Selection), и, которые существенно отличаются от стандартных ламп на рынке.

Стр. 5

Серия EvoLution

ВНИМАНИЕ

Для предотвращения серьезной травмы, удара электрическим током или возгорания:

- Не эксплуатируйте устройство со снятой нижней крышкой. Используйте устройство вдали от влаги и дождя.
- Всегда отключайте все соединительные кабели перед заменой предохранителей и/или ламп.
- Не заменяйте предохранители на предохранители другого типа и номинала.
- Не заменяйте лампы, не прочитав инструкции.
- Не заменяйте предохранители или лампы, если у вас есть сомнения в вашей способности это сделать.

- Мы не несем ответственности за травмы или повреждения материалов в результате неправильной эксплуатации или действий некомпетентных пользователей.

Комплектация

Интегрированный ламповый усилитель EVO	1 шт.
Пульт ДУ EVO	1 шт.
Кабель питания	1 шт.
Руководство пользователя	1 шт.
Белые перчатки	1 пара
Комплект ламп	См. стр. "Технические характеристики"
Запасной сетевой предохранитель Littelfuse модель 213	1 шт.
Дополнительный предохранитель платы Adaptive Auto Bias Littelfuse модель 213	1 шт.

Начальная настройка

- Снимите с рук кольца и часы, а затем аккуратно извлеките интегрированный ламповый усилитель EVO из упаковки. Используйте белые перчатки для предотвращения появления пятен от отпечатков пальцев.
- Снимите кожух с ламп, осторожно потянув его от усилителя.
- Удалите защитный пенопласт, окружающий лампы.
- Лампы уже установлены.
- Убедитесь, что каждая лампа надежно вставлена в свою панельку. Используйте перчатки.
- При желании, установите кожух на место.
- Убедитесь, что выключатель питания находится в положении выкл. (внизу).
- Подсоедините каждый источник к соответствующим разъемам.
- Подключите колоночные кабели к соответствующим контактам плюсовой к плюсовому, минусовой к минусовому. Данный усилитель не изменяет полярность сигнала.
- Подключите кабель питания к усилителю, а потом к настенной розетке.
- Затем включите питание источников сигнала, а затем включите усилитель.
- Лампы прогреются и будут готовы к работе примерно через 60 секунд.

Стр. 6А

Серия EvoLution

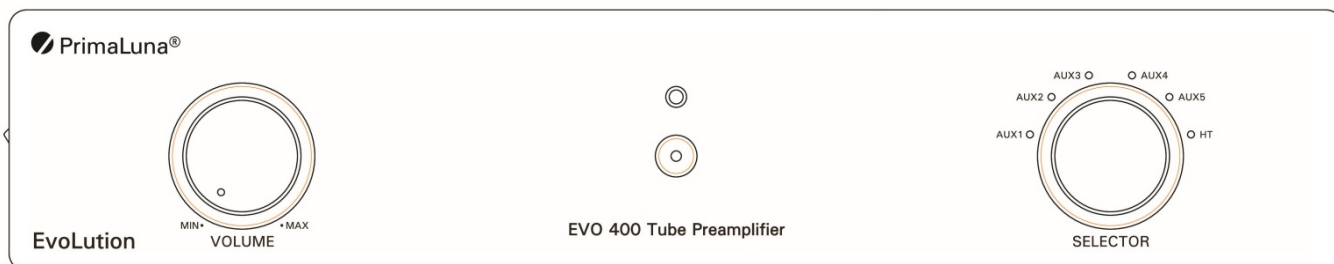
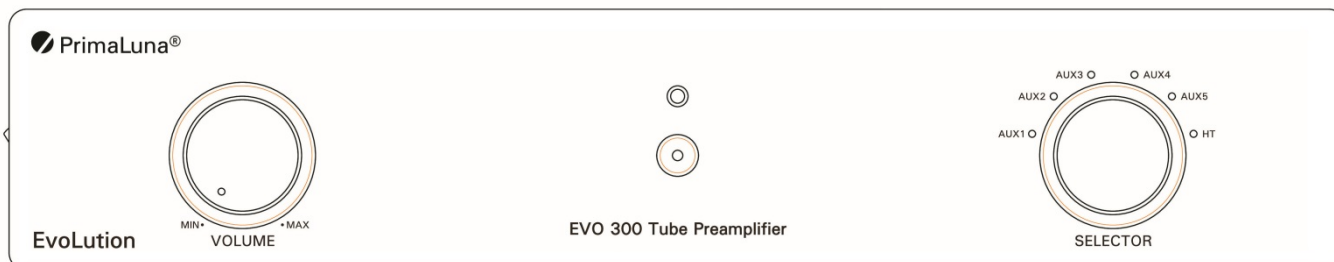
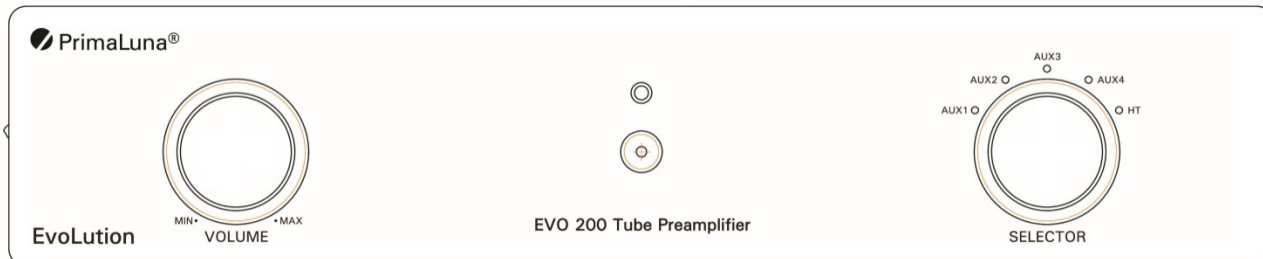
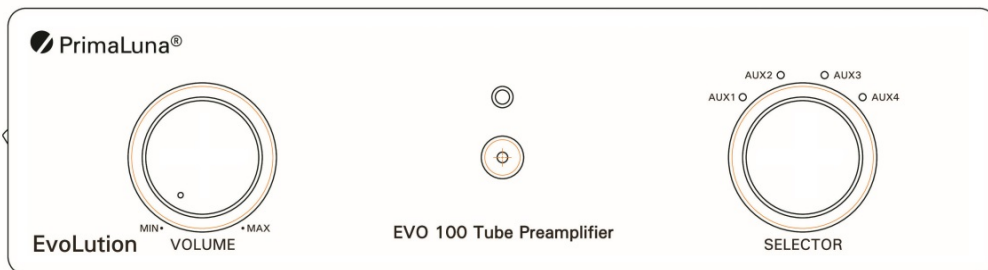

Выходы и регуляторы, расположенные на передней панели. Функции пульта ДУ

Передняя панель моделей PrimaLuna сделана из фрезерованного алюминия, и отделана под цвет шасси - черный/голубой металлик. Регулятор уровня громкости располагается в левой части панели, а кнопки выбора источника сигнала - в правой части. Настроить уровень громкости и выбрать источник сигнала можно с помощью пульта ДУ. Используемые источники сигнала маркированы как AUX 1, AUX 2 и т.д.(без функциональных отличий) и HT. Массивный пульт в металлическом корпусе, поставляемый в комплекте с ламповым усилителем PrimaLuna EVO, можно использовать для выбора источников сигнала и регулировки уровня громкости. Также его можно использовать для управления функциями CD-проигрывателей PrimaLuna. Выключатель питания расположен в левой части усилителя, непосредственно за передней панелью.

Стр. 6В

Серия EvoLution

Входы и выходы, расположенные на задней панели

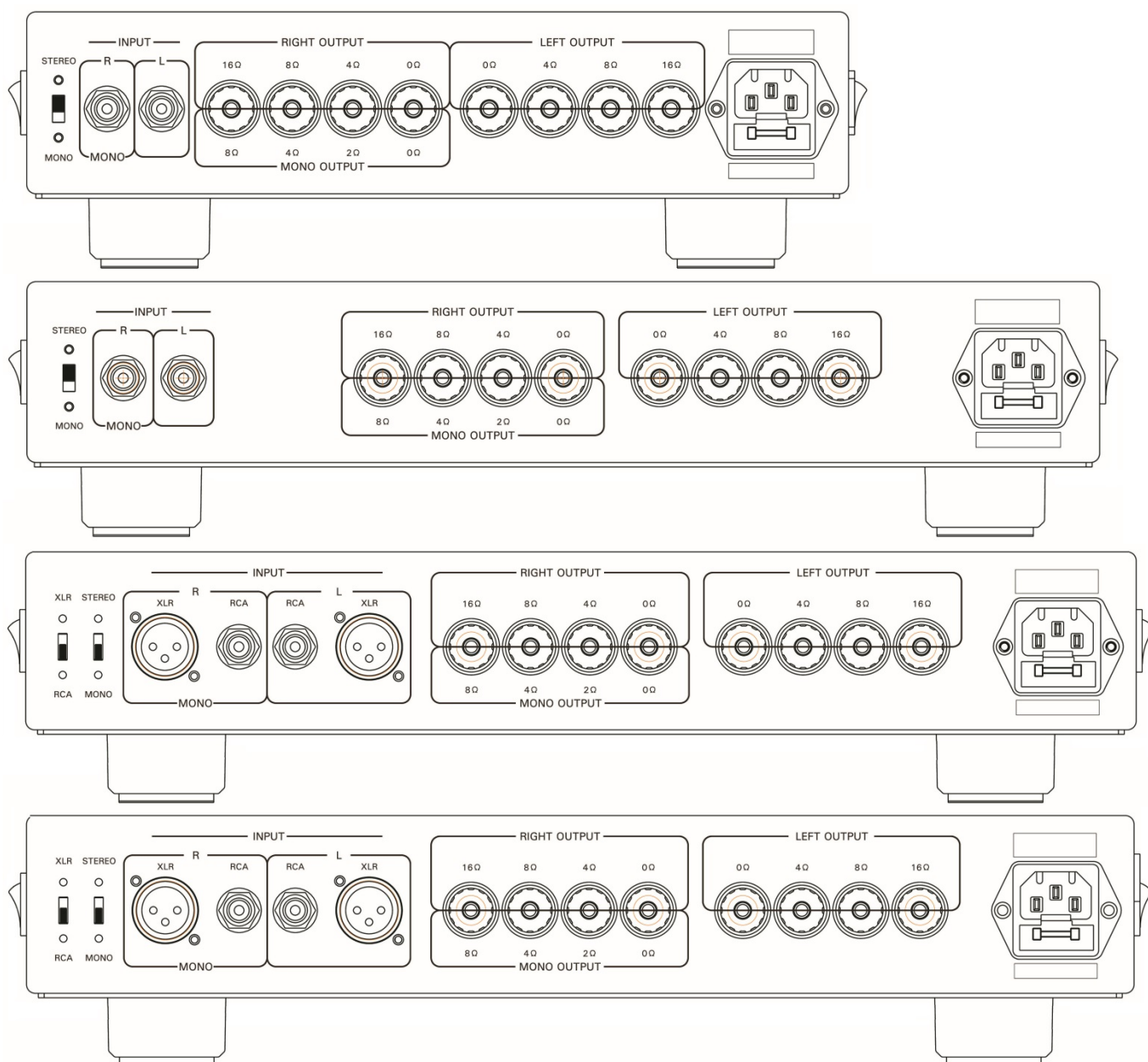

На задней панели устройства расположены входы и колоночные клеммы. Подключите контакт (+) ваших акустических систем к разъему 2, 4, 8 или 16 Ом, наиболее подходящему к среднему значению импеданса ваших акустических систем. Подключите минусовой контакт (-) колонок к разъему 0 Ом. Попробуйте подключить контакт к разъемам 2, 4, 8 или 16 Ом (+) для выбора импеданса, оптимально подходящего к характеристикам вашей акустической системы. Не подключайте наугад. Слушайте и доверяйте своим ушам.

Стр. 7

Серия EvoLution
Пульт ДУ

ВНИМАНИЕ! В целях безопасности пульт ДУ поставляется без установленных батареек.

Функции пульта ДУ лампового усилителя EVO в основном очевидны и не требуют разъяснений. Предназначен для выбора источника сигнала, настройки уровня громкости и приглушения сигнала. Также этот пульт можно использовать для управления основными функциями PrimaLuna CD проигрывателей.

Пульт усилителя EVO оснащен двумя высококачественными кольцами из силиконовой резины на каждом из его концов, чтобы защитить от повреждений сам пульт и вашу мебель. Эти кольца легко снять в случае необходимости замены батарей или же если они вам не нравятся.

Если ваш пульт не работает, проверьте, прежде всего, состояние батарей. Для доступа к батарейному отсеку снимите резиновые кольца и отверните винты, крепящие заднюю крышку.

Не вставляйте в пульт аккумуляторные батарейки!

Найдите ваш пульт ДУ здесь:

<https://primalunablog.com/?s=remote>

Если же пульт ДУ все еще не функционирует, обратитесь к вашему дилеру.

Стр. 8

Серия EvoLution

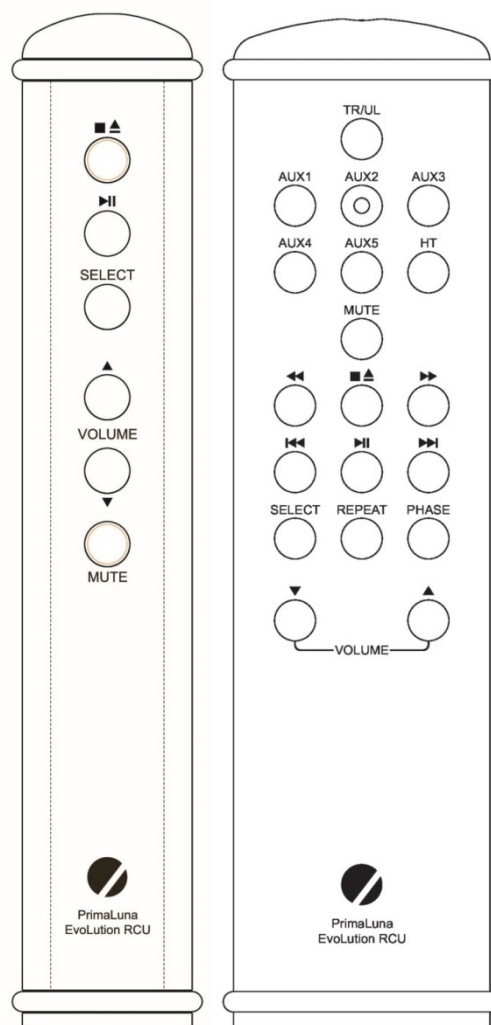

Сквозная передача стерео сигналов для домашнего кинотеатра

Ламповый усилитель PrimaLuna оборудован возможностью сквозной передачи стерео сигналов для домашнего кинотеатра, что позволяет вам прослушивать либо материал от стерео источника, либо 2 главных канала вашего отдельного процессора домашнего кинотеатра.

Сквозная передача сигналов для домашнего кинотеатра полностью устраняет секцию предварительного усиления с пути сигнала.

Подключение компонентов окружающего звука

Во избежание повреждений оборудования, прежде чем выполнять любые подключения обязательно убедитесь, что выключили и отсоединили все используемые компоненты. Подключите все источники стереосигнала и акустические системы.

Для того, чтобы интегрировать DiaLogue Premium в вашу систему домашнего кинотеатра, выходы предусилителя правого и левого фронтальных каналов A/V-процессора или ресивера необходимо подключить ко входу "HT" на задней панели лампового предусилителя или интегрированного усилителя PrimaLuna.

Когда вы хотите смотреть фильм, просто включите ламповый усилитель PrimaLuna и переключите его вход на "HT."

Внимание: Обязательно дважды убедитесь, что установили процессор домашнего кинотеатра в минимальное значение громкости! А теперь можете отрегулировать громкость с помощью AV-процессора, как обычно.

Рекомендуем зайти в меню настроек процессора и согласовать уровни фронтальных Left & Right громкоговорителей с громкостью центрального канала.

Прочтите инструкцию процессора, чтобы узнать подробности процедур настройки.

Стр. 9

Серия EvoLution

Шасси PhonoLogue (стандартное)

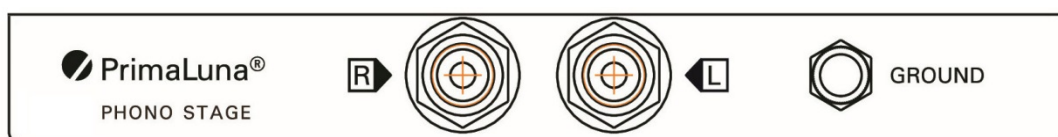

Каждый интегрированный усилитель и предусилитель EVO в стандартной комплектации оснащен дополнительным шасси на нижней панели. Это дополнительное шасси предназначено для установки платы фонокорректора MM PhonoLogue. Оно предоставляет больше свободного пространства, что не свойственно большинству моделей PrimaLuna EVO, и обеспечивает дополнительную экранировку для снижения уровня шумов и помех в случае монтажа чувствительного фонокорректора.

Плата PhonoLogue (опция)

Плата каскада усилителя фонокорректора может быть установлена в любое время вашим дилером или любым квалифицированным мастером. Обратитесь к руководству по установке PhonoLogue.

Фонокорректор PhonoLogue MM с функцией RIAA эквализации располагается на входе AUX2. Он обеспечивает превосходное качество звучания при небольших габаритных размерах. Мы используем технологию поверхностного монтажа для реализации самого короткого тракта сигнала, а также минимальных паразитных емкостей и индуктивностей. Повсюду использованы превосходные компоненты, выбранные, главным образом, по качеству звучания: малогабаритные пленочные конденсаторы, металлопленочные резисторы и великолепные операционные усилители для высочайшей точности, минимальных шумов, быстрого отклика и нагрузочной способности от корректирующего каскада RIAA. В результате любая пластинка звучит чрезвычайно детально, открыто и естественно. Используются электролитические конденсаторы с низким импедансом, сверхмаломощный источник питания. Габаритные размеры: с большую почтовую марку!

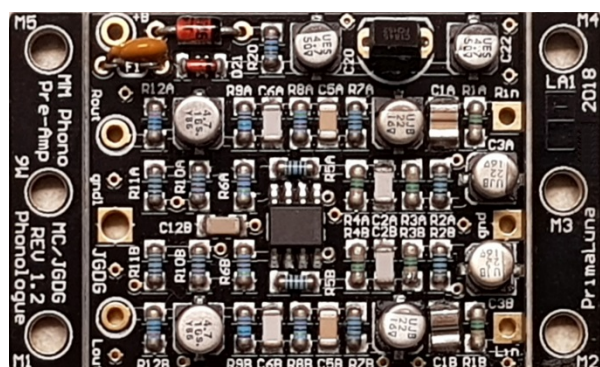

Технические характеристики:

Частотный отклик: 10 Гц до 50 кГц

Входной импеданс: 50 кОм

Усиление: 42 дБ (127x)

Точность RIAA кривой: <0,5 В 20 Гц – 20 кГц

Ограничение от перегрузки: более 20 дБ относительно 5 мВ

Гармонические искажения и шум: -83 дБ

Размер: 3,2 см x 3,8 см

Стр. 10

Серия EvoLution

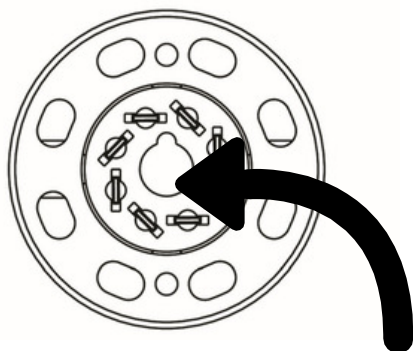

Информация о лампах

Срок службы вакуумных ламп 12AX7 и 12AU7 составляет примерно от 5000 до 10000 часов. Ресурс работы мощных ламп предсказать труднее. Он также зависит от «бережного» или «грубого» обращения с вашим усилителем. В общем случае, при нормальных условиях, можно сказать, что он составляет от 2000 до 3000 часов.

Некоторые советы по использованию ламп:

- Не прилагайте усилий к выводам ламп или панелькам.
- Если вы решили поэкспериментировать с другими типами ламп, не меняйте лампы несколько раз подряд, и никогда быстро не включайте и не выключайте лампы. Также быстро не включайте и не выключайте усилители. Они должны быть оставлены в выключенном состоянии не менее пяти минут. Кроме того, при каждой установке лампы, существует возможность испортить ламповые панельки. В этой забаве нет ничего дурного, и мы это поддерживаем, но не сходите с ума, меняя лампы по двадцать раз в день.
- Не держите усилитель включенным 24 часа в сутки. Для прогрева усилителя PrimaLuna требуется небольшое время.
- Приработка улучшает рабочие характеристики. Каждая лампа, будучи новой, требует время для установления характеристик. Следовательно, пока усилитель новый, или после замены ламп, требуется какое-то время для приработки. Однако для приработки не существует установленных временных рамок.
- Лампы сильно отличаются по электрическим параметрам, и, вставив неправильный тип лампы, вы можете повредить усилитель и лишиться гарантии.
- Учтите, что лампы следует заменять только эквивалентными!

Некоторые лампы и ламповые панельки имеют «центральный ключ», положение которого должно совпасть при установке лампы!

Если вы не попадете в нужное положение поворотом лампы, а примените «грубую силу», то можете повредить важные и дорогостоящие детали вашего усилителя!!

Стр. 11

Серия EvoLution

Защита предохранителя

Внимание! Предохранители служат для безопасности. Их всегда следует заменять новыми точно того же типа и номинала.

Никогда не пытайтесь проверять или заменять предохранитель в работающем усилителе. Выключите устройство и отключите кабель питания. Подождите 10 минут, чтобы дать лампам остыть, а схеме – полностью разрядиться.

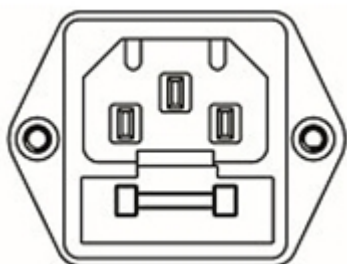

Сетевой предохранитель:

Сетевой предохранитель расположен на задней панели предусилителя, сразу под разъемом кабеля питания (см. рисунок слева). Используйте следующие предохранители: 1 x Littelfuse 213 серии 1А с медленным срабатыванием 5 x 20 мм для 100-125 В переменного тока и Littelfuse 213 серии 0,5 А с медленным срабатыванием 5 x 20 мм для 200-250 В переменного тока. Всегда заменяйте неисправный предохранитель на предохранитель такого же типа и номинала. Держатель предохранителя можно освободить при помощи небольшой отвертки с плоским шлицом. Разъем IEC

закреплен двумя винтами. Черным и серебристым.

В IEC разъеме серебристый контакт - фаза. Обеспечивает "правильное" подключение к сети электропитания. До выполнения подключения всегда проверяйте кабель питания, так как кабели могут отличаться у различных производителей.

Стр. 12

Советы по устранению неполадок

Отсутствует выходной сигнал. Питание включено, но светодиод питания не горит, и лампы не светятся.

- *Плохое соединение кабеля питания с разъемом IEC. Проверьте его.*
- *Сгорел сетевой предохранитель. Проверьте его.*
- *Возможно, схема защиты PTP™ (Power Transformer Protection) отключила трансформатор. В этом случае усилитель будет снова активирован при восстановлении нормальной температуры устройства. Возможно, из-за повышения окружающей температуры перегревается устройство даже при нормальном режиме работы.*

Отсутствует выходной сигнал. Питание включено, но светодиод на передней панели горит зеленым, и лампы горят.

- *Возможно сгорел предохранитель платы Adaptive Auto Bias. Проверьте его.*

Отсутствует выходной сигнал. Питание включено, но светодиод на передней панели горит красным, и лампы горят.

- *Схема ВТІ отключена из-за высокого напряжения, подаваемого на выходы ламп. Причиной этого может быть потребление одной или несколькими лампами значительно большего напряжения, чем обычно, например, что может произойти, если клемма громкоговорителя замыкает при увеличении уровня громкости.*
- *В случае выхода из строя внутренней лампы схема ВТІ™ понимает, что возникла новая ситуация, которая может нанести вред усилителю или акустической системе, и подача высокого напряжения на выходные лампы будет прервана в качестве защитной меры. Светодиод на передней панели горит красным, и перед одной или несколькими лампами горят красные индикаторы. Для сброса, выключите питание усилителя, подождите не менее двух минут и снова включите питание. Конечно, это следует сделать только после выявления причины сбоя и ее устранения. Если же вы включите питание устройства слишком рано, это приведет к отключению схемы ВТІ и может*

стать причиной повторной активации режима защиты усилителя. Поэтому дождитесь полного восстановления работы устройства!

Шумы или фоновые помехи слышны из одного канала (даже после изменения настроек уровня громкости).

- *Из одной из ламп слышен шум. Сначала поменяйте местами лампы в левом и правом каналах. Если шум «последует» за лампой, значит, проблема в лампе. Если шум останется в канале, поменяйте местами следующие две лампы левого и правого каналов, если ваш усилитель оснащен 6 маленькими лампами.*
- *Возможно, поврежден выход лампы. Поменяйте местами лампы парами на выходах. Если фоновые шумы «последуют» за лампой, то поменяйте местами лампы левого и правого каналов. Если шум останется в проблемном канале, значит, вы нашли поврежденную лампу. Если нет, поменяйте местами лампы.*

Шум/искажения слышны в обоих каналах.

- *Возможно, лампы требуют замены.*

Стр. 13

Серия EvoLution

Примечания

Стр. 14

Серия EvoLution

Примечания

Стр. 15

Серия EvoLution

Сведения о гарантии

Ограниченная гарантия на 2 года.

Гарантия 6 месяцев на комплект вакуумных ламп.

Сроки и условия

1. Гарантия ограничена первоначальным покупателем. Данная гарантия предназначена для исключительной выгоды первоначального покупателя защищенного изделия, и не может быть перенесена на последующего владельца.

2. Условия и ограничения. Данная гарантия обусловлена ниже перечисленными условиями и ограничениями. Данная гарантия становится недействительной и неприменимой, если данное изделие использовалось не в соответствии со всеми инструкциями данного руководства, или если с изделием обращались неправильно, с нарушениями; оно было повреждено ненамеренно или по халатности, или во время транспортировки в зоне ответственности покупателя. Гарантия также становится недействительной, если данное изделие было отремонтировано или изменено другими лицами, кроме специалистов Durob Audio BV или его авторизованных представителей.

3. Способ осуществления. Если данное изделие содержит дефекты материала, изготовления или качества работы, оно должно быть упаковано в оригинальную упаковку и возвращено в Durob Audio BV или его авторизованному представителю посредством застрахованной перевозки за счет владельца. Возвращаемые изделия должны сопровождаться письменным описанием дефекта, и номером авторизации возврата (можно получить у Durob Audio BV или его авторизованного представителя по электронной почте). При получении дефектного изделия, Durob Audio BV или авторизованный представитель соглашается отремонтировать изделие, не взимая плату за комплектующие (за исключением вакуумных ламп, если прибору более 6 месяцев) или работу. Изделие после этого будет возвращено посредством предварительной оплаты, застрахованной перевозкой, при помощи перевозчика, выбранного по исключительному решению Durob Audio BV или авторизованного представителя. Это устанавливает исключительное возмещение покупателю.

4. Изменение конструкции. Durib Audio BV и его партнеры оставляют право изменения их изделий или технических параметров в любое время, без обязательства перед предыдущими покупателями.

5. Разное. Любые подразумеваемые гарантии, связанные с вышеозначенным изделием, должны быть ограничены периодом данной гарантии. Эта гарантия не распространяется на любые тождественные или вытекающие расходы или ущербы для покупателя или третьих лиц. Наши финансовые обязательства не могут превышать оплаченную стоимость изделия, на которое распространяется рекламация. Это является максимальной суммой нашей ответственности. Данная гарантия дает вам конкретные законные права. Данная гарантия дает вам и другие юридические права, которые могут изменяться в разных государствах и штатах.

Стр. 16

Серия EvoLution

Происхождение названия PrimaLuna

Происхождение названия бренда по версии Германа Ван ден Дунгена (Herman van den Dungen): PrimaLuna на итальянском языке означает «Первая луна». *Мой дед был первым Германом. Моя бабушка, аристократическая дама в небольшой голландской деревне, дала своему мужу особое имя: "Maantje", что означает Небольшая Луна (которое сейчас также является именем нашей маленькой собаки). Люди из этой деревни восприняли это имя, и, из-за сильного акцента, вскоре называли его "Maontje" van den Dungen. У моего отца была фамилия Cor, но в деревне его, конечно, называли "Cor om Maontje van den Dungen". А меня, конечно, называли "Herman Cor from Maontje van den Dungen" ... и т.д. Вот почему я выбрал Первую Луну в качестве названия бренда, и поэтому логотипом теперь является **

Версия Loris Arrigussi: поверите или нет... я нашел небольшой город, расположенный в 50 км к северу от Милана, который называется Primaluna!! Пожалуйста, посмотрите сами карту Италии. Вы найдете город Primaluna в правом верхнем углу. Он расположен на 50 км севернее Милана возле озера Комо (Como). Это должно устранить любые сомнения относительно «итальянского» происхождения названия Primaluna. Я прочитал раздел «История» на Интернет-сайте городка Primaluna и обнаружил следующие сведения (в литературном переводе):

Одно из возможных толкований названия этого городка происходит от латинского “*Primum Lumen*”, которое означает «Первый Свет» христианства, поскольку самое первое свидетельство о христианстве в этом регионе датируется 495 годом. «Первый Свет» переводится на итальянский как “*Prima Luce*”, и это кажется мне очень интересным:

PrimaLuce является первым светом, который мы, любители hi-fi с небольшим бюджетом, можем увидеть в этом мире тьмы, населенном помимо прочего слишком дорогими эзотерическими приборами...



Пожалуйста, обратитесь к нам для регистрации вашего продукта PrimaLuna EVO. Мы будем держать вас в курсе обновления или любой другой информации, касающейся вашего устройства. Если вы желаете оставить отзыв на ваш усилитель PrimaLuna EVO, это более чем приветствуется. Также мы будем рады получить от вас обзор рабочих характеристик вашего усилителя. Присоединяйтесь к группе пользователей продуктами PrimaLuna в FaceBook PrimaLuna Amplifiers Owners Group. Если у вас есть любые технические вопросы, пожалуйста, не стесняйтесь обратиться к нам. Благодарим вас за внимание.

Дистрибьютор в России:

A&T trade

Москва, Тел. (495) 280-00-04, Факс
(495) 280-00-04

info@athifi.ru, www.athifi.ru

Worldwide distribution:

Durob Audio BV
P.O. Box 109
5250 AC Vlijmen
The Netherlands

Email: primaluna@primaluna.nl

Website: www.primaluna.nl